

ASA 20.0

STIHL



2 - 24	Instruction Manual
24 - 49	Manual de instrucciones
49 - 70	Skötselansvisning
70 - 92	Käyttöohje
92 - 114	Bedjeningsvejledning
115 - 136	Bruksanvisning
136 - 160	Návod k použití
160 - 184	Használati utasítás
184 - 208	Instruções de serviço
208 - 234	Инструкция по эксплуатации
234 - 258	Instrukcja użytkowania
258 - 287	Ръководство за употреба
287 - 311	Instrucțiuni de utilizare



Contents

1	Introduction.....	2
2	Guide to Using this Manual.....	2
3	Overview.....	3
4	Safety Precautions.....	4
5	Preparing Pruning Shears for Operation...11	
6	Charging the Battery, LEDS and Signals..11	
7	Removing and Fitting the Battery.....12	
8	Switching the pruning shears on/off.....12	
9	Testing the Pruning Shears and Battery...13	
10	Operating the Pruning Shears.....13	
11	After Finishing Work.....14	
12	Transporting.....14	
13	Storing.....15	
14	Cleaning.....15	
15	Maintenance.....16	
16	Repairing.....17	
17	Troubleshooting.....18	
18	Specifications.....20	
19	Spare Parts and Accessories.....21	
20	Disposal.....21	
21	EC Declaration of Conformity.....21	
22	UKCA Declaration of Conformity.....22	
23	Addresses.....22	
24	General Power Tool Safety Warnings.....22	

1 Introduction

Dear Customer,

Thank you for choosing STIHL. We develop and manufacture our quality products to meet our customers' requirements. The products are designed for reliability even under extreme conditions.

STIHL also stands for premium service quality. Our dealers guarantee competent advice and instruction as well as comprehensive service support.

STIHL expressly commit themselves to a sustainable and responsible handling of natural resources. This user manual is intended to help you use your STIHL product safely and in an environmentally friendly manner over a long service life.

We thank you for your confidence in us and hope you will enjoy working with your STIHL product.



Dr. Nikolas Stihl

IMPORTANT! READ BEFORE USING AND KEEP IN A SAFE PLACE FOR REFERENCE.

2 Guide to Using this Manual

2.1 Applicable Documentation

Local safety regulations apply.

- ▶ Read, understand and save the following documents in addition to this instruction manual:
 - Safety information for STIHL batteries and products with built in batteries:
www.stihl.com/safety-data-sheets

2.2 Warning Notices in Text



DANGER

- This notice refers to risks which result in serious or fatal injury.
 - ▶ Serious or fatal injuries can be avoided by taking the precautions mentioned.



WARNING

- This notice refers to risks which **can** result in serious or fatal injury.
 - ▶ Serious or fatal injuries can be avoided by taking the precautions mentioned.

NOTICE

- This notice refers to risks which can result in damage to property.
 - ▶ Damage to property can be avoided by taking the precautions mentioned.

2.3 Symbols in Text





This symbol refers to a chapter in this instruction manual.

3 Overview

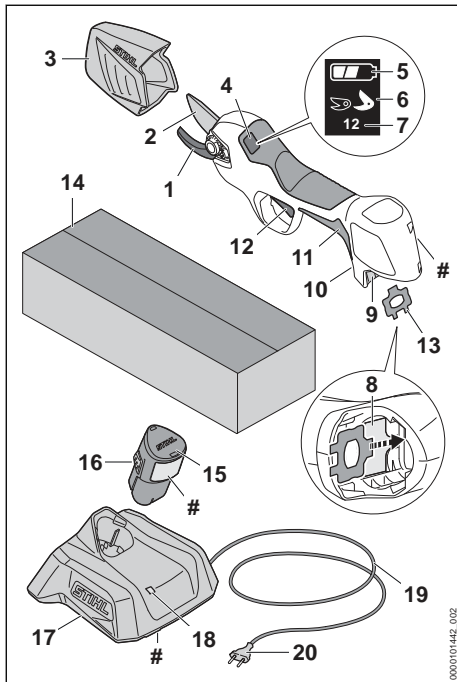
3.1 Pruning shears



- 1 Anvil blade**
The anvil blade serves as a support for the branch.
- 2 Cutting blade**
The cutting blade cuts the branch.
- 3 Blade protection**
The blade protection protects the user against contact with the blades.
- 4 Display**
The display shows information and errors.
- 5 Display **
The display shows the state of charge of the battery.
- 6 Display **
The display shows the configured opening width of the blade.
- 7 Number of cuts display**
The display shows the total number of cuts.
- 8 Bracket for combination wrench**
The bracket is used for storing the combination wrench in the battery compartment.

9 Battery compartment

The battery compartment holds the battery.

10 Pushbutton

The pushbutton switches the pruning shears on and off.

11 Control handle

The control handle is used to operate, hold and guide the pruning shears.

12 trigger

The trigger opens and closes the cutting blade.

13 Combination wrench

The combination wrench is used to release the fittings of the cover and blades.

14 Packaging

The packaging is used for storing and transporting the pruning shears. In the set (consisting of pruning shears, battery and charger) the packaging is used for storing and transporting the pruning shears, the battery and the charger.

15 Battery

The battery supplies power to the pruning shears.

16 Locking hook

Holds the battery in the battery compartment.

17 Charger

The charger charges the battery.

18 LED

The LED indicates the status of the charger.

19 Connecting cable

The connecting cable connects the charger to the mains plug.

20 Mains plug

The mains plug connects the connecting cable with a socket.

Rating plate with machine number

3.2 Symbols

Meanings of symbols that may be on the pruning shears, battery and charger:





The LED lights up or flashes green.
The battery is charging.



The LED flashes red. There is no electrical contact between the battery and the charger or there is a fault in the battery or in the charger.

 The information next to the symbol indicates the energy content of the battery according to the cell manufacturer's specification. The energy content available in operation is lower.

 Operate the electric product in a dry place, indoors only.

 Do not dispose of the product with your household waste.

 Read and understand the User Manual and keep it in a safe place for reference.

 The trigger has various functions.



4 Safety Precautions

4.1 Warning Signs

4.1.1 Pruning shears

Meanings of warning signs on the pruning shears:

 Observe safety notices and take the necessary precautions.

 Read and understand the User Manual and keep it in a safe place for reference.

 Do not touch the moving cutting blade.





 Remove the battery during work interruptions, transport, storage, maintenance or repair.

 Protect the pruning shears from rain and dampness.

4.1.2 Battery

Meaning of warning symbols on the battery:

 Observe safety notices and take the necessary precautions.

 Read and understand the User Manual and keep it in a safe place for reference.

 Protect the battery against heat and fire.

 Do not immerse the battery in liquids.

4.1.3 Charger

Meanings of the warning signs on the charger:

 Observe safety notices and take the necessary precautions.

 Read and understand the User Manual and keep it in a safe place for reference.

 Protect the charger from rain and dampness.

4.2 Intended Use

STIHL pruning shears are designed for cutting trees, shrubs, bushes, ornamental plants, grapevines and similar woody shrubs with a maximum stem diameter of 25 and at an average cutting frequency of up to 12 cuts per minute in vineyards, orchards and for landscaping.

The pruning shears must not be used in the rain.

The pruning shears are not suitable for commercial use.

The STIHL AS battery supplies power to the pruning shears.

The STIHL AL 1 charger recharges the STIHL AS battery.

WARNING

- Batteries and chargers not explicitly approved for the pruning shears by STIHL may cause a fire or explosion. Persons may be seriously or fatally injured, and property may be damaged.
 - ▶ Use the pruning shears with a STIHL AS battery.
 - ▶ Recharge the STIHL AS battery with a STIHL AL 1 charger.
- Using the pruning shears, battery or charger for purposes for which they were not designed

can cause material damage and serious or fatal injuries.

- ▶ Use the pruning shears, battery and charger as described in this User Manual.

4.3 Requirements for users

▲ WARNING

- Users without adequate training or instruction cannot recognize or assess the risks involved in using the pruning shears, battery and charger. The user or other persons may sustain serious or fatal injuries.



- ▶ Read and understand the User Manual and keep it in a safe place for reference.

- ▶ If the pruning shears, battery or charger are passed on to another person: Always give them the User Manual.
- ▶ Make sure that the user meets the following conditions:
 - The user is rested.
 - The user must be in good physical condition and mental health to operate and work with the pruning shears, battery and charger. If the user is able to operate the equipment but is physically, hearing, visually or mentally impaired, the user may only work with the equipment under the supervision of or after receiving instruction from a responsible person.
 - The user is able to recognize and assess the risks involved in using the pruning shears, battery and charger.
 - The user is an adult or is being trained in an occupation under supervision according to national regulations.
 - The user has received instruction from a STIHL authorized dealer or other experienced user before working with the pruning shears and using the charger for the first time.
 - The user is not under the influence of alcohol, medication or drugs.
- ▶ If you are unsure: Contact a STIHL authorized dealer.

4.4 Clothing and equipment

▲ WARNING

- Objects can be thrown at high speed during operation. This may result in injury to the user.
 - ▶ Wear close-fitting safety glasses. Suitable protective glasses tested to standard EN

166 or national standards and bearing the corresponding label are available from retailers.

- ▶ Wear a long-sleeved, close-fitting top and long pants.
- Inappropriate clothing can snag on wood, brush or the pruning shears. Users not wearing suitable clothing may be seriously injured.
 - ▶ Wear close-fitting clothing.
 - ▶ Remove scarves and jewelry.
 - ▶ Tie up and secure long hair above your shoulders.
- The user can come into contact with the cutting blade during cleaning and maintenance work. This may result in injury to the user.
 - ▶ Wear work gloves made of robust material.
- Wearing unsuitable footwear may cause the user to slip. This may result in injury to the user.
 - ▶ Wear sturdy, closed-toed footwear with non-slip soles.

4.5 Work Area and Surroundings

4.5.1 Pruning shears

▲ WARNING

- Bystanders, children and animals are not aware of the dangers of the pruning shears or flying debris. This may result in serious injury to bystanders, children and animals and damage to property.
 - ▶ Keep bystanders, children and animals away from the working area.
 - ▶ Do not leave the pruning shears unattended.
 - ▶ Make sure that children cannot play with the pruning shears.
- The pruning shears are not waterproof. If you work in rain or in a damp environment, an electric shock may occur. This can result in injuries to the user and may damage the pruning shears.
 - ▶ Do not work in the rain or in a damp environment.
- Electrical components of the pruning shears can produce sparks. Sparks may cause fires and explosions in highly flammable or explosive environments. Persons may be seriously or fatally injured, and property may be damaged.
 - ▶ Do not work in a highly flammable or explosive environment.



4.5.2 Battery

▲ WARNING

- Bystanders, children and animals cannot recognize or assess the dangers of the battery. Bystanders, children and animals may be seriously injured.
 - ▶ Keep bystanders, children and animals away from the work area.
 - ▶ Do not leave the battery unattended.
 - ▶ Make sure that children cannot play with the battery.
- The battery is not protected against all ambient conditions. If the battery is exposed to certain ambient conditions, the battery may catch fire, explode or be irreparably damaged. This may result in serious injury to people and damage to property.



- ▶ Protect battery from heat and fire.
- ▶ Do not throw the battery into a fire.

- ▶ Do not charge, use and store the battery outside of the specified temperature limits,  18.5.



- ▶ Do not immerse the battery in liquids.

- ▶ Keep battery away from small metal parts.
- ▶ Do not expose the battery to high pressure.
- ▶ Do not expose the battery to microwaves.
- ▶ Protect the battery against chemicals and salts.

4.5.3 Charger

▲ WARNING

- Bystanders and children are not aware of and cannot assess the dangers of a charger or electric current. Bystanders, children and animals may be seriously or fatally injured.
 - ▶ Keep bystanders, children and animals away from the work area.
 - ▶ Make sure that children cannot play with the charger.
- The charger is not waterproof. If you work in rain or in a damp environment, an electric shock may occur. The user may be injured and the charger may be damaged.



- ▶ Do not operate it in the rain or in a damp environment.

- The charger is not protected against all ambient conditions. If the charger is exposed to certain ambient conditions, it may catch fire or

explode. This may result in serious injury to people and damage to property.

- ▶ Operate the charger in an enclosed, dry room.
- ▶ Do not operate the charger in a flammable environment or in an explosive environment.
- ▶ Do not operate the charger on a readily combustible surface.
- ▶ Do not use and store the charger outside of the specified temperature limits,  18.5.
- People may trip over the connecting cable. People may be injured and the charger may be damaged.
 - ▶ Lay the connecting cable flat on the floor.

4.6 Safe Condition

4.6.1 Pruning shears

The pruning shears are in a safe condition if the following conditions are met:

- The pruning shears are not damaged.
- The pruning shears are clean and dry.
- The controls function properly and have not been modified.
- Original STIHL accessories designed for these pruning shears are installed.
- The accessories are correctly installed.

▲ WARNING

- If not in safe condition, components may no longer operate correctly, and safety devices may be rendered ineffective. Persons may be seriously injured or killed.
 - ▶ Work only with undamaged pruning shears.
 - ▶ If the pruning shears are dirty or wet: Clean the pruning shears and allow them to dry.
 - ▶ Do not modify the pruning shears.
 - ▶ If the controls do not function properly: Do not use your pruning shears.
 - ▶ Install original STIHL accessories designed for these pruning shears.
 - ▶ Install accessories as described in this User Manual or in the User Manual for the accessories.
 - ▶ Never insert objects into the openings of the pruning shears.
 - ▶ Replace worn or damaged warning signs.
 - ▶ If you are unsure: Consult a STIHL authorized dealer.

4.6.2 Cutting and anvil blades

The cutting and anvil blades are in a safe condition if the following conditions are met:

- The cutting and anvil blades are not damaged.
- The cutting and anvil blades are not warped.
- The cutting and anvil blades work smoothly.

- The cutting and anvil blades are lubricated.
- The cutting and anvil blades are correctly installed.
- The cutting blade is properly sharpened.
- The cutting and anvil blades are free from burrs.

▲ WARNING

- Parts of the cutting blade or anvil blade may come off and be ejected at high speed if they are in an unsafe condition. People may suffer serious injuries as a result.
 - ▶ Always work with undamaged, warp-free and smoothly working cutting and anvil blades.
 - ▶ Correctly lubricate the cutting and anvil blades.
 - ▶ Install the cutting and anvil blades correctly.
 - ▶ If the cutting blade is dull: Replace the cutting blade.
 - ▶ If the cutting blade or anvil blade is dull or if there is a burr on the cutting edge: Replace the cutting blade and/or the anvil blade.
 - ▶ If you are unsure: Contact a STIHL authorized dealer.

4.6.3 Battery

The battery is in a safe condition if the following points are observed:

- Battery is undamaged.
- The battery is clean and dry.
- Battery functions properly and has not been modified.

▲ WARNING

- A battery that is not in a safe condition cannot operate safely. Persons may be seriously injured.
 - ▶ Never work with a damaged battery.
 - ▶ Never attempt to charge a damaged or defective battery.
 - ▶ If the battery is dirty: Clean the battery.
 - ▶ If the battery is wet or damp: Allow the battery to dry,  18.6.
 - ▶ Never attempt to modify the battery.
 - ▶ Never insert objects in the battery's openings.
 - ▶ Never bridge the battery's contacts with metallic objects (short circuit).
 - ▶ Do not open the battery.
 - ▶ Replace worn or damaged labels.
- Fluid may leak from a damaged battery. If that liquid comes into contact with the skin or eyes, the skin or eyes may be irritated.
 - ▶ Avoid contact with the liquid.

- ▶ If skin contact occurs: Wash affected areas of skin with plenty of water and soap.
- ▶ In the event of contact with eyes: Rinse eyes with plenty of water for at least 15 minutes and consult a doctor.
- A damaged or defective battery may smell unusual, emit smoke or burn. Persons may be seriously or fatally injured, and property may be damaged.
 - ▶ If the battery smells unusual or emits smoke: do not use the battery and keep it away from combustible substances.
 - ▶ If the battery catches fire: Attempt to extinguish the battery with a fire extinguisher or water.

4.6.4 Charger

The charger is in a safe condition if the following points are observed:

- Charger is undamaged.
- Charger is clean and dry.

▲ WARNING

- If components do not comply with safety requirements, they will no longer function properly and safety devices may be rendered inoperative. This can result in serious or fatal injuries.
 - ▶ Do not use a damaged charger.
 - ▶ If the charger is dirty or wet: Clean the charger and allow it to dry.
 - ▶ Never attempt to modify the charger.
 - ▶ Never insert objects in the charger's openings.
 - ▶ Never bridge the charger's contacts with metallic objects (short circuit).
 - ▶ Do not open the charger.

4.7 Operation

▲ WARNING

- Always work within calling distance of others so that you can summon help in an emergency.
 - ▶ Make sure that people are within earshot outside the working area.
- In certain situations, the user may no longer be able to concentrate on their work. The user may lose control of the pruning shears and may trip, fall and be seriously injured.
 - ▶ Work calmly and methodically.
 - ▶ If light conditions and visibility are poor: Do not use the pruning shears.
 - ▶ Operate the pruning shears alone.
 - ▶ Do not work above shoulder height.
 - ▶ Watch out for obstacles.

- ▶ Work standing on the ground and keep your balance. If you have to work at a height: Use a mobile elevating work platform or secure scaffolding.
- ▶ If you start feeling fatigue: Take a break.
- The cutting blade can be damaged if it makes contact with a hard object.
 - ▶ Before starting work, check the work area for hard objects and remove them.
 - ▶ Do not cut into wire.
- The moving cutting blade can seriously injure the user.



- ▶ Keep your free hand at least 40 cm away from the cutting blade.
- ▶ Never touch the cutting blade.
- ▶ Before changing a work location, close the cutting blade.



- ▶ If the pruning shears are briefly put down: Switch off the pruning shears.

- If the behavior of the pruning shears changes during operation or feels unusual, they may no longer be in a safe condition. This may result in serious injury to people and damage to property.
 - ▶ Stop working, remove the battery and contact a STIHL authorized dealer.
- Vibrations may occur while using the pruning shears.
 - ▶ Wear gloves.
 - ▶ Take breaks.
 - ▶ If signs of a circulatory disorder occur: Consult a doctor.

▲ DANGER

- Working near live electric cables can result in accidental contact with the cutting blade and damage the cables. This may result in serious or fatal injury to the user.
 - ▶ Do not operate in the vicinity of live cables.

4.8 Charging

▲ WARNING

- A damaged or defective charger may produce an unusual smell or emit smoke during the charging process. This may result in personal injuries and damage to property.
 - ▶ Disconnect the plug from the wall outlet.
- The charger can overheat and cause a fire if heat dissipation is inadequate. This can result in serious or fatal injuries and damage to property.
 - ▶ Do not cover the charger.

4.9 Connecting to the power supply

Contact with live components may occur for the following reasons:

- The connecting cable or the extension cord is damaged.
- The mains plug of the connecting cable or extension cord is damaged.
- The socket is not properly installed.

▲ DANGER

- Contact with live parts may result in electric shock. This may result in serious or fatal injury to the user.
 - ▶ Make sure that the connecting cable, extension cord and their mains plugs are undamaged.



If the connecting cable or the extension cord is damaged:

- ▶ Do not touch the damaged area.
- ▶ Disconnect the mains plug from the power supply.
- ▶ Make sure your hands are dry before touching the connecting cable, extension cord or mains plugs.
- ▶ Plug the mains plug of the connecting cable or extension cord into a properly installed, shockproof socket with the correct fuse rating.
- ▶ Install the charger with a ground fault circuit interrupter (30 mA, 30 ms).
- A damaged or unsuitable extension cable can result in electric shock. There is a risk of serious or fatal injury.
 - ▶ Use an extension cable with the correct cable cross-section,  18.4.

▲ WARNING

- Overvoltage can occur in the charger if the line voltage or frequency are incorrect during charging. The charger may be damaged.
 - ▶ Make sure that the mains voltage and the mains frequency of the power supply match the data on the rating plate of the charger.
- If the charger is connected to a power strip, electrical components may be overloaded during the charging process. The components may overheat and cause a fire. Persons may be seriously or fatally injured, and property may be damaged.
 - ▶ Ensure that the technical specifications for the power strip are not exceeded by the information on the rating plate of the charger and of all electrical devices connected to the power strip.

- An incorrectly routed connecting cable or extension cord may be damaged, and people may trip over it. People may be injured, and the connecting cable or extension cord may be damaged.
 - ▶ Route and mark the connecting cable and extension cord so that people will not trip over them.
 - ▶ Route the connecting cable and extension cord so that they are not under tension or tangled.
 - ▶ Route the connecting cable and extension cord so that they will not be damaged, kinked or crushed and will not be chafed.
 - ▶ Protect the connecting cable and extension cord from heat, oil and chemicals.
 - ▶ Lay the connecting cable and extension cord on a dry surface.
- The extension cable warms up in operation. If that heat cannot escape, it may cause a fire.
 - ▶ If using a cable reel: completely unroll the cable reel.
- If wiring and pipes are laid in the wall, they may be damaged if the charger is mounted on the wall. Contact with wiring can result in electric shock. This may result in serious injury to people and damage to property.
 - ▶ Make sure there is no wiring or pipes in the wall at the proposed mounting site.
- If the charger is not mounted on the wall as described in this User Manual, the charger or the battery may fall or the charger may overheat. This may result in injury to people and damage to property.
 - ▶ Mount the charger on a wall as described in this User Manual.
- If the charger is mounted on a wall with the battery inserted, the battery may fall out of the charger. This may result in injury to people and damage to property.
 - ▶ Mount the charger on the wall first before inserting the battery.

4.10 Transporting

4.10.1 Pruning shears

▲ WARNING

- The pruning shears may tip over or shift during transport. People may be injured or property may be damaged.
 - ▶ Close the cutting blade and switch off the pruning shears.



- ▶ Remove the battery.

- ▶ Push the blade protection over the cutting blade so that it snaps into place and fully covers the cutting blade.
- ▶ Transport the pruning shears in the packaging supplied.
- ▶ Secure the packaging so that it cannot move.

4.10.2 Battery

▲ WARNING

- The battery is not protected against all ambient conditions. The battery may be damaged if it is exposed to certain ambient conditions, and damage to property may occur.
 - ▶ Never transport a damaged battery.
 - ▶ Transport the battery with the packaging.
- The battery may tip over or shift during transport. People may be injured or property may be damaged.
 - ▶ Secure the packaging so that it cannot move.

4.10.3 Charger

▲ WARNING

- The charger can tip over or shift while being transported. Persons may be injured or property may be damaged.
 - ▶ Disconnect the mains plug from the socket.
 - ▶ Remove the battery.
 - ▶ Secure the charger with lashing straps, belts or a net to prevent it turning over and moving.
- The connecting cable must not be used for carrying the charger. The connecting cable and the charger may be damaged.
 - ▶ Wind up the connecting cable and attach it to the charger.

4.11 Storing

4.11.1 Pruning shears

▲ WARNING

- Children are not aware of and cannot assess the dangers of the pruning shears. Children may be seriously injured.
 - ▶ Close the cutting blade and switch off the pruning shears.



- ▶ Remove the battery.

- ▶ Push the blade protection over the cutting blade so that it snaps into place and fully covers the cutting blade.
- ▶ Store the pruning shears out of the reach of children.
- Dampness can corrode the electrical contacts on the pruning shears and metal components. This can damage the pruning shears.
 - ▶ Close the cutting blade and switch off the pruning shears.



- ▶ Remove the battery.

- ▶ Store the pruning shears in a clean and dry condition.

4.11.2 Battery

▲ WARNING

- Children are not aware of and cannot assess the dangers of the battery. Children may be seriously injured.
 - ▶ Store the battery out of the reach of children.
- The battery is not protected against all ambient conditions. If the battery is exposed to certain ambient conditions, the battery may be irreparably damaged.
 - ▶ Store the battery in a clean and dry condition.
 - ▶ Store the battery in an enclosed space.
 - ▶ Store the battery separately from the pruning shears.
 - ▶ If the battery is stored in the charger, disconnect the mains plug and store the battery at a state of charge between 40% and 60%.
 - ▶ Do not store the battery outside of the specified temperature limits, 18.5.

4.11.3 Charger

▲ WARNING

- Children are not aware of and cannot assess the dangers of a charger. Children can be seriously injured or killed.
 - ▶ Disconnect the plug from the wall outlet.
 - ▶ Store the charger out of reach of children.
- The charger is not protected against all ambient conditions. If the charger is exposed to certain ambient conditions, the charger may be damaged.

- ▶ Disconnect the plug from the wall outlet.
- ▶ If the charger is hot: Allow the charger to cool down.
- ▶ Store the charger in a clean, dry place.
- ▶ Store the charger in an enclosed room.
- ▶ Do not store the charger outside of the specified temperature limits, 18.5.
- The connecting cable should not be used for carrying the charger or hanging up the charger. The connecting cable and the charger may be damaged.
 - ▶ Hold the charger by the housing in a secure grip.
 - ▶ Hang the charger on the wall mounting.

4.12 Cleaning, maintenance and repair

▲ WARNING

- The pruning shears may start unintentionally if the battery is left in place during cleaning, maintenance or repair work. This may result in serious injury to people and damage to property.



- ▶ Remove the battery.

- Harsh cleaning agents, cleaning with a water jet or pointed objects can damage the pruning shears, cutting blade, anvil blade, battery and charger. If the pruning shears, cutting blade, anvil blade, battery or charger is not cleaned correctly, components may no longer function properly or safety devices may be rendered inoperative. People may suffer serious injuries as a result.
 - ▶ Clean the pruning shears, cutting blade, anvil blade, battery and charger as described in this User Manual.
- If the pruning shears, cutting blade, anvil blade, battery or charger is not cleaned correctly, components may no longer function properly or safety devices may be rendered inoperative. Persons may be seriously injured or killed.
 - ▶ Service or repair the cutting blade and anvil blade as described in this User Manual.
 - ▶ Do not attempt to service or repair the pruning shears, battery or charger.
 - ▶ If the pruning shears, battery or charger require servicing or repairs: Contact a STIHL authorized dealer for assistance.
- The user can be cut by the sharp cutting edge while cleaning, maintaining or repairing the

cutting blade or anvil blade. This may result in injury to the user.

- ▶ Wear work gloves made of robust material.

5 Preparing Pruning Shears for Operation

5.1 Preparing the pruning shears for operation

The following steps must be performed before commencing work:

- ▶ Ensure that the following components are in a safe condition:
 - Pruning shears, 4.6.1.
 - Cutting and anvil blades, 4.6.2.
 - Battery, 4.6.3.
 - Charger, 4.6.4.
- ▶ Check the battery, 9.2.
- ▶ Fully charge the battery, 6.2.
- ▶ Clean the pruning shears, 14.1.
- ▶ Clean the cutting and anvil blades, 14.2.
- ▶ Check the controls, 9.1.
- ▶ If you cannot carry out this work: Do not use the pruning shears and contact a STIHL authorized dealer for assistance.

6 Charging the Battery, LEDs and Signals

6.1 Mounting the charger on a wall

The charger can be mounted on a wall.

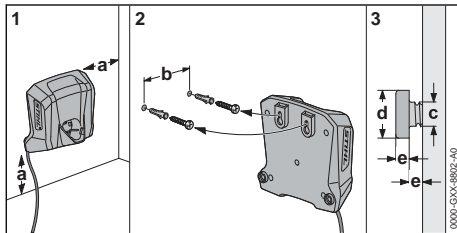

- ▶ Check the following points when mounting the charger on a wall:
 - Use suitable mounting materials.
 - The charger is level.
 The following dimensions are observed:
 - a = at least 100 mm
 - b = 54 mm
 - c = 4.5 mm
 - d = 9 mm
 - e = 2.5 mm

6.2 Charging the Battery

The charging time depends on various factors, e.g. the battery temperature or the ambient temperature. For optimum performance, note the recommended temperature ranges, 18.6. The actual charging time may vary from the charging time indicated. The charging time is indicated at www.stihl.com/charging-times.

The charging process starts automatically when the mains plug is plugged into a socket and the battery is inserted into the charger. The charger switches off automatically when the battery is fully charged.

The battery and the charger warm up during charging.

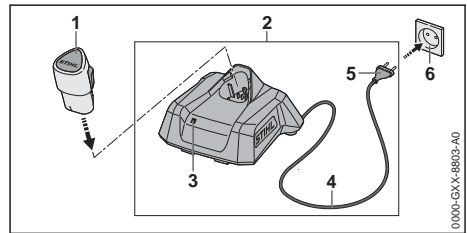

- ▶ Insert the mains plug (5) in a convenient wall outlet (6).
The charger (2) runs a self test. The LED (3) glows green for about 1 second and then red for about 1 second.
- ▶ Fit the connecting cable (4).
- ▶ Insert the battery (1) in the guides in the charger (2) and press it home as far as stop. The LED (3) glows or flashes green. The battery (1) is being charged.
- ▶ When the LED (3) stops glowing: The battery (1) is fully charged and can be taken out of the charger (2).
- ▶ If the charger (2) is no longer being used: Disconnect the mains plug (5) from the socket (6).

6.3 Displaying the state of charge

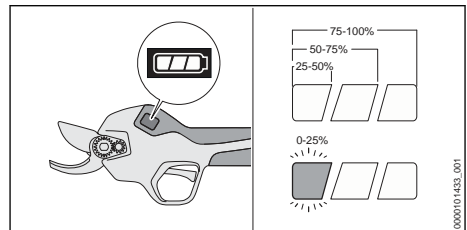

- ▶ Insert the battery.
- ▶ Switch on the pruning shears.

- ▶ If the left light bar flashes white: Charge battery.

6.4 LED on Charger

The LED indicates the operating status of the charger or faults. The LED can glow or flash green or red.

If the LED glows or flashes green, the battery is being charged.

- ▶ If the LED glows or flashes red: Troubleshooting,  17.

There is a malfunction in charger or battery.

6.5 Beeps

The beeps can indicate the status of the pruning shears and malfunctions.

When the pruning shears are switched on or off, a long beep sounds.

If the cutting blade is opened or permanently closed, three short beeps sound.

If the cutting blade opening width is adjusted, a short beep sounds.

- ▶ If six short beeps sound: Troubleshooting,  17.1.

There is an error in the pruning shears or battery.

7 Removing and Fitting the Battery

7.1 Inserting the Battery

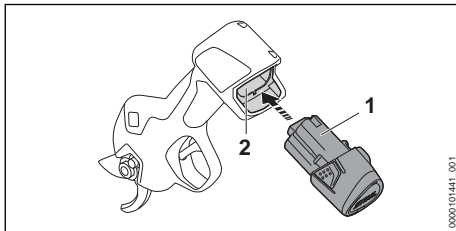

- ▶ Push the battery (1) into the battery compartment (2) as far as stop. The battery (1) engages in position with a click.

7.2 Removing the Battery

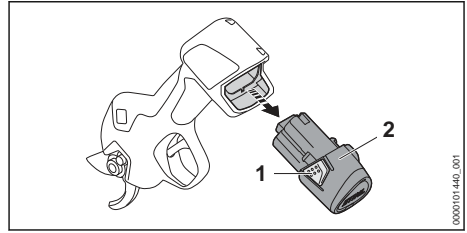



- ▶ Depress both locking hooks (1). The battery (2) is now unlocked and can be removed.

8 Switching the pruning shears on/off

8.1 Switching on the pruning shears

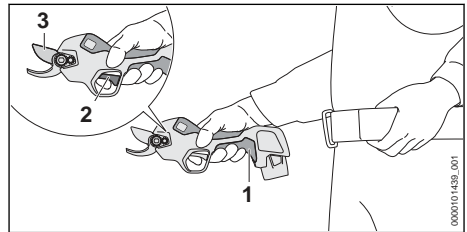
- ▶ Hold the pruning shears firmly with one hand on the control handle. Wrap your thumb around the handle and operate the trigger with your index finger.





- ▶ Press and hold the pushbutton (1)  until a long beep sounds. The display switches on, and the pruning shears are ready for operation.
- ▶ Press the trigger (2) twice in quick succession. You will hear three short beeps. The cutting blade (3) opens fully.

The pruning shears switch off automatically if they are not operated for more than 2 minutes.

- ▶ Switch the pruning shears on again.

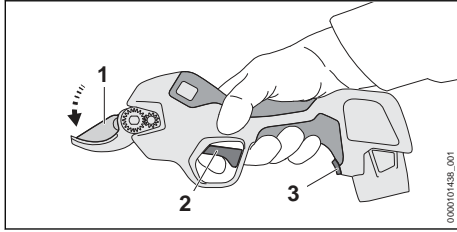
8.2 Switching off the pruning shears



- ▶ Press and hold the trigger (2).
A short beep will sound after 3 seconds.
- ▶ Press the trigger (2) and keep it pressed until three short beeps sound.
The cutting blade (1) closes and remains closed.
- ▶ If the cutting blade does not close: Remove the battery and contact a STIHL authorized dealer.
The pruning shears are defective.
- ▶ Press and hold the pushbutton (3)  until a long beep sounds.
The display switches off, and the pruning shears are switched off.

NOTICE

- If the trigger is released before three short beeps sound, the cutting blade opening width may be displaced and the cutting blade will not close.
 - ▶ To close the blade, press the trigger (2) and keep it pressed for at least 5 seconds until three short beeps sound.

9 Testing the Pruning Shears and Battery

9.1 Checking the controls

Trigger

- ▶ Remove the battery.
- ▶ Depress the trigger.
- ▶ If the trigger is stiff or does not spring back to its idle position: Do not use the pruning shears and contact a STIHL authorized dealer for assistance.
The trigger is defective.

Switching on the pruning shears

- ▶ Insert the battery.
- ▶ Press and hold the pushbutton  until a long beep sounds.

- The display switches on, and the pruning shears are ready for operation.
- ▶ Press trigger twice in quick succession.
You will hear three short beeps. The cutting blade opens fully.
- ▶ Depress the trigger.
The cutting blade closes and opens.
- ▶ If the cutting blade does not close and open: Remove the battery and contact a STIHL authorized dealer.
The pruning shears are defective.

9.2 Checking the battery

- ▶ Insert the battery.
- ▶ Press and hold the pushbutton  until a long beep sounds.
The pruning shears are ready for operation, and the display switches on.
- ▶ If the display does not switch on: Do not use the pruning shears and battery and contact a STIHL authorized dealer for assistance.
There is an error in the pruning shears or battery.

10 Operating the Pruning Shears

10.1 Holding and controlling the pruning shears

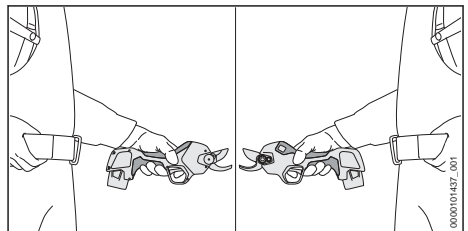

- ▶ Hold the pruning shears firmly with one hand on the control handle. Wrap your thumb around the handle and operate the trigger with your index finger.
- ▶ Keep your free hand well away from the cutting blade.

10.2 Adjusting blade opening width

Depending on the branch thickness, two cutting blade opening widths can be set (19 mm/25 mm). The configured cutting blade opening width is shown in the display with a white illuminated symbol.

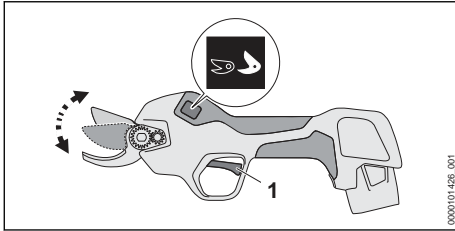

- ▶ Press trigger (1) and hold for 3 seconds until a short beep sounds. The cutting blade opening width increases or decreases. The white illuminated symbol in the display switches over.

10.3 Cutting

The pruning shears are subject to comprehensive quality tests by STIHL before delivery. Therefore a few cuts are already shown in the display upon delivery.

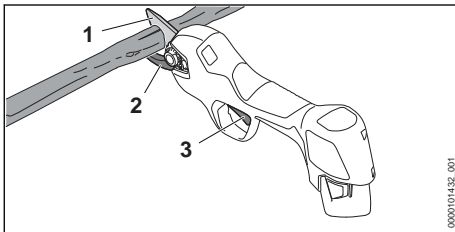

- ▶ Position the anvil blade (2) against the underside of the branch.

WARNING

- The moving cutting blade can seriously injure the user.
 - ▶ Keep your free hand at least 40 cm away from the cutting blade.
 - ▶ Never touch the cutting blade.
- ▶ Pull the trigger (3). The cutting blade (1) closes and the branch is cut. The cutting blade (1) then opens automatically.

The cutting blade can jam during cutting work. A jammed blade opens automatically.

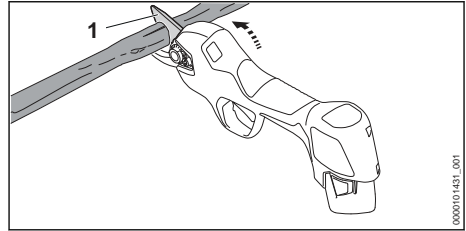

If the cutting blade is jammed:

- ▶ Swing the pruning shears upward and pull them out of the cut.
- ▶ Do not leverage the pruning shears sideways or downward.

NOTICE

- If the control handle becomes too hot during operation, the pruning shears may become damaged.
 - ▶ Switch off the pruning shears and let them cool down.
 - ▶ Reduce the number of cuts per minute or diameter of the branches to be cut.

For optimum performance, note the recommended temperature ranges,  18.6.

11 After Finishing Work

11.1 After finishing your work

- ▶ Switch off the pruning shears and remove the battery. The cutting blade must be closed.
- ▶ If the pruning shears are wet: Allow the pruning shears to dry.
- ▶ If the battery is moist or wet: Allow the battery to dry,  18.6.
- ▶ Clean the pruning shears.
- ▶ Clean the cutting and anvil blades.
- ▶ Push the blade protection over the cutting blade so that it snaps into place and fully covers the cutting blade.
- ▶ Clean the battery.

12 Transporting

12.1 Transporting the pruning shears

- ▶ Switch off the pruning shears and remove the battery. The cutting blade must be closed.
- ▶ Push the blade protection over the cutting blade so that it snaps into place and fully covers the cutting blade.

Carrying the pruning shears

- ▶ Carry the pruning shears with one hand on the control handle.

Transporting the pruning shears in a vehicle

- ▶ Transport the pruning shears in the packaging supplied.
- ▶ Secure the packaging so that it cannot move.

12.2 Transporting the battery

- ▶ Switch off the pruning shears and remove the battery.

The cutting blade must be closed.

- ▶ Check that the battery is in a safe condition.
- ▶ Pack the battery in packaging in such a way that it cannot move inside the packaging.
- ▶ Secure the packaging so that it cannot move.

The battery is subject to the Carriage of Dangerous Goods regulations. The battery is classified as UN 3480 (lithium ion batteries) and has been tested pursuant to UN Manual Tests and Criteria Part III, Subsection 38.3.

The transport regulations can be found at www.stihl.com/safety-data-sheets.

12.3 Transporting the charger

- ▶ Disconnect the mains plug from the socket.
- ▶ Remove the battery.
- ▶ Wind up the connecting cable and attach it to the charger.
- ▶ Transporting the charger in a vehicle: Secure the charger with lashing straps, belts or a net to prevent it tipping over and shifting.

13 Storing

13.1 Storing the pruning shears

- ▶ Switch off the pruning shears and remove the battery.

The cutting blade must be closed.

- ▶ Push the blade protection over the cutting blade so that it snaps into place and fully covers the cutting blade.
- ▶ The pruning shears should be stored so that the following conditions are met:
 - The pruning shears cannot tip over or move.
 - The pruning shears are out of the reach of children.
 - The pruning shears are clean and dry.

13.2 Storing the battery

STIHL recommends storing the battery in a state of charge between 40% and 60%.

- ▶ The battery should be stored in such a way that the following conditions are met:

- The battery is out of the reach of children.
- The battery is clean and dry.
- The battery is in an enclosed space.
- The battery is stored separately from the pruning shears.
- If the battery is stored in the charger, disconnect the mains plug and store the battery at a state of charge between 40% and 60%.
- Do not store the battery outside of the specified temperature limits,  18.5.

NOTICE

- If the battery is not stored as described in this user manual, the battery may become deeply discharged and irreparably damaged.
 - ▶ Charge a discharged battery before storing it. STIHL recommends storing the battery in a state of charge between 40% and 60%.
 - ▶ Store the battery separately from the pruning shears.

13.3 Storing the Charger

- ▶ Disconnect the mains plug from the power supply.

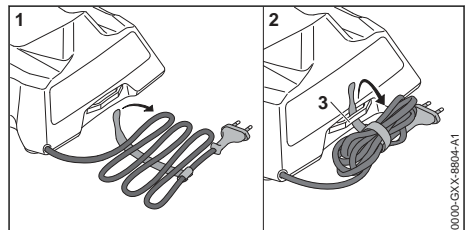

- ▶ Wind up the connecting cable and attach it to the charger.
- ▶ Observe the following points when storing the charger:
 - Charger is out of the reach of children.
 - The charger is clean and dry.
 - Charger is in an enclosed space.
 - The charger is not suspended from the connecting cable or the holder (3) for the connecting cable.
 - Do not store the charger outside of the specified temperature limits,  18.5.

14 Cleaning

14.1 Cleaning the pruning shears

- ▶ Switch off the pruning shears and remove the battery.
 - The cutting blade must be closed.
- ▶ Clean the pruning shears with a damp cloth or STIHL resin solvent.

- ▶ Remove foreign objects from the battery compartment and clean the battery compartment with a damp cloth.
- ▶ Clean the electrical contacts in the battery compartment with a paintbrush or soft brush.

14.2 Cleaning the cutting anvil blades

The cutting blade must be open for cleaning.

- ▶ Switch on the pruning shears.
- ▶ Press and hold the pushbutton  until a long beep sounds. The display switches off, and the pruning shears are switched off. The cutting blade remains open.
- ▶ Remove the battery.
- ▶ Clean the cutting and anvil blades with a damp cloth and warm soapy water.
- ▶ Spray both sides of the cutting and anvil blades with STIHL resin solvent.

14.3 Cleaning the Battery

- ▶ Clean the battery with a damp cloth.

14.4 Cleaning the Charger

- ▶ Disconnect the mains plug from the power supply.
- ▶ Clean the charger with a damp cloth.
- ▶ Clean the charger's electrical contacts with a paintbrush or a soft brush.

The display switches off, and the pruning shears are switched off. The cutting blade remains open.

- ▶ Remove the battery.

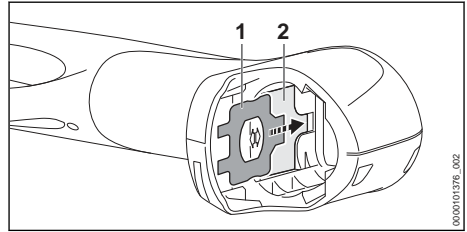

- ▶ Remove combination wrench (1) from the bracket (2) in the battery compartment.
- ▶ Clean the cutting and anvil blades.
- ▶ Place your pruning shears on a level surface so that the display faces up.

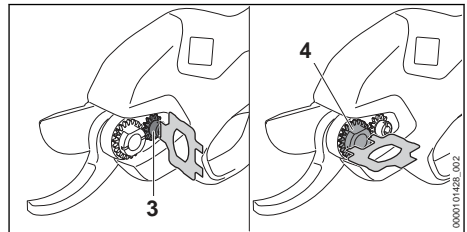

- ▶ Use the combination wrench to loosen the screw (3) and adjusting nut (4).

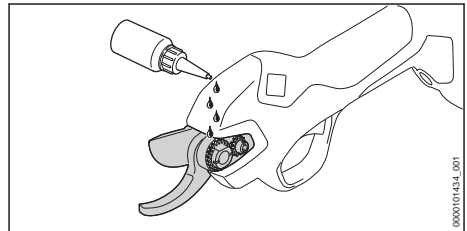

- ▶ Apply multifunctional oil in the gap between the cutting blade and anvil blade.

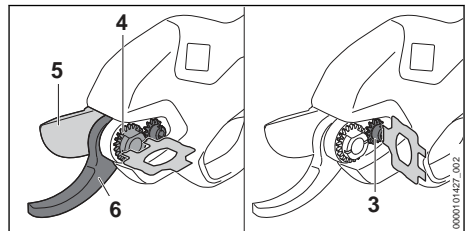

- ▶ Tighten the adjusting nut (4) so that the cutting blade (5) can no longer be moved sideways in relation to the anvil blade (6) and can easily slide past the anvil blade (6) without play.

15 Maintenance

15.1 Maintenance intervals

Maintenance intervals depend on the ambient conditions and the operating conditions. STIHL recommends the following maintenance intervals:

Every 4000 cuts

- ▶ Lubricate the cutting and anvil blades.

Annually

- ▶ Have pruning shears checked by a STIHL authorized dealer.

15.2 Lubricating the cutting and anvil blades

STIHL Multioil Bio or an equivalent biodegradable multifunctional oil lubricates and cools the cutting and anvil blades.

The cutting blade must be open for lubrication.

- ▶ Switch on the pruning shears.
- ▶ Press and hold the pushbutton  until a long beep sounds.

- ▶ Tighten the screw (3).
- ▶ Insert the battery.
- ▶ Switch on the pruning shears.
The multifunctional oil is distributed over the cutting blade and anvil blade. The cutting and anvil blades are now lubricated.

15.3 Lubricating the cutting and anvil blades with a grease gun

Alternatively, the cutting and anvil blades can be lubricated with a grease gun via the grease nipple.

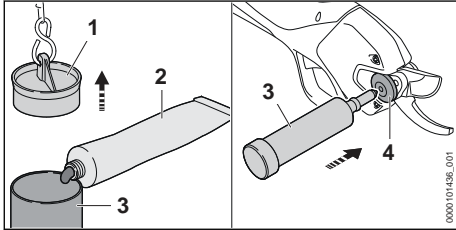

- ▶ Pull chain to remove plug (1) from the grease gun (3).
- ▶ Fill the grease gun (3) two-thirds full with STIHL multi-purpose grease (2).
- ▶ Press the plug (1) firmly onto the grease gun (3).
- ▶ Position grease gun (3) on grease nipple (4).
- ▶ Press the grease gun (3) and push STIHL multi-purpose grease through the grease nipple (4) with one or two strokes.

15.4 Adjusting the play between the cutting and anvil blades

The play between the cutting and anvil blades must be readjusted if the cutting blade can move sideways or up and down against the anvil blade.

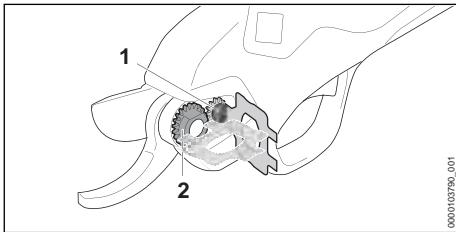

- ▶ Loosen the screw (1).
- ▶ Tighten the adjusting nut (2).
- ▶ Tighten the screw (1).

16 Repairing

16.1 Repairing pruning shears, battery and charger

The pruning shears, cutting blade, battery and charger cannot be repaired by the user.

- ▶ If the pruning shears or cutting blades are damaged: Do not use the pruning shears or cutting blades and contact a STIHL authorized dealer for assistance.
- ▶ If the battery is defective or damaged: Replace the battery.
- ▶ If the charger is defective or damaged: Replace the charger.
- ▶ If the connecting cable is defective or damaged: Do not use the charger and have the connecting cable replaced by a STIHL authorized dealer.

16.2 Replacing the cutting and anvil blades

- ▶ Switch on the pruning shears.
- ▶ Press and hold the pushbutton  until a long beep sounds.
The display switches off, and the pruning shears are switched off. The cutting blade remains open.
- ▶ Remove the battery.

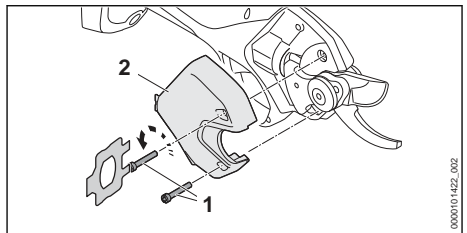

- ▶ Unscrew the screws (1).
- ▶ Remove the cover (2).

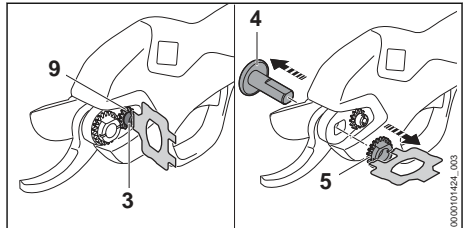

- ▶ Loosen the screw (3).
- ▶ Unscrew the adjusting nut (5).
- ▶ Remove bearing pin (4).

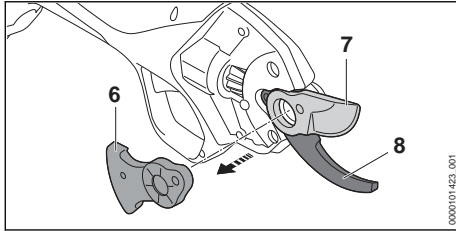

- ▶ Remove locking segment (6).
- ▶ Remove and dispose of the cutting blade (7).
- ▶ If the anvil blade (8) needs to be replaced:
 - ▶ Take out the screw (3) and washer (9).
 - ▶ Remove and dispose of the anvil blade (8).
 - ▶ Fit the new anvil blade (8) in position.
 - ▶ Insert the screw (3) and washer (9) and tighten the screw so that the washer (9) can still be turned.
- ▶ Insert new cutting blade (7).
- ▶ Insert locking segment (6).

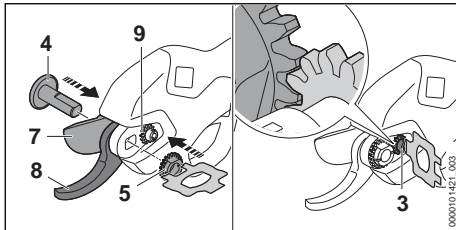

- ▶ Insert bearing pin (4) into the bearing position of the new cutting blade.
- ▶ Lubricate the cutting and anvil blades.
- ▶ Screw in the adjusting nut (5) and tighten so that the cutting blade (7) can no longer be moved sideways in relation to the anvil blade (8) and the cutting blade (7) can still easily slide past the anvil blade (8) without play.
- ▶ Tighten the screw (3). The indentations on the washer (9) and the adjusting nut (5) must interlock.

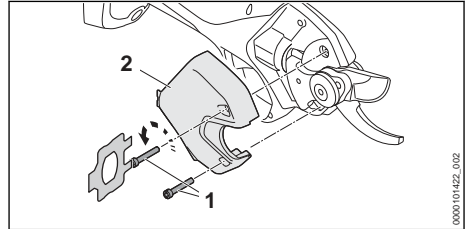





- ▶ Fit the cover (2) in position.
- ▶ Insert the screws (1) and tighten them.

17 Troubleshooting

17.1 Troubleshooting the pruning shears and battery

Error	Display on the pruning shears and beeps	Cause	Remedy
Pruning shears do not operate after they are switched on or suddenly stop working.	1 light bar flashes white.	The state of charge of the battery is too low.	▶ Charge the battery.
	E 01 6 short beeps	The state of charge of the battery is too low or the battery is deeply discharged.	▶ Try to charge the battery. ▶ If this step cannot be carried out: Do not use the battery anymore; contact a STIHL authorized dealer.
	E 03 6 short beeps	Battery is too cold.	▶ Remove the battery. ▶ Allow battery to warm up.
	E 04 6 short beeps	The battery is too warm.	▶ Remove the battery. ▶ Wait for the battery to cool down.
	E 02 6 short beeps	There is an error in the battery.	▶ Remove the battery and put it back in. ▶ Switch on the pruning shears. ▶ If the error continues to be shown: Do not use the battery; consult a STIHL authorized dealer.

Error	Display on the pruning shears and beeps	Cause	Remedy
	E 10 - E 13 6 short beeps	There is an error in the pruning shears.	<ul style="list-style-type: none"> ▶ Remove the battery and put it back in. ▶ Switch on the pruning shears. ▶ If the error continues to be shown: Do not use the pruning shears; consult a STIHL authorized dealer.
	E 14 6 short beeps	The cutting blade is jammed.	<ul style="list-style-type: none"> ▶ Remove the battery. ▶ Remove the jam. ▶ Insert the battery. ▶ Switch on the pruning shears. ▶ If the error continues to be shown: Do not use the pruning shears; consult a STIHL authorized dealer.
		The diameter of the branches to be cut is too great.	<ul style="list-style-type: none"> ▶ Cut cuttings with a smaller branch diameter. ▶ If the cutting blade is jammed while cutting: Release cutting blade,  10.3
		The cutting frequency is too high.	<ul style="list-style-type: none"> ▶ Reduce number of cuts per minute.
		Pruning shears are too hot.	<ul style="list-style-type: none"> ▶ Allow the pruning shears to cool down. ▶ Reduce the number of cuts per minute or diameter of the branches to be cut.
		No electrical contact between the pruning shears and battery.	<ul style="list-style-type: none"> ▶ Remove the battery. ▶ Clean the electrical contacts in the battery compartment. ▶ Insert the battery.
		The pruning shears or battery are damp.	<ul style="list-style-type: none"> ▶ Allow the pruning shears or battery to dry,  18.6.
The cutting performance of the pruning shears deteriorates or is insufficient.	1 light bar flashes white.	The state of charge of the battery is too low.	<ul style="list-style-type: none"> ▶ Charge the battery.
		The cutting and anvil blades are not sufficiently lubricated.	<ul style="list-style-type: none"> ▶ Lubricate the cutting and anvil blades.
		The cutting blade is dull.	<ul style="list-style-type: none"> ▶ Replace the cutting blade.
		The anvil blade is worn down.	<ul style="list-style-type: none"> ▶ Replace the anvil blade.
		Too much play between the cutting and anvil blades. The cutting blade may rattle.	<ul style="list-style-type: none"> ▶ Adjust the play between the cutting and anvil blades.
		The cutting speed is too high.	<ul style="list-style-type: none"> ▶ Reduce number of cuts per minute.
Pruning shears runtime is too short.		The battery is not fully charged.	<ul style="list-style-type: none"> ▶ Fully charge the battery.
		The battery service life has been exceeded.	<ul style="list-style-type: none"> ▶ Replace battery.

17.2 Troubleshooting the Charger

Fault	LED on Charger	Cause	Remedy
Battery not being charged.	One LED glows red.	The battery is too warm or too cold.	<ul style="list-style-type: none"> ▶ Leave battery inserted in charger. Charging starts automatically as soon as the permitted temperature range is reached.
	The LED flashes red.	No electrical contact between charger and battery.	<ul style="list-style-type: none"> ▶ Remove the battery. ▶ Clean contacts on charger. ▶ Insert battery.
		There is a malfunction in the charger.	<ul style="list-style-type: none"> ▶ Do not use the charger and contact your STIHL dealer for assistance.
		There is a fault in the battery.	<ul style="list-style-type: none"> ▶ Do not use the battery. Consult a STIHL dealer.
The charger does not run a self test.	The LED glows green for about 1 second and then red for about 1 second.	Electrical contact to charger was briefly interrupted.	<ul style="list-style-type: none"> ▶ Disconnect the mains plug from the power supply. ▶ Wait for 1 minute. ▶ Insert the mains plug in a wall outlet.

18 Specifications

18.1 STIHL ASA 20.0 Pruning Shears

- Approved battery: STIHL AS
- Average cutting frequency: up to 12 cuts/minute
- Maximum cutting blade opening: 25 mm
- Maximum stem diameter: 25 mm (depending on wood)
- Weight without battery: 760 g

For runtime, see www.stihl.com/battery-life.

18.2 STIHL AS Battery

- Battery Technology: Lithium-ion
- Voltage: 10.8 V
- Capacity in Ah: see rating label
- Energy content in Wh: see rating label
- Weight in kg: see rating label

18.3 STIHL AL 1 Charger

- Rated voltage: see rating plate
- Frequency: see rating plate
- Rated power: see rating plate
- Charging current: see rating plate
- Maximum energy content of approved STIHL AS battery: 12.5 Ah

For charging times see www.stihl.com/charging-times.

18.4 Extension Cords

If an extension cord is used, the cross sectional area of its conductors must meet the following

minimum requirements – depending on the line voltage and length of the extension cord:

If rated voltage on the rating label is 220V to 240V:

- Cord length up to 20 m: AWG 15 / 1.5 mm²
- Cord length 20 m up to 50 m: AWG 13 / 2.5 mm²

If rated voltage on the rating label is 100V to 127V:

- Cord length up to 10 m: AWG 14 / 2.0 mm²
- Cord length 10 m up to 30 m: AWG 12 / 3.5 mm²

18.5 Temperature limits



WARNING

- The battery is not protected against all ambient conditions. If the battery is exposed to certain environmental conditions, it may catch fire or explode. This may result in serious injury to people and damage to property.
 - ▶ Do not charge the battery below -20°C or above 50°C.
 - ▶ Do not use the pruning shears, battery or charger below -20°C or above 50°C.
 - ▶ Do not store the pruning shears, battery or charger below -20°C or above +70°C.

18.6 Recommended temperature ranges

For optimum performance of the pruning shears, battery and charger, note the following temperature ranges:

- Charging: 5°C to 40°C
- Use: -10°C to 40°C
- Storage: -20°C to +50°C

If the battery is charged, used or stored outside the recommended temperature ranges, performance may be restricted.

If the battery is wet or moist, allow the battery to dry for at least 48 h between 15°C and 50°C and with less than 70% humidity. Higher humidity may extend the drying time.

18.7 Sound and vibration values

The K-value for the sound pressure level is 2 dB(A). The K-value for the vibration level is 2 m/s².

STIHL recommends wearing hearing protection.

- Sound pressure level L_{pA} measured according to EN 62841-1: < 70 dB(A).
- Vibration level a_{hV} measured according to EN 62841-1:
 - Control handle: < 2.5 m/s².

The sound and vibration levels indicated were measured according to a standardized test method and can be used as a basis for comparing electric power tools. The actual sound and vibration levels may vary from the values indicated, depending on the type of application. The sound and vibration levels indicated can be used for an initial estimate of the sound and vibration stress. The actual sound and vibration stress has to be estimated. The times can be taken into account in the estimate when the electric power tool is switched off and also when it is switched on but running without any load.

For information on compliance with the Physical Agents (Vibration) Directive 2002/44/EC, see www.stihl.com/vib.

18.8 REACH

REACH is an EC regulation and stands for the Registration, Evaluation, Authorisation and Restriction of Chemical substances.

For information on compliance with the REACH regulation see www.stihl.com/reach.

19 Spare Parts and Accessories

19.1 Spare parts and accessories

STIHL  These symbols indicate original STIHL spare parts and original STIHL accessories.

STIHL recommends the use of original STIHL spare parts and accessories.

Despite ongoing market observation, STIHL is unable to judge the reliability, safety and suitability of other manufacturers' spare parts and accessories; accordingly, STIHL cannot warrant for the use of those parts.

Original STIHL spare parts and original STIHL accessories are available from STIHL dealers.

20 Disposal

20.1 Disposing of pruning shears, battery and charger

Contact local authorities or a STIHL authorized dealer for information on disposal.

Improper disposal can be harmful to health and pollute the environment.

- ▶ Take STIHL products including packaging to a suitable collection point for recycling in accordance with local regulations.
- ▶ Do not dispose with domestic waste.

21 EC Declaration of Conformity

21.1 STIHL ASA 20.0 Pruning Shears

ANDREAS STIHL AG & Co. KG
Badstraße 115
D-71336 Waiblingen

Germany

declares under its sole responsibility that

- Category: Battery pruning shears
- Manufacturer's brand: STIHL
- Model: ASA 20.0
- Serial identification number: VA05

conforms to the relevant provisions of Directives 2011/65/EU, 2006/42/EC, 2014/30/EU and 2000/14/EC and has been developed and manufactured in compliance with the following standards in the versions valid on the date of production: EN 55014-1, EN 55014-2, EN 62841-1, EN ISO 12100.

The technical documents are stored at
ANDREAS STIHL AG & Co. KG Produktzulassung.

The year of manufacture, country of manufacture and serial number are indicated on the pruning shears.

Waiblingen, 10.01.2024

ANDREAS STIHL AG & Co. KG

pp 

Robert Olma, Vice President, Regulatory Affairs & Global Governmental Relations

22 UKCA Declaration of Conformity

22.1 STIHL ASA 20.0 Pruning Shears



ANDREAS STIHL AG & Co. KG
Badstraße 115
D-71336 Waiblingen

Germany

declares under its sole responsibility that

- Category: Battery pruning shears
- Manufacturer's brand: STIHL
- Model: ASA 20.0
- Serial identification number: VA05

conforms to the relevant provisions of UK regulations The Restriction of the Use of Certain Hazardous Substances in Electrical and Electronic Equipment Regulations 2012, Supply of Machinery (Safety) Regulations 2008, Electromagnetic Compatibility Regulations 2016 and Noise Emission in the Environment by Equipment for use Outdoors Regulations 2001 and has been manufactured in compliance with the following standards in the versions valid on the date of production: EN 55014-1, EN 55014-2, EN 62841-1, EN ISO 12100.

The technical documentation is stored at
ANDREAS STIHL AG & Co. KG.

The year of manufacture, country of manufacture and serial number are indicated on the pruning shears.

Waiblingen, 10.01.2024

ANDREAS STIHL AG & Co. KG

pp 

Robert Olma, Vice President, Regulatory Affairs & Global Governmental Relations

23 Addresses

www.stihl.com

24 General Power Tool Safety Warnings

24.1 Introduction

This chapter reproduces the pre-formulated, general safety precautions specified in the IEC 62841 standard for hand-held motor-operated electric tools.

STIHL is obliged to publish these texts.

The safety precautions and warnings on avoiding an electric shock given under "Electrical Safety" do not apply to STIHL cordless products.



WARNING

- **Read all safety warnings, instructions, illustrations and specifications provided with this power tool.** Failure to follow all instructions listed below may result in electric shock, fire and/or serious injury. **Save all warnings and instructions for future reference.**

The term "electric power tool" in the safety warnings refers to mains-operated (corded) power tools or battery-operated (cordless) power tools.

24.2 Work area safety

- a) **Keep work area clean and well lit.** Cluttered or dark areas invite accidents.
- b) **Do not operate power tools in explosive atmospheres, such as in the presence of flammable liquids, gases or dust.** Power tools create sparks which may ignite the dust or fumes.
- c) **Keep children and bystanders away while operating a power tool.** Distractions can cause you to lose control.

24.3 Electrical safety

- a) **Power tool plugs must match the outlet. Never modify the plug in any way. Do not**

- use any adapter plugs with earthed (grounded) power tools.** Unmodified plugs and matching outlets will reduce risk of electric shock.
- b) **Avoid body contact with earthed or grounded surfaces, such as pipes, radiators, ranges and refrigerators.** There is an increased risk of electric shock if your body is earthed or grounded.
 - c) **Do not expose power tools to rain or wet conditions.** Water entering a power tool will increase the risk of electric shock.
 - d) **Do not abuse the cord. Never use the cord for carrying, pulling or unplugging the power tool. Keep cord away from heat, oil, sharp edges or moving parts.** Damaged or entangled cords increase the risk of electric shock.
 - e) **When operating a power tool outdoors, use an extension cord suitable for outdoor use.** Use of a cord suitable for outdoor use reduces the risk of electric shock.
 - f) **If operating a power tool in a damp location is unavoidable, use a residual current device (RCD) protected supply.** Use of an RCD reduces the risk of electric shock.

24.4 Personal safety

- a) **Stay alert, watch what you are doing and use common sense when operating a power tool. Do not use a power tool while you are tired or under the influence of drugs, alcohol or medication.** A moment of inattention while operating power tools may result in serious personal injury.
- b) **Use personal protective equipment. Always wear eye protection.** Protective equipment such as a dust mask, non-skid safety shoes, hard hat or hearing protection used for appropriate conditions will reduce personal injuries.
- c) **Prevent unintentional starting. Ensure the switch is in the off-position before connecting to power source and/or battery pack, picking up or carrying the tool.** Carrying power tools with your finger on the switch or energising power tools that have the switch on invites accidents.
- d) **Remove any adjusting key or wrench before turning the power tool on.** A wrench or a key left attached to a rotating part of the power tool may result in personal injury.
- e) **Do not overreach. Keep proper footing and balance at all times.** This enables better con-

trol of the power tool in unexpected situations.

- f) **Dress properly. Do not wear loose clothing or jewellery. Keep your hair and clothing away from moving parts.** Loose clothes, jewellery or long hair can be caught in moving parts.
- g) **If devices are provided for the connection of dust extraction and collection facilities, ensure these are connected and properly used.** Use of dust collection can reduce dust-related hazards.
- h) **Do not let familiarity gained from frequent use of tools allow you to become complacent and ignore tool safety principles.** A careless action can cause severe injury within a fraction of a second.

24.5 Power tool use and care

- a) **Do not force the power tool. Use the correct power tool for your application.** The correct power tool will do the job better and safer at the rate for which it was designed.
- b) **Do not use the power tool if the switch does not turn it on and off.** Any power tool that cannot be controlled with the switch is dangerous and must be repaired.
- c) **Disconnect the plug from the power source and/or remove the battery pack, if detachable, from the power tool before making any adjustments, changing accessories, or storing power tools.** Such preventive safety measures reduce the risk of starting the power tool accidentally.
- d) **Store idle power tools out of the reach of children and do not allow persons unfamiliar with the power tool or these instructions to operate the power tool.** Power tools are dangerous in the hands of untrained users.
- e) **Maintain power tools and accessories. Check for misalignment or binding of moving parts, breakage of parts and any other condition that may affect the power tool's operation. If damaged, have the power tool repaired before use.** Many accidents are caused by poorly maintained power tools.
- f) **Keep cutting tools sharp and clean.** Properly maintained cutting tools with sharp cutting edges are less likely to bind and are easier to control.
- g) **Use the power tool, accessories and tool bits etc. in accordance with these instructions, taking into account the working conditions and the work to be performed.** Use of the

power tool for operations different from those intended could result in a hazardous situation.

- h) **Keep handles and grasping surfaces dry, clean and free from oil and grease.** Slippery handles and grasping surfaces do not allow for safe handling and control of the tool in unexpected situations.

24.6 Battery tool use and care

- a) **Recharge only with the charger specified by the manufacturer.** A charger that is suitable for one type of battery pack may create a risk of fire when used with another battery pack.
- b) **Use power tools only with specifically designated battery packs.** Use of any other battery packs may create a risk of injury and fire.
- c) **When battery pack is not in use, keep it away from other metal objects, like paper clips, coins, keys, nails, screws or other small metal objects, that can make a connection from one terminal to another.** Shorting the battery terminals together may cause burns or a fire.
- d) **Under abusive conditions, liquid may be ejected from the battery; avoid contact. If contact accidentally occurs, flush with water. If liquid contacts eyes, additionally seek medical help.** Liquid ejected from the battery may cause irritation or burns.
- e) **Do not use a battery pack or tool that is damaged or modified.** Damaged or modified batteries may exhibit unpredictable behaviour resulting in fire, explosion or risk of injury.
- f) **Do not expose a battery pack or tool to fire or excessive temperature.** Exposure to fire or temperature above 130 °C may cause explosion.
- g) **Follow all charging instructions and do not charge the battery pack or tool outside the temperature range specified in the instructions.** Charging improperly or at temperatures outside the specified range may damage the battery and increase the risk of fire.

24.7 Service

- a) **Have your power tool serviced by a qualified repair person using only identical replacement parts.** This will ensure that the safety of the power tool is maintained.
- b) **Never service damaged battery packs.** Service of battery packs should only be per-

formed by the manufacturer or authorized service providers.

Índice

1	Prólogo.....	24
2	Informaciones relativas a estas instrucciones para la reparación.....	25
3	Sinopsis.....	25
4	Indicaciones relativas a la seguridad.....	26
5	Preparar las tijeras para el trabajo.....	34
6	Cargar el acumulador, LEDs y señales acústicas.....	34
7	Colocar y sacar el acumulador.....	35
8	Conectar y desconectar las tijeras de podar.....	35
9	Comprobar las tijeras de podar y el acumulador.....	36
10	Trabajar con las tijeras de podar.....	37
11	Después del trabajo.....	38
12	Transporte.....	38
13	Almacenamiento.....	38
14	Limpiar.....	39
15	Mantenimiento.....	39
16	Reparación.....	40
17	Subsanar las perturbaciones.....	42
18	Datos técnicos.....	44
19	Piezas de repuesto y accesorios.....	45
20	Gestión de residuos.....	45
21	Declaración de conformidad UE.....	45
22	Declaración de conformidad UKCA.....	46
23	Direcciones.....	46
24	Indicaciones de seguridad generales para herramientas eléctricas.....	46

1 Prólogo

Distinguidos clientes,

Nos alegramos de que se hayan decidido por STIHL. Desarrollamos y confeccionamos nuestros productos en primera calidad y con arreglo a las necesidades de nuestros clientes. De esta manera conseguimos elaborar productos altamente fiables incluso en condiciones de esfuerzo extremas.

STIHL también presta un Servicio Postventa de primera calidad. Nuestros comercios especializados garantizan un asesoramiento e instrucciones competentes así como un amplio asesoramiento técnico.

STIHL se declara expresamente a favor de tratar la naturaleza de forma sostenible y responsable. Estas instrucciones de servicio pretenden asis-

tirle para hacer un uso ecológico y seguro de su producto STIHL durante toda su vida útil.

Le agradecemos su confianza y le deseamos que disfrute de su producto STIHL.

N. S. Stihl

Dr. Nikolas Stihl

IMPORTANTE: LEER ANTES DE USAR Y GUARDAR.

2 Informaciones relativas a estas instrucciones para la reparación

2.1 Documentación aplicable

Se aplican las normas de seguridad locales.

- ▶ Adicionalmente a este manual de instrucciones, leer los siguientes documentos, entenderlos, y guardarlos:
 - Información de seguridad para acumuladores y productos con acumuladores STIHL montados: www.stihl.com/safety-data-sheets

2.2 Marca de las indicaciones de advertencia en el texto



PELIGRO

- La indicación hace referencia a peligros que pueden provocar lesiones graves o la muerte.
 - ▶ Con las medidas mencionadas se pueden evitar lesiones graves o mortales.



ADVERTENCIA

- La indicación hace referencia a peligros que pueden provocar lesiones graves o la muerte.
 - ▶ Con las medidas mencionadas se pueden evitar lesiones graves o mortales.

INDICACIÓN

- La indicación hace referencia a peligros que pueden provocar daños materiales.
 - ▶ Con las medidas mencionadas se pueden evitar daños materiales.

2.3 Símbolos en el texto



Este símbolo remite a un capítulo de este manual de instrucciones.

3 Sinopsis

3.1 Tijeras de podar

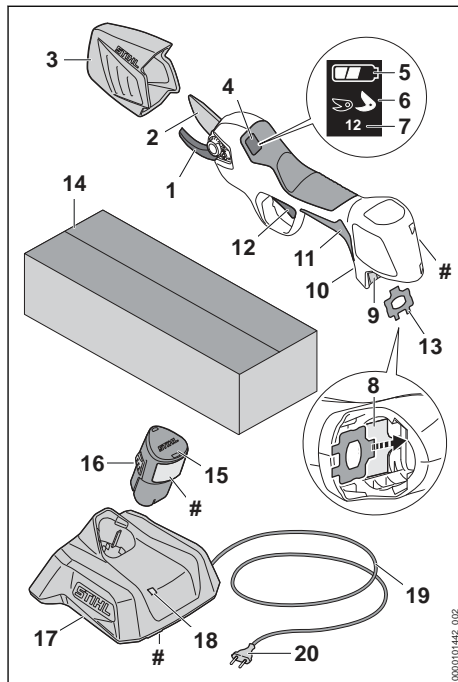

1 Contracuchilla

La contracuchilla sirve de apoyo para la rama.

2 Cuchilla

La cuchilla corta la rama.

3 Protector de las cuchillas

El protector de las cuchillas protege del contacto con las cuchillas.

4 Pantalla

La pantalla muestra información y averías.

5 Indicación de la pantalla

La indicación de la pantalla muestra el estado de carga del acumulador.

6 Indicación de la pantalla

La indicación de la pantalla muestra el ancho de apertura de la cuchilla ajustado.

7 Indicación de la pantalla cantidad de cortes

La indicación de la pantalla muestra el número total de cortes.

8 Soporte para la llave combinada

El soporte sirve para guardar la llave combinada en la cavidad para el acumulador.

9 Cavity para el acumulador

La cavity para el acumulador aloja el acumulador.

10 Pulsador 

El pulsador conecta y desconecta las tijeras de podar.

11 Empuñadura de mando

La empuñadura de mando sirve para manejar, sujetar y guiar las tijeras de podar.

12 Palanca de mando

La palanca de mando abre y cierra la cuchilla.

13 Llave combinada

La llave combinada sirve para aflojar uniones roscadas de la cubierta y las cuchillas.

14 Embalaje

El embalaje sirve para guardar y transportar las tijeras de podar. El embalaje del juego (compuesto por tijeras de podar, acumulador y cargador) sirve para guardar y transportar las tijeras de podar, el acumulador y el cargador.

15 Acumulador

El acumulador suministra energía a las tijeras de podar.

16 Gancho de sujeción

El gancho de sujeción mantiene el acumulador en su cavity.

17 Cargador

El cargador carga el acumulador.

18 LED

El LED indica el estado del cargador.

19 Cable de conexión

El cable de conexión conecta el cargador al enchufe.

20 Clavija

El enchufe de red une el cable de conexión a una caja de enchufe

Rótulo de potencia con número de máquina**3.2 Símbolos**

Los símbolos pueden encontrarse en las tijeras de podar, el acumulador y el cargador y significan lo siguiente:



El LED luce o parpadea en verde. Se está cargando el acumulador.



El LED parpadea en rojo. No hay contacto eléctrico entre el acumulador y el cargador o hay una anomalía en el acumulador o en el cargador.



El dato junto al símbolo indica el contenido de energía del acumulador según la especificación del fabricante de las células. El contenido de energía disponible en la aplicación es más bajo.



Trabajar con el aparato eléctrico en locales cerrados y secos.



No echar este producto a la basura doméstica.



Leer detenidamente y con máxima atención el manual de instrucciones y guardarlo.

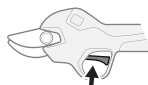

La palanca de mando tiene diferentes funciones.

2X **3 SEC** **5 SEC**

**4 Indicaciones relativas a la seguridad****4.1 Símbolos de advertencia****4.1.1 Tijeras de podar**

Los símbolos de advertencia en las tijeras de podar significan lo siguiente:



Tener en cuenta las indicaciones de seguridad y sus respectivas medidas.



Leer detenidamente y con máxima atención el manual de instrucciones y guardarlo.



No tocar la cuchilla cuando esté en funcionamiento.



Sacar el acumulador durante las interrupciones de los trabajos, el transporte, cuando se guarde y se realicen trabajos de mantenimiento o reparación.



Proteger las tijeras de podar de la lluvia y la humedad.

4.1.2 Acumulador

Los símbolos de advertencia en el acumulador significan lo siguiente:



Tener en cuenta las indicaciones de seguridad y sus respectivas medidas.



Leer detenidamente y con máxima atención el manual de instrucciones y guardarlo.



Proteger el acumulador del calor y el fuego.



No sumergir el acumulador en líquidos.

4.1.3 Cargador

Los símbolos de advertencia en el cargador significan lo siguiente:



Tener en cuenta las indicaciones de seguridad y sus respectivas medidas.



Leer detenidamente y con máxima atención el manual de instrucciones y guardarlo.



Proteger el cargador contra la lluvia y la humedad.

4.2 Uso previsto

Las tijeras de podar STIHL ASA 20.0 sirven para cortar árboles, arbustos, matas, plantas ornamentales, cepas y similares leñosos con un diámetro máximo de ramas de hasta 25 mm y con una frecuencia media de hasta 12 cortes por minuto en viticultura, cultivo de frutales y en mantenimiento de espacios verdes.

Las tijeras no se deberán utilizar bajo la lluvia.

Las tijeras de podar no son aptas para uso comercial.

El acumulador STIHL AS suministra energía a las tijeras de podar.

El cargador STIHL AL 1 carga el acumulador STIHL AS.

⚠ ADVERTENCIA

- Los acumuladores y cargadores no autorizados por STIHL para las tijeras de podar pueden originar incendios y explosiones. Las personas pueden resultar gravemente heridas o morir y se pueden producir daños materiales.

- ▶ Utilizar las tijeras con un acumulador STIHL AS.
- ▶ Cargar el acumulador STIHL AS con un cargador STIHL AL 1.
- En el caso de que las tijeras de podar, el acumulador o el cargador no se empleen de forma adecuada, las personas pueden sufrir lesiones graves o mortales y se pueden producir daños materiales.
 - ▶ Utilizar las tijeras de podar, el acumulador y el cargador tal y como se especifica en este manual de instrucciones.

4.3 Requisitos para el usuario

⚠ ADVERTENCIA

- Los usuarios no instruidos no pueden detectar o calcular los peligros de las tijeras de podar, el acumulador y el cargador. El usuario u otras personas pueden resultar gravemente heridos o morir.



- ▶ Leer detenidamente y con máxima atención el manual de instrucciones y guardarlo.

- ▶ En caso de prestar las tijeras de podar, el acumulador o el cargador a otra persona: entregarle el manual de instrucciones.
- ▶ Asegurarse de que el usuario cumpla los siguientes requisitos:
 - El usuario está descansado.
 - El usuario tiene capacidad física, sensorial y psíquica para manejar las tijeras de podar, el acumulador y el cargador y trabajar con ellos. Si el usuario tiene una capacidad física, sensorial o mental limitada, solo podrá manejarlo bajo la supervisión o instrucción de una persona responsable.
 - El usuario puede identificar o calcular los peligros de las tijeras de podar, el acumulador y del cargador.
 - El usuario es mayor de edad o se está formando profesionalmente bajo tutela en el marco de las normativas nacionales.
 - El usuario ha recibido instrucciones de un distribuidor especializado STIHL o una persona especializada antes de trabajar por primera vez con las tijeras de podar y utilizar el cargador.
 - El usuario no está bajo los efectos del alcohol, medicamentos o drogas.
- ▶ En caso de dudas: acudir a un distribuidor especializado STIHL.

4.4 Ropa y equipamiento

▲ ADVERTENCIA

- Durante el trabajo pueden salir disparados hacia arriba objetos a alta velocidad. El operario puede resultar lesionado.
 - ▶ Ponerse gafas protectoras muy pegadas. Las gafas protectoras adecuadas están testadas según la norma EN 166 o según normativas nacionales y se pueden adquirir en un comercio con la correspondiente marca-ción.
 - ▶ Vestir una prenda superior ceñida de manga larga y pantalones largos.
- La ropa no adecuada se puede enganchar en la leña, la maleza y en las tijeras de podar. Los operarios sin ropa adecuada pueden sufrir lesiones graves.
 - ▶ Usar ropa ceñida.
 - ▶ Quitarse bufandas y joyas.
 - ▶ Recogerse el pelo largo y asegurarlo, de manera que quede por encima de los hombros.
- Durante la limpieza o el mantenimiento, el usuario puede entrar en contacto con la cuchilla. El operario puede resultar lesionado.
 - ▶ Utilizar guantes de trabajo de material resistente.
- Si el operario lleva calzado no adecuado, se puede resbalar. El operario puede resultar lesionado.
 - ▶ Llevar calzado resistente y cerrado con suela antideslizante.

4.5 Sector de trabajo y entorno

4.5.1 Tijeras de podar

▲ ADVERTENCIA

- Las personas ajenas, los niños y los animales no pueden identificar ni calcular los peligros de las tijeras de podar y los objetos lanzados hacia arriba. Las personas, los niños y los animales pueden sufrir lesiones graves y daños materiales.
 - ▶ Las personas no implicadas, los niños y los animales deben mantenerse alejados de la zona de trabajo.
 - ▶ No dejar las tijeras de podar sin vigilancia.
 - ▶ Asegurarse de que los niños no puedan jugar con las tijeras de podar.
- Las tijeras no están protegidas contra el agua. En el caso de estar trabajando bajo la lluvia o en un ambiente húmedo, se puede producir una descarga eléctrica. El usuario puede sufrir lesiones y las tijeras se pueden dañar.



- ▶ No trabajar bajo la lluvia ni en un entorno húmedo.

- Los componentes eléctricos de las tijeras de podar pueden producir chispas. En entornos fácilmente inflamables o explosivos, las chispas pueden provocar incendios y explosiones. Las personas pueden resultar gravemente heridas o morir.
 - ▶ No trabajar en un entorno fácilmente inflamable o explosivo.

4.5.2 Acumulador

▲ ADVERTENCIA

- Las personas ajenas a la máquina, los niños y los animales no pueden detectar ni calcular los peligros que encierra el acumulador. Las personas no implicadas, los niños y los animales pueden sufrir lesiones graves.
 - ▶ Mantener alejados a personas ajenas, a los niños y los animales.
 - ▶ No dejar el acumulador sin vigilancia.
 - ▶ Asegurarse de que los niños no puedan jugar con el acumulador.
- El acumulador no está protegido contra todas las influencias ambientales. Si el acumulador está expuesto a determinadas influencias ambientales, este puede prender fuego, explotar o dañarse de forma irreparable. Las personas pueden sufrir lesiones y se pueden producir daños materiales.
 - ▶ Proteger el acumulador del calor y el fuego.
 - ▶ No tirar los acumuladores al fuego.



- ▶ No cargar, utilizar ni guardar el acumulador a temperaturas que excedan las indicadas,  18.5.



- ▶ No sumergir el acumulador en líquidos.
- ▶ Mantener el acumulador apartado de pequeños objetos metálicos.
- ▶ No someter el acumulador a alta presión.
- ▶ No someter el acumulador a microondas.
- ▶ Proteger el acumulador contra productos químicos y sales.

4.5.3 Cargador

▲ ADVERTENCIA

- Las personas ajenas y los niños no pueden identificar ni calcular los peligros del cargador ni de la corriente eléctrica. Las personas aje-

nas, los niños y los animales pueden sufrir lesiones graves o mortales.

- ▶ Mantener alejados a personas ajenas, a los niños y los animales.
- ▶ Asegurarse de que los niños no puedan jugar con el cargador.
- El cargador no está protegido contra el agua. En el caso de estar trabajando bajo la lluvia o en un ambiente húmedo, se puede producir una descarga eléctrica. El usuario puede sufrir lesiones y el cargador se puede dañar.



- ▶ No trabajar bajo la lluvia ni en un entorno húmedo.

- El cargador no está protegido contra todas las influencias ambientales. Si el cargador está expuesto a determinadas influencias ambientales, puede prender fuego o explotar. Las personas pueden sufrir lesiones graves y se pueden producir daños materiales.
 - ▶ Trabajar con el cargador solo en locales cerrados y secos.
 - ▶ No manejar el cargador en un entorno fácilmente inflamable ni en un entorno explosivo.
 - ▶ No manejar el cargador sobre una base fácilmente inflamable.
 - ▶ No utilizar ni guardar el cargador fuera de los límites de temperatura indicados,  18,5.
- Las personas pueden tropezar con el cable de conexión. Las personas pueden sufrir lesiones y se puede dañar el cargador.
 - ▶ Tender el cable de conexión plano en el suelo.

4.6 Estado seguro

4.6.1 Tijeras de podar

Las tijeras se encuentran en un estado seguro, cuando se cumplen estas condiciones:

- Las tijeras no están dañadas.
- Las tijeras están limpias y secas.
- Los elementos de mando funcionan y no han sido modificados.
- Solo se han montado accesorios originales STIHL para estas tijeras.
- Los accesorios están montados correctamente.

ADVERTENCIA

- En un estado que no sea seguro, es posible que ciertos componentes ya no funcionen correctamente y se desactiven dispositivos de

seguridad. Las personas pueden resultar gravemente heridas o morir.

- ▶ Trabajar con unas tijeras que no estén defectuosas.
- ▶ Si las tijeras están sucias o mojadas: limpiarlas y dejarlas secar.
- ▶ No modificar las tijeras.
- ▶ Si los elementos de mando no funcionan: no trabajar con las tijeras.
- ▶ Montar accesorios originales STIHL para estas tijeras.
- ▶ Montar los accesorios, tal y como se especifica en este manual de instrucciones o en el manual de instrucciones del accesorio correspondiente.
- ▶ No introducir objetos en las aberturas de las tijeras.
- ▶ Sustituir las placas de características que estén desgastadas o dañadas.
- ▶ En caso de dudas: acudir a un distribuidor especializado STIHL.

4.6.2 Cuchilla y contracuchilla

La cuchilla y la contracuchilla se encuentran en un estado seguro, cuando se cumplen estas condiciones:

- La cuchilla y la contracuchilla no están dañadas.
- La cuchilla y la contracuchilla no están deformadas.
- La cuchilla y la contracuchilla se mueven con facilidad.
- La cuchilla y la contracuchilla están engrasadas.
- La cuchilla y la contracuchilla están montadas correctamente.
- La cuchilla está afilada correctamente.
- La cuchilla y la contracuchilla no tienen rebabas.

ADVERTENCIA

- En un estado inseguro se pueden soltar piezas de la cuchilla o de la contracuchilla y pueden salir despedidas. Las personas pueden sufrir lesiones graves.
 - ▶ Trabajar con una cuchilla y una contracuchilla que no estén dañadas, deformadas y que se muevan con facilidad.
 - ▶ Engrasar correctamente la cuchilla y la contracuchilla.
 - ▶ Montar correctamente la cuchilla y la contracuchilla.
 - ▶ Si la cuchilla está roma: sustituir la cuchilla.
 - ▶ Si la cuchilla o la contracuchilla presentan rebaba en el filo de corte: sustituir la cuchilla y la contracuchilla.

- ▶ En caso de dudas: acudir a un distribuidor especializado STIHL.

4.6.3 Acumulador

El acumulador se encuentra en un estado seguro, cuando se cumplen las siguientes condiciones:

- El acumulador está intacto.
- El acumulador está limpio y seco.
- El acumulador funciona y no se ha modificado.

▲ ADVERTENCIA

- En un estado inseguro, el acumulador ya no puede funcionar de forma segura. Las personas pueden sufrir lesiones graves.
 - ▶ Trabajar con un acumulador que no esté defectuoso y que funcione bien.
 - ▶ No cargar un acumulador dañado o defectuoso.
 - ▶ Si el acumulador está sucio: limpiarlo.
 - ▶ Si el acumulador está mojado o húmedo: dejarlo secar,  18.6.
 - ▶ No modificar el acumulador.
 - ▶ No introducir objetos en las aberturas del acumulador.
 - ▶ No unir nunca los contactos eléctricos del acumulador con objetos de metal ni cortocircuitarlos.
 - ▶ No abrir el acumulador.
 - ▶ Sustituir los rótulos de indicación que estén desgastados o dañados.
- De un acumulador dañado puede salir líquido. En caso de que el líquido entre en contacto con la piel o los ojos, se pueden irritar.
 - ▶ Evitar el contacto con el líquido.
 - ▶ Si se ha producido contacto con la piel, lavarse las zonas de la piel afectadas con agua abundante y jabón.
 - ▶ Si se ha producido contacto con los ojos, enjuagarlos durante, al menos, 15 minutos con agua abundante y acudir al médico.
- Un acumulador dañado o defectuoso puede oler, echar humo o arder de forma poco corriente. Las personas pueden sufrir lesiones graves o mortales y se pueden producir daños materiales.
 - ▶ Si el acumulador huele o echa humo de forma poco corriente: no utilizar el acumulador y mantenerlo alejado de materiales inflamables.
 - ▶ Si el acumulador se está quemando: intentar apagarlo con un extintor o agua.

4.6.4 Cargador

El cargador se encuentra en un estado seguro si se cumplen las siguientes condiciones:

- El cargador no está dañado.
- El cargador está limpio y seco.

▲ ADVERTENCIA

- En un estado inseguro, los componentes pueden dejar de funcionar correctamente y los dispositivos de seguridad se desactivan. Las personas pueden sufrir lesiones graves o mortales.
 - ▶ Emplear un cargador que no esté dañado.
 - ▶ Si el cargador está sucio o mojado, limpiarlo y dejarlo secar.
 - ▶ No modificar el cargador.
 - ▶ No introducir objetos en las aberturas del cargador.
 - ▶ No unir nunca los contactos eléctricos del cargador con objetos de metal ni cortocircuitarlos.
 - ▶ No abrir el cargador.

4.7 Trabajos

▲ ADVERTENCIA

- Si no hay ninguna persona fuera de la zona de trabajo que pueda oír la llamada de socorro, no podrá prestar ayuda en caso de emergencia.
 - ▶ Asegurarse de que haya personas fuera de la zona de trabajo a las que pueda avisar.
- En determinadas situaciones, el operario ya no puede trabajar de forma concentrada. El operario puede perder el control sobre las tijeras de podar y puede tropezar, caerse y lesionarse gravemente.
 - ▶ Trabajar de forma tranquila y prudente.
 - ▶ Si las condiciones de luz y de visibilidad son deficientes: no trabajar con las tijeras de podar.
 - ▶ Manejar solo una persona las tijeras de podar.
 - ▶ No trabajar a una altura superior a la de los hombros.
 - ▶ Prestar atención a los obstáculos.
 - ▶ Trabajar de pie sobre el suelo y mantener el equilibrio. Si se tiene que trabajar en alturas, utilizar una plataforma elevadora de trabajo o un andamio seguro.
 - ▶ Si se perciben signos de cansancio, hacer una pausa.
- Si la cuchilla topa con un objeto duro, se puede dañar.

- ▶ Antes de iniciar el trabajo, inspeccionar la zona de trabajo en cuanto a objetos duros y quitarlos si existen.
- ▶ No cortar alambre.
- La cuchilla en movimiento puede provocar lesiones graves al operario.



- ▶ Mantener la mano libre alejada por lo menos 40 cm de la cuchilla.
- ▶ No tocar la cuchilla.
- ▶ Antes de cambiar de lugar en la zona de trabajo, cerrar la cuchilla.
- ▶ Si las tijeras se depositan durante un breve tiempo: desconectar las tijeras.



- En el caso de que las tijeras de podar se modifiquen o se comporten de forma no habitual durante el trabajo, pueden encontrarse en un estado inseguro. Las personas pueden sufrir lesiones graves y se pueden producir daños materiales.
 - ▶ Finalizar el trabajo, quitar el acumulador y acudir a un distribuidor especializado STIHL.
- Durante el trabajo, las tijeras de podar pueden producir vibraciones.
 - ▶ Utilizar guantes protectores.
 - ▶ Hacer pausas para descansar.
 - ▶ Si se detectan signos de problemas circulatorios: acudir a un médico.

▲ PELIGRO

- Si se trabaja en el entorno de cables conductores de corriente, la cuchilla puede entrar en contacto con dichos cables y dañarlos. El usuario puede resultar gravemente herido o morir.
 - ▶ No trabajar cerca de cables conductores de corriente.

4.8 Cargar

▲ ADVERTENCIA

- Durante la carga, un cargador dañado o averiado puede oler o echar humo de forma no acostumbrada. Las personas pueden sufrir lesiones y se pueden producir daños materiales.
 - ▶ Retirar el enchufe de la red de la caja de enchufe.
- El cargador se puede sobrecalentar e incendiarse si la disipación de calor es insuficiente. Las personas pueden sufrir lesiones graves o mortales y se pueden producir daños materiales.
 - ▶ No cubrir el cargador.

4.9 Realizar las conexiones eléctricas

El contacto con componentes con corriente puede producirse por las siguientes causas:

- El cable de conexión o el cable de prolongación está dañado.
- El enchufe a la red del cable de conexión o del cable de prolongación está dañado.
- La caja de enchufe no está correctamente instalada.

▲ PELIGRO

- El contacto con componentes conductores de corriente puede producir una descarga eléctrica. El usuario puede sufrir lesiones graves o mortales.

- ▶ Asegurarse de que el cable de conexión, el cable de prolongación y el enchufe a la red no estén dañados.



Si el cable de conexión o el cable de prolongación están dañados:

- ▶ No tocar los puntos dañados.
- ▶ Desenchufar el cable de red eléctrica de la toma de corriente.
- ▶ Asir el cable de conexión, el cable de prolongación y su enchufe de red con las manos secas.
- ▶ Insertar la clavija del cable de conexión o del cable de prolongación en una toma de corriente instalada y asegurada correctamente con un contacto de toma a tierra.
- ▶ Conectar el cargador mediante un interruptor diferencial (30 mA, 30 ms).
- Un cable de prolongación dañado o no adecuado puede provocar una descarga eléctrica. Las personas pueden sufrir lesiones graves o mortales.
 - ▶ Emplear un cable de prolongación con la sección de cable correcta,  18.4.

▲ ADVERTENCIA

- Durante la carga, una tensión de red o una frecuencia de red errónea puede originar una sobretensión en el cargador. El cargador se puede dañar.
 - ▶ Asegurarse de que la tensión y la frecuencia de la red eléctrica coincidan con las indicaciones que figuran en la placa de características del cargador.
- Si el cargador está conectado a una caja de enchufes múltiples, durante la carga se pueden sobrecargar los componentes eléctricos. Los componentes se pueden calentar y provocar un incendio. Las personas pueden sufrir lesiones graves o mortales y se pueden producir daños materiales.

- ▶ Asegurarse de que los datos de potencia de la caja de enchufes múltiples no se vean sobrepasados por los datos que figuran en la placa de características del cargador sumados a los datos de todos los aparatos eléctricos conectados a dicha caja de enchufes.
- Un cable de conexión y un cable de prolongación mal tendidos se pueden dañar, pudiendo hacer, además, que las personas tropiecen con ellos. Las personas pueden sufrir lesiones y el cable de conexión o el cable de prolongación se puede dañar.
 - ▶ Tender el cable de conexión y el cable de prolongación y marcarlos para que las personas no puedan tropezar con ellos.
 - ▶ Tender el cable de conexión y el cable de prolongación, de manera que no se tensen ni se enreden.
 - ▶ Tender el cable de conexión y el cable de prolongación, de manera que no se dañen, se doblen, se aplasten ni se rocen.
 - ▶ Proteger el cable de conexión y el cable de prolongación del calor, el aceite y los productos químicos.
 - ▶ Tender el cable de conexión y el cable de prolongación sobre una base seca.
- Durante el trabajo se calienta el cable de prolongación. Si el calor no puede disiparse, podrá provocar un incendio.
 - ▶ Si se emplea una bobina de cable, desenrollar por completo el cable de la bobina.
- Si hay cables eléctricos o tubos tendidos en la pared, se pueden dañar si el cargador se monta en la pared. El contacto con cables eléctricos puede producir una descarga eléctrica. Las personas pueden sufrir lesiones graves y se pueden producir daños materiales.
 - ▶ Asegurarse de que no pasen cables eléctricos ni tubos por el lugar previsto de la pared.
- En el caso que el cargador no esté montado en la pared tal como se especifica en este manual de instrucciones, el cargador o el acumulador se pueden caer o se puede calentar demasiado el cargador. Las personas pueden sufrir lesiones y se pueden producir daños materiales.
 - ▶ Montar el cargador en una pared tal y como se especifica en este manual de instrucciones.
- En el caso de montar el cargador con el acumulador colocado en una pared, el acumulador se puede caer del cargador. Las personas pueden sufrir lesiones y se pueden producir daños materiales.

- ▶ Montar primero el cargador en la pared y colocar luego el acumulador.

4.10 Transporte

4.10.1 Tijeras de podar

▲ ADVERTENCIA

- Durante el transporte, las tijeras pueden volcar o moverse. Las personas pueden resultar heridas y pueden producirse daños materiales.
 - ▶ Cerrar la cuchilla y desconectar las tijeras de podar.
 - ▶ Sacar el acumulador.



- ▶ Deslizar el protector sobre la cuchilla hasta que encastre y cubra la cuchilla por completo.
- ▶ Transportar las tijeras en el embalaje suministrado.
- ▶ Asegurar el embalaje, de manera que no pueda moverse.

4.10.2 Acumulador

▲ ADVERTENCIA

- El acumulador no está protegido contra todas las influencias ambientales. Si el acumulador está expuesto a determinadas influencias ambientales, puede dañarse y se pueden producir daños materiales.
 - ▶ No transportar un acumulador dañado.
 - ▶ Transportar el acumulador en el embalaje.
- Durante el transporte, el acumulador puede volcarse o moverse. Las personas pueden resultar heridas y pueden producirse daños materiales.
 - ▶ Asegurar el embalaje, de manera que no pueda moverse.

4.10.3 Cargador

▲ ADVERTENCIA

- Durante el transporte, el cargador puede volcarse o moverse. Las personas pueden resultar heridas y pueden producirse daños materiales.
 - ▶ Desenchufar el cable de red eléctrica de la toma de corriente.
 - ▶ Sacar el acumulador.
 - ▶ Asegurar el cargador con cintas tensoras, correas o una red, de manera que no pueda volcarse ni moverse.

- El cable de conexión no está diseñado para transportar el cargador con él. El cable de conexión y el cargador se pueden dañar.
 - ▶ Enrollar el cable de conexión y fijarlo al cargador.

4.11 Almacenamiento

4.11.1 Tijeras de podar

▲ ADVERTENCIA

- Los niños no pueden identificar ni calcular los peligros de las tijeras. Los niños pueden sufrir lesiones graves.

- ▶ Cerrar la cuchilla y desconectar las tijeras de podar.



- ▶ Sacar el acumulador.

- ▶ Deslizar el protector sobre la cuchilla hasta que encastre y cubra la cuchilla por completo.

- ▶ Guardar las tijeras fuera del alcance de los niños.

- Los contactos eléctricos de las tijeras y los componentes metálicos se pueden corroer por la humedad. Las tijeras se pueden dañar.

- ▶ Cerrar la cuchilla y desconectar las tijeras de podar.



- ▶ Sacar el acumulador.

- ▶ Guardar las tijeras limpias y secas.

4.11.2 Acumulador

▲ ADVERTENCIA

- Los niños no pueden detectar ni calcular los peligros que encierra el acumulador. Los niños pueden resultar lesionados gravemente.

- ▶ Guardar el acumulador fuera del alcance de los niños.

- El acumulador no está protegido contra todas las influencias ambientales. Si el acumulador está expuesto a determinadas influencias ambientales, puede dañarse de forma irreparable.

- ▶ Guardar el acumulador limpio y seco.

- ▶ Guardar el acumulador en un espacio cerrado.

- ▶ Guardar el acumulador separado de las tijeras de podar.

- ▶ Si el acumulador se guarda en el cargador: retirar el enchufe de red y guardar el acu-

mulador con un estado de carga de entre el 40 % y el 60 %.

- ▶ No guardar el acumulador a temperaturas que excedan las indicadas, 18.5.

4.11.3 Cargador

▲ ADVERTENCIA

- Los niños no pueden identificar ni calcular los peligros del cargador. Los niños pueden sufrir lesiones graves o mortales.

- ▶ Extraer el enchufe de la red.
- ▶ Guardar el cargador fuera del alcance de los niños.

- El cargador no está protegido contra todas las influencias ambientales. Si el cargador está expuesto a determinadas influencias ambientales, podría dañarse.

- ▶ Extraer el enchufe de la red.
- ▶ Si el cargador está caliente, dejar que se enfríe.
- ▶ Guardar el cargador limpio y seco.
- ▶ Guardar el cargador en un espacio cerrado.
- ▶ No guardar el cargador fuera de los límites de temperatura indicados, 18.5.

- El cable de conexión no está diseñado para transportar o colgar el cargador. El cable de conexión y el cargador se pueden dañar.

- ▶ Asir el cargador por la caja y sujetarlo.
- ▶ Enganchar el cargador en el soporte de pared.

4.12 Limpieza, mantenimiento y reparación

▲ ADVERTENCIA

- Si durante la limpieza, el mantenimiento o la reparación está colocado el acumulador, las tijeras se pueden conectar de forma accidental. Las personas pueden sufrir lesiones graves y se pueden producir daños materiales.



- ▶ Sacar el acumulador.









- Los detergentes agresivos, la limpieza con un chorro de agua o los objetos puntiagudos pueden dañar las tijeras de podar, la cuchilla, la contracuchilla, el acumulador y el cargador. En el caso de que no se limpie correctamente las tijeras de podar, la cuchilla, la contracuchilla, el acumulador o el cargador, los componentes pueden dejar de funcionar correctamente y los dispositivos de seguridad pueden desactivarse. Las personas pueden sufrir lesiones graves.

- ▶ Utilizar las tijeras de podar, la cuchilla, la contracuchilla, el acumulador y el cargador tal y como se especifica en este manual de instrucciones.
- En el caso de que no se realice correctamente el mantenimiento o la reparación de las tijeras de podar, la cuchilla, la contracuchilla, el acumulador y el cargador, los componentes pueden dejar de funcionar correctamente y los dispositivos de seguridad pueden desactivarse. Las personas pueden resultar gravemente heridas o morir.
- ▶ Realizar el mantenimiento o la reparación de la cuchilla y la contracuchilla tal y como se especifica en este manual de instrucciones.
- ▶ No realizar el mantenimiento y la reparación de las tijeras, el acumulador y el cargador uno mismo.
- ▶ En el caso de que haya que realizar el mantenimiento o la reparación de las tijeras, el acumulador o el cargador: acudir a un distribuidor especializado STIHL.
- Durante la limpieza, el mantenimiento o la reparación de la cuchilla o la contracuchilla, el operario se puede cortar con la cuchilla afilada. El operario puede sufrir lesiones.
 - ▶ Utilizar guantes de trabajo de material resistente.

5 Preparar las tijeras para el trabajo

5.1 Preparar las tijeras de podar para el trabajo

Antes de comenzar cualquier trabajo deben realizarse los siguientes pasos:

- ▶ Asegurarse de que los siguientes componentes se encuentren en un estado seguro:
 - Tijeras de podar,  4.6.1.
 - Cuchilla y contracuchilla,  4.6.2.
 - Acumulador,  4.6.3.
 - Cargador,  4.6.4.
- ▶ Comprobar el acumulador,  9.2.
- ▶ Cargar por completo el acumulador,  6.2.
- ▶ Limpiar las tijeras de podar,  14.1.
- ▶ Limpiar la cuchilla y la contracuchilla,  14.2.
- ▶ Comprobar los elementos de mando,  9.1.
- ▶ Si no se pueden realizar estos pasos: no utilizar las tijeras y acudir a un distribuidor especializado STIHL.

6 Cargar el acumulador, LEDs y señales acústicas

6.1 Montar el cargador en una pared

El cargador se puede montar en una pared.

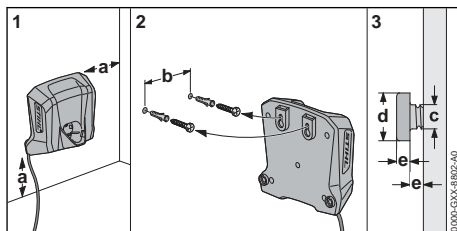

- ▶ Montar el cargador en una pared, de manera que se cumplan las siguientes condiciones:
 - Se utiliza un material de fijación adecuado.
 - El cargador está en posición horizontal.
 - Se han de observar las siguientes medidas:
 - a = como mínimo 100 mm
 - b = 54 mm
 - c = 4,5 mm
 - d = 9 mm
 - e = 2,5 mm

6.2 Cargar el acumulador

El tiempo de carga depende de distintos factores, p. ej. de la temperatura del acumulador o de la temperatura ambiente. Respetar los márgenes de temperatura recomendados para lograr un rendimiento óptimo,  18.6. El tiempo de carga efectivo puede diferir del indicado. Los tiempos de carga figuran en www.stihl.com/charging-times.

Cuando se enchufa la clavija a una toma de corriente y se coloca el acumulador en el cargador, el proceso de carga se inicia automáticamente. Cuando el acumulador está completamente cargado, el cargador se desconecta automáticamente.

Durante la carga, el acumulador y el cargador se calientan.

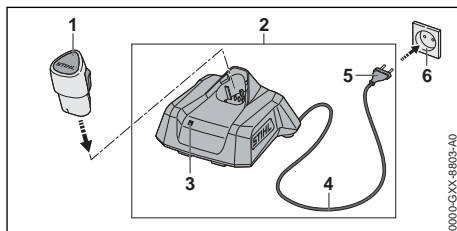

- ▶ Insertar la clavija (5) en una toma de corriente (6) de fácil acceso. El cargador (2) realiza un autotest. El LED (3) luce durante aprox. 1 segundo en verde, y aprox. 1 segundo en rojo.
- ▶ Tender el cable de conexión (4).
- ▶ Colocar el acumulador (1) en las guías del cargador (2) y oprimirlo hasta el tope. El LED (3) luce en verde o parpadea en rojo. El acumulador (1) se está cargando.
- ▶ Si los LEDs (3) ya no lucen: el acumulador (1) está completamente cargado y se puede sacar del cargador (2).
- ▶ Si ya no se utiliza el cargador (2): retirar el enchufe de red (5) de la caja de enchufe (6).

6.3 Visualizar el estado de carga

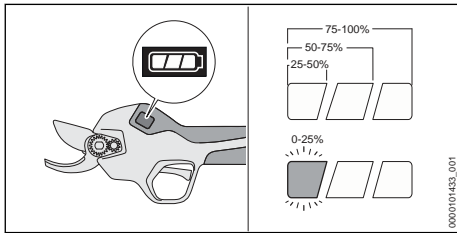

- ▶ Colocar el acumulador.
- ▶ Conectar las tijeras de podar.
- ▶ Si la barra luminosa izquierda parpadea en blanco: cargar el acumulador.

6.4 LED del cargador

El LED indica el estado del cargador o las anomalías. El LED puede iluminarse o parpadear en verde o en rojo.

Si el LED se ilumina o parpadea en verde, la batería se está cargando.

- ▶ Si el LED se ilumina o parpadea en rojo, solucionar las anomalías, 17. En el cargador o en la batería hay una anomalía.

6.5 Señales acústicas

Las señales acústicas pueden indicar el estado de las tijeras de podar y las averías.

Al conectar o desconectar las tijeras suena una señal acústica larga.

Al abrir la cuchilla o si se cierra permanentemente, suenan tres señales acústicas cortas.

Al regular el ancho de apertura de la cuchilla suena una señal acústica corta.

- ▶ En el caso de sonar seis señales acústicas cortas: subsanar las averías, 17.1. En las tijeras o en el acumulador hay una avería.

7 Colocar y sacar el acumulador

7.1 Colocar el acumulador

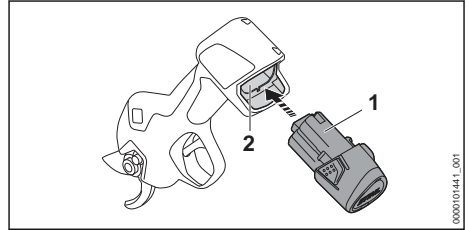

- ▶ Oprimir el acumulador (1) en su cavidad (2) hasta el tope. El acumulador (1) encaja con un clic.

7.2 Sacar el acumulador

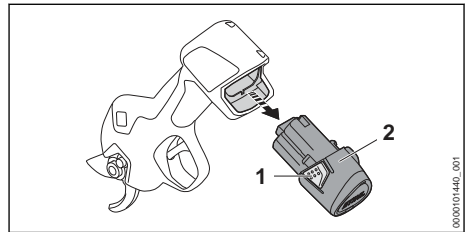



- ▶ Oprimir ambos ganchos de sujeción (1). El acumulador (2) está desbloqueado y se puede sacar.

8 Conectar y desconectar las tijeras de podar

8.1 Conectar las tijeras de podar

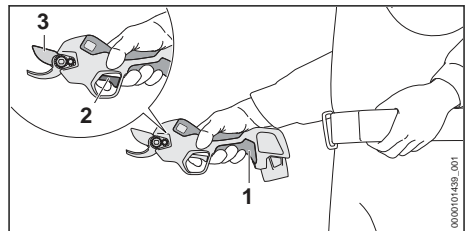
- ▶ Sujetar las tijeras por la empuñadura de mando con una mano, de manera que el dedo pulgar abrace dicha empuñadura y el dedo índice pueda manejar la palanca de mando.





- ▶ Pulsar la tecla  (1) y mantenerla oprimida hasta que suene una señal acústica larga. La pantalla se conecta y las tijeras están listas para el trabajo.
- ▶ Oprimir la palanca de mando (2) 2 veces seguidas. Suenan tres señales acústicas cortas. La cuchilla (3) se abre por completo.

Si las tijeras no se utilizan durante más de 2 minutos, estas se desconectan automáticamente.

- ▶ Conectar de nuevo las tijeras de podar.

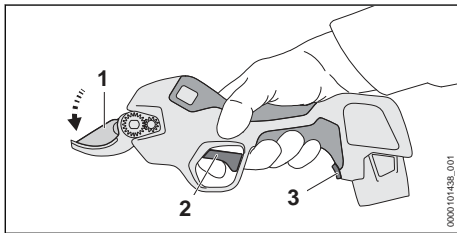
8.2 Desconectar las tijeras de podar



- ▶ Oprimir la palanca de mando (2) y mantenerla oprimida. Suena una breve señal acústica tras 3 segundos.
- ▶ Mantener oprimida la palanca de mando (2) hasta que suenen tres señales acústicas cortas. La cuchilla (1) se cierra y permanece cerrada.
- ▶ Si la cuchilla no se cierra: sacar el acumulador y acudir a un distribuidor especializado STIHL. Las tijeras están averiadas.
- ▶ Pulsar la tecla  (3) y mantenerla oprimida hasta que suene una señal acústica larga. La pantalla se desconecta y las tijeras están desconectadas.

INDICACIÓN

- Si se suelta la palanca de mando antes de que suenen tres señales cortas, el ancho de apertura de la cuchilla puede cambiar y la cuchilla no se cierra.
 - ▶ Para cerrar la cuchilla, presionar la palanca de mando (2) y mantenerla oprimida durante unos 5 segundos hasta que suenen tres señales acústicas cortas.

9 Comprobar las tijeras de podar y el acumulador

9.1 Comprobar los elementos de mando

Palanca de mando

- ▶ Sacar el acumulador.
- ▶ Oprimir la palanca de mando.
- ▶ Si la palanca de mando se mueve con dificultad o no vuelve por sí misma a la posición de salida: no utilizar las tijeras de podar y acudir a un distribuidor especializado STIHL. La palanca de mando está averiada.

Conectar las tijeras de podar

- ▶ Colocar el acumulador.
- ▶ Pulsar la tecla  y mantenerla oprimida hasta que suene una señal acústica larga. La pantalla se conecta y las tijeras están listas para el trabajo.
- ▶ Oprimir la palanca de mando 2 veces seguidas. Suenan tres señales acústicas cortas. La cuchilla se abre por completo.
- ▶ Oprimir la palanca de mando. La cuchilla se cierra y se abre.
- ▶ Si la cuchilla no se cierra ni se abre: sacar el acumulador y acudir a un distribuidor especializado STIHL. Las tijeras están averiadas.

9.2 Comprobar el acumulador

- ▶ Colocar el acumulador.
- ▶ Pulsar la tecla  y mantenerla oprimida hasta que suene una señal acústica larga. Las tijeras están listas para el trabajo y se conecta la pantalla.
- ▶ Si la pantalla no se conecta: no utilizar las tijeras de podar ni el acumulador y acudir a un distribuidor especializado STIHL. En las tijeras o en el acumulador hay una avería.

10 Trabajar con las tijeras de podar

10.1 Sujetar y guiar las tijeras de podar

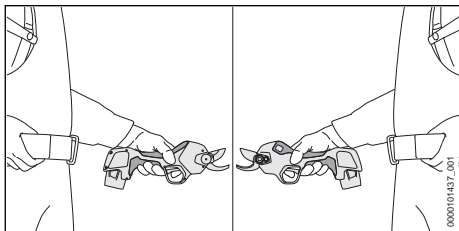

- ▶ Sujetar las tijeras por la empuñadura de mando con una mano, de manera que el dedo pulgar abrace dicha empuñadura y el dedo índice pueda manejar la palanca de mando.
- ▶ Mantener la mano libre alejada de la cuchilla.

10.2 Ajustar el ancho de apertura de las cuchillas

En función del grosor de las ramas, se pueden ajustar dos anchos de apertura de la cuchilla (19 mm / 25 mm). El ancho de apertura ajustado de la cuchilla se visualiza en la pantalla con un símbolo luminoso blanco.

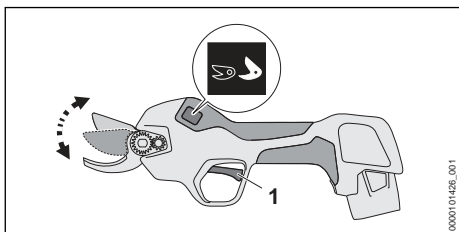

- ▶ Oprimir la palanca de mando (1) y mantenerla oprimida durante 3 segundos hasta que suene un señal acústica corta. El ancho de apertura de la cuchilla aumenta o se reduce. El símbolo luminoso blanco conmuta en la pantalla.

10.3 Cortar

Las tijeras de podar son sometidas a exhaustivas pruebas de calidad por STIHL antes de suministrarlas. Por lo tanto, ya se muestran algunos cortes en la pantalla al suministrarlas.

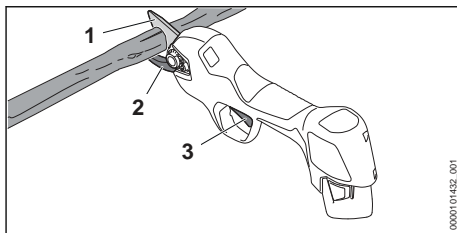

- ▶ Aplicar la contracuchilla (2) por abajo a la rama.

⚠ ADVERTENCIA

- La cuchilla en movimiento puede provocar lesiones graves al operario.
 - ▶ Mantener la mano libre alejada por lo menos 40 cm de la cuchilla.
 - ▶ No tocar la cuchilla.
- ▶ Oprimir la palanca de mando (3). La cuchilla se cierra (1) y corta la rama. Luego, la cuchilla (1) se abre automáticamente.

Durante el trabajo se puede bloquear la cuchilla. Una cuchilla que está bloqueada se abre automáticamente.

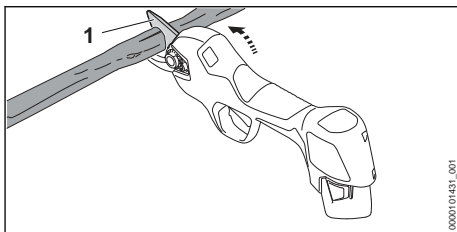

Si la cuchilla está bloqueada:

- ▶ Girar las tijeras de podar hacia arriba y sacarlas del corte.
- ▶ No hacer palanca con las tijeras hacia los lados o hacia abajo.

INDICACIÓN

- Si la empuñadura de mando se calienta demasiado durante el trabajo, las tijeras se pueden dañar.
 - ▶ Desconectar las tijeras y dejar que se enfríen.
 - ▶ Reducir la cantidad de cortes por minuto o el diámetro de las ramas a cortar.

Respetar los márgenes de temperatura recomendados para lograr un rendimiento óptimo, 18.6.

11 Después del trabajo

11.1 Después del trabajo

- ▶ Desconectar las tijeras y sacar el acumulador. La cuchilla tiene que estar cerrada.
- ▶ Si las tijeras de podar están mojadas: dejarlas secar.
- ▶ Si el acumulador está mojado o húmedo: dejarlo secar,  18.6.
- ▶ Limpiar las tijeras de podar.
- ▶ Limpiar la cuchilla y la contracuchilla.
- ▶ Deslizar el protector sobre la cuchilla hasta que encastre y cubra la cuchilla por completo.
- ▶ Limpiar el acumulador.

12 Transporte

12.1 Transportar las tijeras de podar

- ▶ Desconectar las tijeras y sacar el acumulador. La cuchilla tiene que estar cerrada.
- ▶ Deslizar el protector sobre la cuchilla hasta que encastre y cubra la cuchilla por completo.

Llevar las tijeras de podar

- ▶ Llevar las tijeras por la empuñadura de mando con una mano.

Transportar las tijeras de podar en un vehículo

- ▶ Transportar las tijeras en el embalaje suministrado.
- ▶ Asegurar el embalaje, de manera que no pueda moverse.

12.2 Transportar el acumulador

- ▶ Desconectar las tijeras y sacar el acumulador. La cuchilla tiene que estar cerrada.
- ▶ Asegurarse de que el acumulador se encuentre en un estado que permita trabajar con seguridad.
- ▶ Empaquetar el acumulador en el embalaje, de manera que no pueda moverse dentro del embalaje.
- ▶ Asegurar el embalaje, de manera que no pueda moverse.

El acumulador está sujeto a los requisitos del transporte de mercancías peligrosas. El acumulador está clasificado como UN 3480 (baterías de iones de litio) y se ha comprobado según el manual de comprobaciones y criterios UN, parte III, capítulo 38.3.

Las disposiciones de transporte se indican en www.stihl.com/safety-data-sheets.

12.3 Transportar el cargador

- ▶ Desenchufar el cable de red eléctrica de la toma de corriente.

- ▶ Sacar el acumulador.
- ▶ Enrollar el cable de conexión y fijarlo al cargador.
- ▶ Si se transporta el cargador en un vehículo: asegurarlo con cintas de sujeción, correas o una red, de manera que no pueda volcar ni moverse.

13 Almacenamiento

13.1 Guardar las tijeras de podar

- ▶ Desconectar las tijeras y sacar el acumulador. La cuchilla tiene que estar cerrada.
- ▶ Deslizar el protector sobre la cuchilla hasta que encastre y cubra la cuchilla por completo.
- ▶ Guardar las tijeras, de manera que se cumplan las siguientes condiciones:
 - Las tijeras no pueden volcar ni moverse.
 - Las tijeras tienen que estar fuera del alcance de los niños.
 - Las tijeras están limpias y secas.

13.2 Guardar el acumulador

STIHL recomienda guardar el acumulador en un estado de carga de entre el 40 % y el 60 %.

- ▶ Guardar el acumulador, de manera que se cumplan las siguientes condiciones:
 - El acumulador está fuera del alcance de los niños.
 - El acumulador está limpio y seco.
 - El acumulador está en un espacio cerrado.
 - El acumulador está separado de las tijeras.
 - Si el acumulador se guarda en el cargador: retirar el enchufe de red y guardar el acumulador con un estado de carga de entre el 40 % y el 60 %.
 - El acumulador no se ha guardado fuera de los límites de temperatura indicados,  18.5.

INDICACIÓN

- Si el acumulador no se ha guardado de tal manera como se describe en este manual de instrucciones, el acumulador se puede descargar profundamente y, por ello, dañarse de forma irreparable.
 - ▶ Cargar un acumulador que esté descargado antes de guardarlo. STIHL recomienda guardar el acumulador en un estado de carga de entre el 40 % y el 60 %.
 - ▶ Guardar el acumulador separado de las tijeras de podar.

13.3 Guardar el cargador

- ▶ Desenchufar el cable de red eléctrica de la toma de corriente.

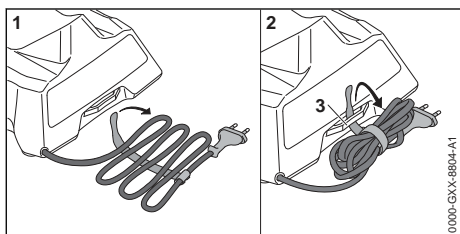

- ▶ Enrollar el cable de conexión y fijarlo al cargador.
- ▶ Guardar el cargador de manera que se cumplan las siguientes condiciones:
 - El cargador está fuera del alcance de los niños.
 - El cargador está limpio y seco.
 - El cargador está en una estancia cerrada.
 - El cargador no está enganchado en el cable de conexión o en el soporte (3) para el cable de conexión.
 - El cargador no debe guardarse fuera de los límites de temperatura indicados, ☞ 18.5.

14 Limpiar

14.1 Limpiar las tijeras de podar

- ▶ Desconectar las tijeras y sacar el acumulador. La cuchilla tiene que estar cerrada.
- ▶ Limpiar las tijeras con un paño húmedo o disolvente de resina STIHL.
- ▶ Quitar los cuerpos extraños de la cavidad para el acumulador y limpiar dicha cavidad con un paño húmedo.
- ▶ Limpiar los contactos eléctricos en la cavidad para el acumulador con un pincel o con un cepillo blando.

14.2 Limpiar la cuchilla y la contracuchilla

Para limpiar la cuchilla tiene que estar abierta.

- ▶ Conectar las tijeras de podar.
- ▶ Pulsar la tecla y mantenerla oprimida hasta que suene una señal acústica larga. La pantalla se desconecta y las tijeras están desconectadas. La cuchilla permanece abierta.
- ▶ Sacar el acumulador.
- ▶ Limpiar la cuchilla y la contracuchilla con un paño limpio y agua jabonosa caliente.
- ▶ Rociar la cuchilla y la contracuchilla por ambos lados con disolvente de resina STIHL.

14.3 Limpiar el acumulador

- ▶ Limpiar el acumulador con un paño húmedo.

14.4 Limpiar el cargador

- ▶ Desenchufar el cable de red eléctrica de la toma de corriente.
- ▶ Limpiar el cargador con un paño húmedo.
- ▶ Limpiar los contactos eléctricos del cargador con un pincel o con un cepillo blando.

15 Mantenimiento

15.1 Intervalos de mantenimiento

Los intervalos de mantenimiento dependen de las condiciones del entorno y las condiciones de trabajo. STIHL recomienda los siguientes intervalos de mantenimiento:

Cada 4000 cortes

- ▶ Engrasar la cuchilla y la contracuchilla.

Anualmente

- ▶ Llevar las tijeras de podar a un distribuidor especializado STIHL para su comprobación.

15.2 Engrasar la cuchilla y la contracuchilla

El aceite multifunciones Multioil Bio STIHL o un aceite multifuncional equiparable y biodegradable lubrica y refrigera la cuchilla y la contracuchilla.

La cuchilla tiene que estar abierta para engrasarla.

- ▶ Conectar las tijeras de podar.
- ▶ Pulsar la tecla y mantenerla oprimida hasta que suene una señal acústica larga. La pantalla se desconecta y las tijeras están desconectadas. La cuchilla permanece abierta.
- ▶ Sacar el acumulador.

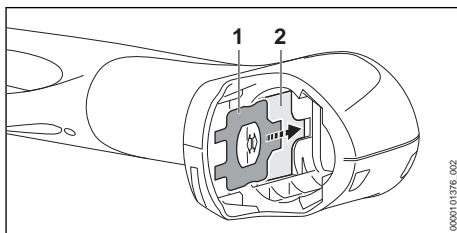

- ▶ Sacar la llave combinada (1) del soporte (2) en la cavidad para el acumulador.
- ▶ Limpiar la cuchilla y la contracuchilla.

- Poner las tijeras sobre una superficie plana, de manera que la pantalla esté orientada hacia arriba.

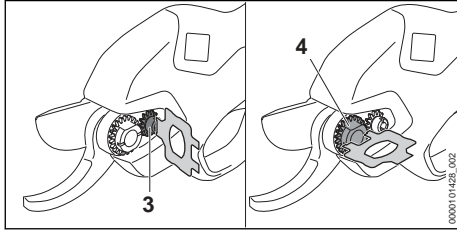

- Aflojar el tornillo (3) y la tuerca de ajuste (4) con una llave combinada.

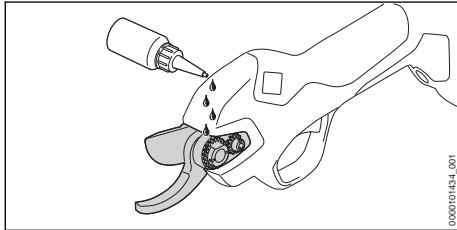

- Aplicar aceite multifunciones en el intersticio entre la cuchilla y la contracuchilla.

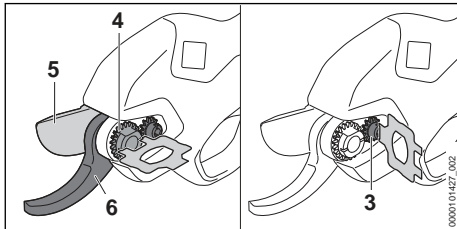

- Apretar la tuerca de ajuste (4) firmemente, de manera que la cuchilla (5) no se pueda desplazar ya en sentido lateral hacia la contracuchilla (6) y que se deslice con facilidad por la contracuchilla (6) sin juego alguno.
- Apretar el tornillo (3) firmemente.
- Colocar el acumulador.
- Conectar las tijeras de podar.

El aceite multifuncional se distribuye por la cuchilla y la contracuchilla. La cuchilla y la contracuchilla están engrasadas.

15.3 Engrasar la cuchilla y la contracuchilla con una pistola engrasadora

Alternativamente, la cuchilla y la contracuchilla se pueden engrasar con la boquilla de la pistola engrasadora.

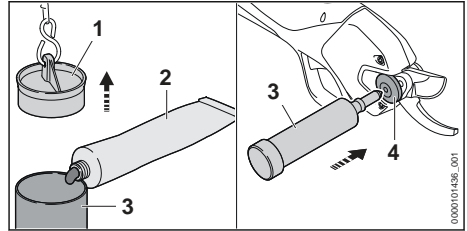

- Extraer el tapón (1) de la pistola engrasadora (3) en la cadena.
- Llenar la pistola engrasadora (3) hasta 2/3 de su capacidad con grasa multiusos STIHL (2).
- Oprimir el tapón (1) firmemente en la pistola (3).
- Aplicar la pistola (3) por la boquilla de engrase (4).
- Oprimir la pistola (3) para introducir la grasa multiusos en la boquilla (4) realizando de 1 a 2 carreras.

15.4 Ajustar el juego entre la cuchilla y la contracuchilla

Si la cuchilla se puede desplazar en sentido lateral o vertical con respecto de la contracuchilla, se tiene que ajustar el juego entre la cuchilla y la contracuchilla.

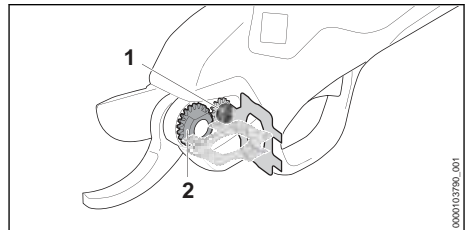

- Aflojar el tornillo (1).
- Apretar firmemente la tuerca de ajuste (2).
- Apretar el tornillo (1) firmemente.

16 Reparación

16.1 Reparar las tijeras de podar, el acumulador y el cargador

El usuario no puede realizar por sí mismo la reparación de las tijeras de podar, el acumulador y el cargador.

- Si las tijeras o la cuchilla están averiados: no utilizar las tijeras ni la cuchilla y acudir a un distribuidor especializado STIHL.
- Si el acumulador está averiado o dañado: sustituirlo.

- ▶ Si el cargador está averiado o dañado: sustituirlo.
- ▶ Si el cable de conexión está defectuoso o dañado, no utilizar el cargador y llevarlo a un distribuidor especializado STIHL para su sustitución.

16.2 Sustituir la cuchilla y la contracuchilla

- ▶ Conectar las tijeras de podar.
- ▶ Pulsar la tecla  y mantenerla oprimida hasta que suene una señal acústica larga. La pantalla se desconecta y las tijeras están desconectadas. La cuchilla permanece abierta.
- ▶ Sacar el acumulador.

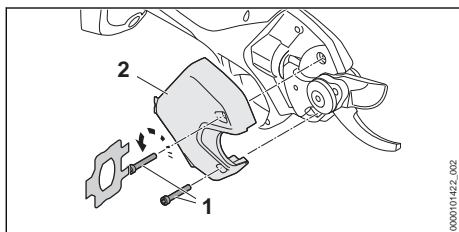

- ▶ Desenroscar los tornillos (1).
- ▶ Quitar la cubierta (2).

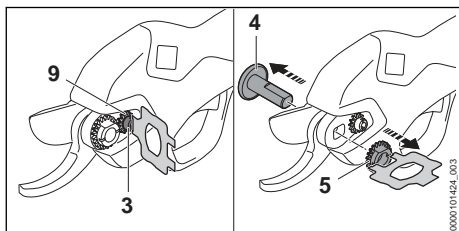

- ▶ Aflojar el tornillo (3).
- ▶ Desenroscar la tuerca de ajuste (5).
- ▶ Sacar el perno de apoyo (4).

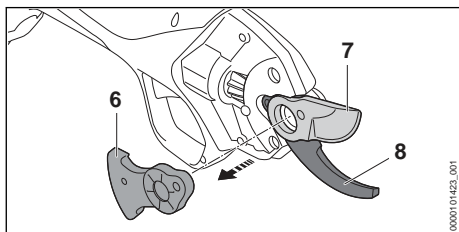

- ▶ Quitar el segmento dentado (6).
- ▶ Quitar la cuchilla (7) y gestionarla como residuo.
- ▶ Si se tiene que cambiar la contracuchilla (8):
 - ▶ Sacar el tornillo (3) junto con la arandela suplementaria (9).
 - ▶ Quitar la contracuchilla (8) y gestionarla como residuo.
 - ▶ Colocar una nueva contracuchilla (8).
 - ▶ Colocar el tornillo (3) con la arandela suplementaria (9) y apretarlo, de manera que la arandela (9) aún se pueda girar.
- ▶ Colocar una cuchilla (7) nueva.
- ▶ Colocar el segmento dentado (6).

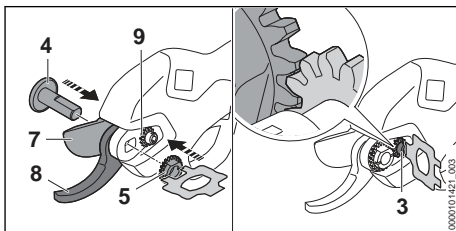



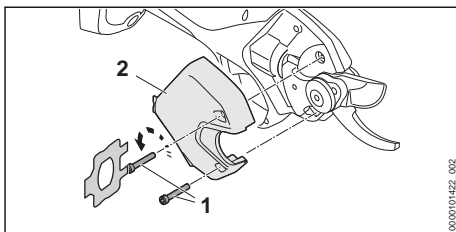

- ▶ Colocar el perno de apoyo (4) en el punto de apoyo de la nueva cuchilla.
- ▶ Engrasar la cuchilla y la contracuchilla.
- ▶ Enroscar la tuerca de ajuste (5) y apretarla firmemente, de manera que la cuchilla (7) no se pueda desplazar ya en sentido lateral hacia la contracuchilla (8) y que la cuchilla (7) se deslice con facilidad por la contracuchilla (8) sin juego alguno.
- ▶ Apretar el tornillo (3) firmemente. Los dentados en la arandela (9) y en la tuerca de ajuste (5) tienen que engranar entre sí.



- ▶ Colocar la cubierta (2).
- ▶ Enroscar los tornillos (1) y apretarlos firmemente.

17 Subsancar las perturbaciones

17.1 Subsancar las averías de las tijeras de podar o del acumulador

Avería	Pantalla en las tijeras y señales acústicas	Causa	Remedio
Las tijeras de podar no funcionan tras conectarlas o dejan de funcionar de repente durante el trabajo.	1 barra luminosa parpadea en blanco.	El estado de carga del acumulador es demasiado bajo.	► Cargar el acumulador.
	E01 6 señales acústicas cortas	El estado de carga del acumulador es demasiado bajo o el acumulador se ha descargado profundamente.	► Intentar cargar el acumulador. ► Si el acumulador no se puede cargar: no utilizar el acumulador y acudir a un distribuidor especializado STIHL.
	E03 6 señales acústicas cortas	El acumulador está demasiado frío.	► Sacar el acumulador. ► Dejar calentarse el acumulador.
	E04 6 señales acústicas cortas	El acumulador está demasiado caliente.	► Sacar el acumulador. ► Dejar enfriarse el acumulador.
	E02 6 señales acústicas cortas	Hay una avería en el acumulador.	► Sacar el acumulador y volver a colocarlo. ► Conectar las tijeras de podar. ► Si sigue indicándose la avería: no utilizar el acumulador y consultar a un distribuidor especializado STIHL.
	E10 - E13 6 señales acústicas cortas	En las tijeras hay una avería.	► Sacar el acumulador y volver a colocarlo. ► Conectar las tijeras de podar. ► Si sigue indicándose la avería: no utilizar las tijeras de podar y consultar a un distribuidor especializado STIHL.
	E14 6 señales acústicas cortas	La cuchilla está bloqueada.	► Sacar el acumulador. ► Eliminar el bloqueo. ► Colocar el acumulador. ► Conectar las tijeras de podar. ► Si sigue indicándose la avería: no utilizar las tijeras de podar y consultar a un distribuidor especializado STIHL.
		El diámetro de las ramas a cortar es demasiado grande.	► Cortar el material de menor diámetro de rama. ► Si la cuchilla está bloqueada en el corte: soltar la cuchilla,  10.3
		La velocidad de trabajo es demasiado elevada.	► Reducir la cantidad de cortes por minuto.
		Las tijeras de podar están demasiado calientes.	► Dejar enfriarse las tijeras de podar. ► Reducir la cantidad de cortes por minuto o el diámetro de las ramas a cortar.
	La conexión eléctrica entre las tijeras de podar y el acumulador está interrumpida.	► Sacar el acumulador. ► Limpiar los contactos eléctricos en la cavidad para el acumulador. ► Colocar el acumulador.	

Avería	Pantalla en las tijeras y señales acústicas	Causa	Remedio
		Las tijeras de podar o el acumulador están húmedos.	► Dejar secarse las tijeras de podar o el acumulador,  18.6.
El rendimiento de corte de las tijeras disminuye o es insuficiente.	1 barra luminosa parpadea en blanco.	El estado de carga del acumulador es demasiado bajo.	► Cargar el acumulador.
		La cuchilla y la contracuchilla no están suficientemente engrasadas.	► Engrasar la cuchilla y la contracuchilla.
		La cuchilla está roma.	► Sustituir la cuchilla.
		La contracuchilla está desgastada.	► Sustituir la contracuchilla.
		El juego entre la cuchilla y la contracuchilla es demasiado grande. La cuchilla puede traquetear.	► Ajustar el juego entre la cuchilla y la contracuchilla.
		La velocidad de trabajo es demasiado elevada.	► Reducir la cantidad de cortes por minuto.
El tiempo de funcionamiento de las tijeras es demasiado corto.		El acumulador no está completamente cargado.	► Cargar por completo el acumulador.
		Se ha sobrepasado la vida útil del acumulador.	► Sustituir el acumulador.

17.2 Subsanan las averías del cargador

Avería	LED del cargador	Causa	Solución
No se está cargando el acumulador.	El LED luce en rojo.	El acumulador está demasiado caliente o demasiado frío.	► Dejar colocado el acumulador en el cargador. El proceso de carga se inicia automáticamente en cuanto se alcance el margen de temperatura admisible.
	El LED parpadea en rojo.	La conexión eléctrica entre el cargador y el acumulador está interrumpida.	► Sacar el acumulador. ► Limpiar los contactos eléctricos del cargador. ► Colocar el acumulador.
		Hay una avería en el cargador.	► No utilizar el cargador y acudir a un distribuidor especializado STIHL.
		Hay una avería en el acumulador.	► No utilizar el acumulador y acudir a un distribuidor especializado STIHL.
El cargador no realiza ningún autotest.	El LED no luce durante aprox. 1 segundo en verde, y aprox. 1 segundo, en rojo.	La conexión eléctrica entre el cargador y el acumulador se ha interrumpido brevemente.	► Desenchufar el cable de red eléctrica de la toma de corriente. ► Esperar 1 minuto. ► Insertar el enchufe en la toma de corriente.

18 Datos técnicos

18.1 Tijeras de podar STIHL ASA 20.0

- Acumulador admisible: STIHL AS
- Frecuencia media de corte: hasta 12 cortes por minuto
- Ancho de apertura máximo de la cuchilla: 25 mm
- Grosor de corte máximo: 25 mm (dependiendo de las plantas leñosas)
- Peso sin acumulador: 760 g

El tiempo de funcionamiento se indica en www.stihl.com/battery-life.

18.2 Acumulador STIHL AS

- Tecnología de acumulador: iones de litio
- Tensión: 10,8 V
- Capacidad en Ah: véase la placa de características
- Contenido de energía en Wh: véase la placa de características
- Peso en kg: véase la placa de características

18.3 Cargador STIHL AL 1

- Tensión nominal: véase la placa de características
- Frecuencia: véase la placa de características
- Potencia nominal: véase la placa de características
- Corriente de carga: véase la placa de características
- Contenido de energía máximo del acumulador homologado STIHL AS: 12,5 Ah

Los tiempos de carga figuran en www.stihl.com/charging-times.

18.4 Cables de prolongación

Cuando se utiliza un cable de prolongación, los hilos del cable, independientemente de la tensión y la longitud del cable de prolongación, tienen que tener al menos las siguientes secciones:

Si la tensión nominal en el rótulo de potencia es de 220 V hasta 240 V:

- Longitud de cable hasta 20 m:
AWG 15/1,5 mm²
- Longitud de cable 20 m hasta 50 m:
AWG 13/2,5 mm²

Si la tensión nominal en el rótulo de potencia es de 100 V hasta 127 V:

- Longitud de cable hasta 10 m:
AWG 14/2,0 mm²

- Longitud de cable 10 m hasta 30 m:
AWG 12/3,5 mm²

18.5 Límites de temperatura



ADVERTENCIA

- El acumulador no está protegido contra todas las influencias ambientales. Si el acumulador está expuesto a determinadas influencias del entorno, puede incendiarse o explotar. Las personas pueden sufrir lesiones graves y se pueden producir daños materiales.
 - ▶ No cargar el acumulador a una temperatura inferior a - 20 °C o superior a + 50 °C.
 - ▶ No utilizar las tijeras, el acumulador o el cargador a una temperatura inferior a - 20 °C o superior a + 50 °C.
 - ▶ No guardar las tijeras de podar, el acumulador o el cargador a una temperatura inferior a - 20 °C o superior a + 70 °C.

18.6 Márgenes de temperatura recomendados

Para lograr un rendimiento óptimo de las tijeras, el acumulador y el cargador, observar los siguientes márgenes de temperatura:

- Cargar: + 5 °C a + 40 °C
- Utilizar: - 10 °C a + 40 °C
- Guardar: - 20 °C a + 50 °C

Si el acumulador se carga, se utiliza o se guarda fuera de los márgenes de temperatura recomendados, se puede reducir el rendimiento.

Si el acumulador está mojado o húmedo, dejar secar el acumulador durante 48 h a más de + 15 °C y a menos de + 50 °C, así como a una humedad del aire inferior al 70 %. Si la humedad del aire es superior, puede prolongar el tiempo de secado.

18.7 Valores de sonido y vibraciones

El valor K para el nivel de presión sonora es de 2 dB(A). El valor K para el valor de vibraciones es de 2 m/s².

STIHL recomienda utilizar protectores de oídos.

- Nivel de presión sonora L_{pA} medido según EN 62841-1: < 70 dB(A).
- Valor de vibraciones a_{HV} medido según EN 62841-1:
 - Empuñadura de mando: < 2,5 m/s².

Los valores de sonido y vibraciones indicados han sido medidos conforme a un método de

ensayo normalizado y se pueden consultar para realizar comparaciones entre máquinas eléctricas. Los valores de sonido y vibraciones realmente efectivos pueden diferir de los valores indicados en función del tipo de la aplicación. Los valores de sonido y vibraciones indicados pueden utilizarse para efectuar una primera evaluación de la carga de sonido y las vibraciones. La carga de sonido y vibraciones reales debe evaluarse. Para ello también pueden tomarse en consideración los tiempos en los que el equipo eléctrico está apagado, y aquellos en los que, si bien está encendido, funciona sin carga.

Para la información relativa al cumplimiento de la pauta de la patronal sobre vibraciones 2002/44/CE, véase www.stihl.com/vib.

18.8 REACH

REACH designa una ordenanza CE para el registro, evaluación y homologación de productos químicos.

Para informaciones para cumplimentar la ordenanza REACH, véase www.stihl.com/reach.

19 Piezas de repuesto y accesorios

19.1 Piezas de repuesto y accesorios

STIHL Estos símbolos caracterizan las piezas de repuesto STIHL y los accesorios originales STIHL.

STIHL recomienda emplear piezas de repuesto STIHL y accesorios originales STIHL.

Las piezas de repuesto y los accesorios de fabricantes externos no pueden ser evaluados por STIHL en lo que respecta a su fiabilidad, seguridad y aptitud pese a una observación continua del mercado por lo que STIHL tampoco puede responsabilizarse de su aplicación.

Las piezas de repuesto y los accesorios originales STIHL se pueden adquirir en un distribuidor especializado STIHL.

20 Gestión de residuos

20.1 Gestionar como residuos las tijeras de podar, el acumulador y el cargador

La administración municipal o los distribuidores especializados STIHL ofrecen información sobre la gestión de residuos.

Una gestión indebida puede dañar la salud y el medio ambiente.

- ▶ Llevar los productos STIHL incluido el embalaje a un punto de recogida adecuado para el reciclado con arreglo a las prescripciones locales.
- ▶ No echarlos a la basura doméstica.

21 Declaración de conformidad UE

21.1 Tijeras de podar STIHL ASA 20.0

ANDREAS STIHL AG & Co. KG
Badstraße 115
D-71336 Waiblingen

Alemania

declara, como único responsable, que

- Tipo de construcción: tijeras de podar de acumulador
- Marca: STIHL
- Modelo: ASA 20.0
- Identificación de serie: VA05

respeta las prescripciones habituales de las directrices 2011/65/UE, 2006/42/CE, 2014/30/UE y 2000/14/CE y que se ha desarrollado y fabricado en cada caso conforme a las versiones válidas en la fecha de producción de estas normas: EN 55014-1, EN 55014-2, EN 62841-1, EN ISO 12100.

La documentación técnica se conserva en la homologación de productos de ANDREAS STIHL AG & Co. KG.

El año de construcción, el país de fabricación y el número de máquina están indicados en las tijeras de podar.

Waiblingen, 10.01.2024

ANDREAS STIHL AG & Co. KG

Atentamente 

Robert Olma, Vice President, Regulatory Affairs & Global Governmental Relations

22 Declaración de conformidad UKCA

22.1 Tijeras de podar STIHL ASA 20.0



ANDREAS STIHL AG & Co. KG
Badstraße 115
D-71336 Waiblingen
Alemania

declara, como único responsable, que

- Tipo de construcción: tijeras de podar de acumulador
- Marca: STIHL
- Modelo: ASA 20.0
- Identificación de serie: VA05

cumple las disposiciones pertinentes de las regulaciones del Reino Unido The Restriction of the Use of Certain Hazardous Substances in Electrical and Electronic Equipment Regulations 2012, Supply of Machinery (Safety) Regulations 2008, Electromagnetic Compatibility Regulations 2016 y Noise Emission in the Environment by Equipment for use Outdoors Regulations 2001 y que se han desarrollado y fabricado en cada caso conforme a las versiones de las normas siguientes vigentes en la fecha de producción: EN 55014-1, EN 55014-2, EN 62841-1, EN ISO 12100.

La documentación técnica se conserva en
ANDREAS STIHL AG & Co. KG.

El año de construcción, el país de fabricación y el número de máquina están indicados en las tijeras de podar.

Waiblingen, 10.01.2024

ANDREAS STIHL AG & Co. KG

Atentamente 

Robert Olma, Vice President, Regulatory Affairs
& Global Governmental Relations

23 Direcciones

www.stihl.com

24 Indicaciones de seguridad generales para herramientas eléctricas

24.1 Introducción

Este capítulo reproduce las indicaciones generales de seguridad preformuladas en la norma EN/IEC 62841 para herramientas eléctricas de uso manual accionadas a motor.

STIHL tiene que imprimir estos textos.

Las indicaciones de seguridad para evitar una descarga eléctrica expuestas en "Indicaciones de seguridad eléctricas" no son aplicables a productos de acumulador STIHL.



ADVERTENCIA

- **Lea íntegramente las indicaciones de seguridad, las instrucciones, las ilustraciones y datos técnicos que se proveen con esta herramienta eléctrica.** La inobservancia de las siguientes instrucciones pueden provocar una descarga eléctrica, un incendio y/o lesiones graves. **Guarde todas las indicaciones de seguridad y las instrucciones para futuras consultas.**

El término de "herramienta eléctrica" empleado en las indicaciones de seguridad se refiere a herramientas eléctricas de conexión a la red (con cable de red) o a herramientas eléctricas accionadas por acumulador (sin cable de red).

24.2 Seguridad en el lugar de trabajo

- a) **Mantenga su zona de trabajo limpia y bien iluminada.** El desorden o la falta de iluminación en las zonas de trabajo pueden provocar accidentes.
- b) **No utilice la herramienta eléctrica en un entorno que albergue riesgo de explosión, en el que se encuentren líquidos, gases o materiales en polvo combustibles.** Las herramientas eléctricas producen chispas que pueden encender los materiales en polvo o los vapores.
- c) **Mantenga alejados a los niños y otras personas mientras está utilizando la herramienta eléctrica.** En caso de distracción, puede perder el control sobre la herramienta eléctrica.

24.3 Seguridad eléctrica

- a) **El enchufe de la herramienta eléctrica debe ser compatible con la caja de enchufe. No es admisible modificar el enchufe en forma alguna. No emplee adaptadores de enchufe en combinación con herramientas eléctricas dotadas de una toma de tierra.** Los enchufes sin modificar y las cajas de enchufe apropiadas reducen el riesgo de una descarga eléctrica.
- b) **Evite que su cuerpo toque superficies conectadas a tierra, como tubos, radiadores, cocinas y neveras.** El riesgo de recibir una descarga eléctrica es mayor si su cuerpo tiene contacto a tierra.
- c) **No exponga las herramientas eléctricas a la lluvia o la humedad.** El riesgo de recibir una descarga eléctrica aumenta si penetra agua en la herramienta eléctrica.
- d) **No emplear el cable de conexión para fines ajenos al mismo. No emplee nunca el cable de conexión para transportar, tirar o extraer el enchufe de la herramienta eléctrica. Mantenga el cable de conexión alejado del calor, aceite, aristas afiladas o piezas móviles.** Los cables de conexión dañados o enredados aumentan el riesgo de que se produzca una descarga eléctrica.
- e) **Al trabajar con una herramienta eléctrica a la intemperie, utilice solamente cables alargadores que sean apropiados para usarlos en el exterior.** La utilización de un cable alargador apropiado para usarlo en el exterior reduce el riesgo de que se produzca una descarga eléctrica.
- f) **Si fuese inevitable utilizar la herramienta eléctrica en un entorno húmedo, deberá emplear un interruptor diferencial.** La utilización de un interruptor diferencial reduce el riesgo de que se produzca una descarga eléctrica.

24.4 Seguridad de personas

- a) **Esté atento, preste atención a lo que hace y emplee la herramienta eléctrica con prudencia. No utilice ninguna herramienta eléctrica si estuviese cansado o si se encuentra bajo el efecto de drogas, alcohol o medicamentos.** Una simple distracción momentánea durante el uso de la herramienta eléctrica puede provocarle serias lesiones.
- b) **Utilice un equipo de protección personal y póngase siempre unas gafas protectoras.** El

riesgo de lesionarse se reduce considerablemente si, dependiendo del tipo y la aplicación de la herramienta eléctrica empleada, se utiliza un equipo de protección adecuado, como una mascarilla antipolvo, zapatos de seguridad con suela antideslizante, casco, o protectores para los oídos.

- c) **Evite una puesta en marcha accidental. Asegurarse de que la herramienta eléctrica esté apagada antes de conectarla a la toma de corriente y/o a la batería, y antes de recogerla o transportarla.** Si al transportar la herramienta eléctrica lleva el dedo puesto en el interruptor, o si la enchufa en la toma de corriente mientras está encendida, ello puede provocar accidentes.
- d) **Retire las herramientas de ajuste o la llave inglesa antes de encender la herramienta eléctrica.** Una herramienta o llave colocada en una pieza en rotación de la herramienta eléctrica puede ocasionar lesiones.
- e) **Evite adoptar posturas arriesgadas. Adopte una postura segura y mantenga el equilibrio en todo momento.** Esto le permitirá controlar mejor la herramienta eléctrica en caso de presentarse situaciones inesperadas.
- f) **Póngase una ropa de trabajo apropiada. No utilice ropa holgada ni artículos de joyería. Mantenga el pelo y la ropa alejados de piezas que estén en movimiento.** La ropa holgada, los artículos de joyería y el pelo largo se pueden enganchar en las piezas en movimiento.
- g) **Cuando sea posible montar equipos de aspiración o recogida de polvo, se deben conectar y utilizar correctamente.** El empleo de estos equipos de aspiración puede reducir los riesgos derivados del polvo.
- h) **No se deje llevar por una falsa sensación de seguridad ni pase por alto las normas de seguridad para herramientas eléctricas, aun cuando esté familiarizado con ellas por haberlas utilizado con mucha frecuencia.** Actuar sin poner atención puede provocar graves lesiones en fracciones de segundos.

24.5 Uso y manejo de la herramienta eléctrica

- a) **No sobrecargue la herramienta eléctrica. Use la herramienta eléctrica destinada a tal fin para realizar su trabajo.** Con la herramienta eléctrica adecuada podrá trabajar

mejor y más seguro dentro del margen de potencia indicado.

- b) **No utilice herramientas eléctricas cuyo interruptor esté defectuoso.** Las herramientas eléctricas que ya no se puedan encender o apagar son peligrosas y deben repararse.
- c) **Quite el enchufe de la red y/o saque la batería antes de modificar los ajustes de la herramienta eléctrica, cambiar las piezas del instrumento de inserción o guardar la herramienta eléctrica.** Esta medida preventiva reduce el riesgo de que la herramienta eléctrica arranque accidentalmente.
- d) **Guarde fuera del alcance de los niños las herramientas eléctricas que no utilice. No permita la utilización de la herramienta eléctrica a aquellas personas que no estén familiarizadas con su uso o que no hayan leído estas instrucciones.** Las herramientas eléctricas son peligrosas si las utilizan personas inexpertas.
- e) **Cuide la herramienta eléctrica y el instrumento de inserción con esmero. Controle si las piezas móviles funcionan correctamente y sin atascarse, y si existen piezas rotas o tan deterioradas que pudieran afectar al funcionamiento de la herramienta eléctrica. Encargue la reparación de piezas defectuosas antes de volver a usar la herramienta eléctrica.** Muchos de los accidentes tiene su origen en el mantenimiento deficiente de las herramientas eléctricas.
- f) **Mantenga las herramientas de corte afiladas y limpias.** Las herramientas con cantos de corte afilados que están cuidadas correctamente se atascan menos y se manejan mejor.
- g) **Utilice la herramienta eléctrica, el instrumento de inserción, los instrumentos de inserción, etc. con arreglo a estas instrucciones. Al hacerlo, tenga en cuenta las condiciones de trabajo y la actividad a realizar.** El uso de herramientas eléctricas para trabajos diferentes de aquellos para los que han sido concebidas puede originar situaciones peligrosas.
- h) **Mantenga las empuñaduras y las superficies de agarre secas, limpias y libres de aceite y grasa.** Las empuñaduras y superficies de agarre resbaladizas no permiten un manejo seguro ni el control de la herramienta eléctrica en situaciones imprevistas.

24.6 Uso y trato de la herramienta de acumulador

- a) **Cargue los acumuladores únicamente con los cargadores recomendados por el fabricante.** Existe riesgo de incendio del cargador, si se intenta cargar acumuladores de un tipo diferente al previsto para dicho cargador.
- b) **Emplee únicamente los acumuladores previstos en cada caso para las herramientas eléctricas.** El uso de otro tipo de acumuladores puede provocar lesiones y el riesgo de incendio.
- c) **Si no utiliza el acumulador, guárdelo separado de clips, monedas, llaves, clavos, tornillos o demás objetos metálicos que pudieran puentear sus contactos.** El cortocircuito de los contactos del acumulador pueden causar quemaduras o un incendio.
- d) **La utilización inadecuada del acumulador puede provocar fugas de líquido del mismo. Evite el contacto con dicho líquido. En caso de un contacto casual, enjuagar el área afectada con agua. En caso de contacto con los ojos, acuda además inmediatamente a un médico.** El líquido que sale del acumulador puede irritar la piel o producir quemaduras en la misma.
- e) **No utilice ningún acumulador que esté dañado o modificado.** Los acumuladores que estén dañados o modificados se pueden comportar imprevisiblemente y encenderse, explotar o provocar otros peligros.
- f) **No exponga un acumulador al fuego o temperaturas demasiado elevadas.** El fuego o temperaturas superiores a 130 °C (265 °F) pueden provocar una explosión.
- g) **Observe todas las instrucciones para realizar la carga y no cargue nunca el acumulador o la herramienta de acumulador fuera del margen de temperatura indicado en el manual de instrucciones.** La carga errónea o realizar la carga fuera del margen de temperatura admitido puede destruir el acumulador y aumentar el peligro de incendio.

24.7 Servicio Técnico

- a) **Encargue la reparación de su herramienta eléctrica a un profesional cualificado, empleando exclusivamente piezas de repuesto originales.** Solamente de este modo se mantendrá la seguridad de la herramienta eléctrica.

- b) **No realizar nunca el mantenimiento de un acumulador que esté dañado.** Cualquier mantenimiento de acumuladores solo es asunto del fabricante o de puntos de post-venta provistos de los correspondientes poderes.



Dr Nikolas Stihl

VIKTIGT! LÄS BRUKSANVISNINGEN INNAN DU ANVÄNDER PRODUKTEN OCH SPARA DEN.

Innehållsförteckning

1	Förord.....	49
2	Information bruksanvisningen.....	49
3	Översikt.....	50
4	Säkerhetsanvisningar.....	51
5	Förbered sekatorn.....	57
6	Ladda batteriet, lampor och signaler.....	57
7	Sätt in och ta ut batteriet.....	58
8	Slå på och stänga av grensågen.....	59
9	Kontrollera sekatorn och batteriet.....	59
10	Arbeta med sekatorn.....	60
11	Efter arbetet.....	60
12	Transport.....	61
13	Förvaring.....	61
14	Rengöring.....	61
15	Underhåll.....	62
16	Reparera.....	63
17	Felavhjälpning.....	64
18	Tekniska data.....	66
19	Reservdelar och tillbehör.....	67
20	Kassering.....	67
21	EU-försäkran om överensstämmelse.....	67
22	UKCA-konformitetsdeklaration.....	67
23	Adresser.....	68
24	Allmänna säkerhetsanvisningar för elverktyg.....	68

1 Förord

Hej!

Tack för att du valt en produkt från STIHL. Vi utvecklar och tillverkar produkter av mycket hög kvalitet som uppfyller våra kunders behov. Därför är våra produkter mycket säkra även när de belastas mycket.

STIHL ger även en förstklassig service. Hos våra återförsäljare får du kompetent rådgivning och instruktioner samt tekniska råd.

STIHL strävar efter att arbeta på ett sätt som är så hållbart och ansvarsfullt mot naturen som möjligt. Denna bruksanvisning är till för att hjälpa dig att använda din STIHL produkt på ett säkert och miljövänligt sätt över lång tid.

Vi uppskattar ditt förtroende för oss och önskar dig lycka till med din STIHL-produkt.

0458-059-9801-A

2 Information bruksanvisningen

2.1 Kompletterande dokument

Följ lokala säkerhetsföreskrifter.

- ▶ Läs följande kompletterande dokument till den här bruksanvisningen, se till att du förstått dem och spara dem:
 - Säkerhetsinformation för batterier och produkter med inbyggda batterier från STIHL: www.stihl.com/safety-data-sheets

2.2 Varningar i texten



FARA

- Varnar för faror som leder till allvarliga skador eller dödsfall.
 - ▶ Med åtgärderna kan man förhindra allvarliga skador eller dödsfall.



VARNING

- Varnar för faror som **kan** leda till allvarliga skador eller dödsfall.
 - ▶ Med åtgärderna kan man förhindra allvarliga skador eller dödsfall.

OBS!

- Varnar för faror som kan leda till materialskador.
 - ▶ Med åtgärderna kan man förhindra materialskador.

2.3 Symboler i texten





Denna symbol hänvisar till ett kapitel i denna bruksanvisning.

3 Översikt

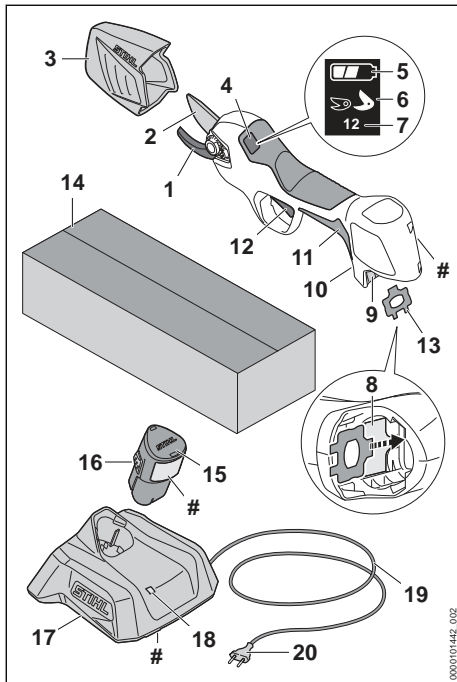
3.1 Grensåg



- 1 Motklinga**
Motklingan används som stöd för grenen.
- 2 Klinga**
Klingan skär grenen.
- 3 Klingskydd**
Klingskyddet skyddar mot kontakt med klingorna.
- 4 Display**
Displayen visar information och fel.
- 5 Displayindikering **
Displayindikeringen visar batteriets laddningsnivå.
- 6 Displayindikering **
Displayindikeringen visar den inställda öppningsvidden för klingan.
- 7 Displayindikering antal skär **
Displayindikeringen visar det totala antalet klipp.
- 8 Hållare för kombinationsnyckel**
Hållaren används för förvaring av kombinationsnyckeln i batterifacket.

9 Batterifack

I batterifacket sitter batteriet.

10 Tryckknapp

Tryckknappen används för att sätta på och stänga av grensågen.

11 Handtag

Manöverhandtaget används för att manövrera, hålla och styra grensågen.

12 Strömbrytare

Strömbrytaren öppnar och stänger klingan.

13 Kombinationsnyckel

Kombinationsnyckeln används för att lossa skruvkopplingarna på skyddet och klingorna.

14 Förpackning

Förpackningen används för att förvara och transportera grensågen. I satsen (bestående av grensåg, batteri och laddare) används förpackningen för att förvara och transportera grensågen, batteriet och laddaren.

15 Batteri

Batteriet förser grensågen med ström.

16 Spärrhake

Spärrhaken ser till att batteriet sitter kvar i batterifacket.

17 Laddare

Batteriet laddas i laddaren.

18 LED-lampa

LED-lampan visar laddarens status.

19 Anslutningskabel

Anslutningskabeln ansluter laddaren till elkontakten.

20 Elkontakt

Elkontakten förbinder anslutningskabeln med eluttaget

Typskylt med serienummer

3.2 Symboler

Symbolerna på grensågen, batteriet och laddaren har följande innebörd:



LED-lampan lyser eller blinkar grönt. Batteriet laddas.





LED-lampan blinkar rött. Det finns ingen elektrisk kontakt mellan batteriet och laddaren eller det finns ett fel på batteriet eller laddaren.



Informationen bredvid symbolen anger batteriets energiinnehåll enligt batteritillverkarens specifikation. Energiinnehållet som är tillgängligt under användningen är lägre.

 Använd den elektriska utrustningen i ett stängt och torrt rum.

 Släng inte produkten i hushållsavfallet.

 Läs bruksanvisningen, se till att du har förstått den och spara den.

 Strömbrytaren har olika funktioner.





4 Säkerhetsanvisningar

4.1 Varningssymboler

4.1.1 Grensåg

Varningssymbolerna på grensågen har följande innebörd:

 Följ säkerhetsanvisningarna och vidta rätt åtgärder.

 Läs bruksanvisningen, se till att du har förstått den och spara den.

 Vidrör inte den rörliga klingan.





 Ta ut batteriet under arbetspauser, transport, förvaring, underhåll och reparation.

 Skydda grensågen mot regn och fukt.

4.1.2 Batteri

Varningssymbolerna på batteriet har följande innebörd:

 Följ säkerhetsanvisningarna och vidta rätt åtgärder.

 Läs bruksanvisningen, se till att du har förstått den och spara den.

 Skydda batteriet mot värme och eld.

 Doppa inte batteriet i vätska.

4.1.3 Laddare

Varningssymbolerna på laddaren har följande innebörd:

 Följ säkerhetsanvisningarna och vidta rätt åtgärder.

 Läs bruksanvisningen, se till att du har förstått den och spara den.

 Skydda laddaren mot regn och fukt.

4.2 Avsedd användning

Grensågen STIHL ASA 20.0 används för att klippa träd, buskar, buskage, prydnadsväxter, vinrankor och liknande träslag med max. gren-diameter 25 mm vid en medelhög klippfrekvens på 12 klipp per minut inom vin- och fruktodling och vid skötsel av grönområden.

Grensågen får inte användas när det regnar.

Grensågen är inte lämpad för kommersiell användning.

Batteriet STIHL AS förser grensågen med ström.

Laddaren STIHL AL 1 används för att ladda batteriet STIHL AS.

⚠ VARNING

- Batterier och laddare som inte är godkända av STIHL för grensågen kan orsaka brand och explosion. Personer kan skadas allvarligt eller dödas och materiella skador kan uppstå.
 - ▶ Använd grensågen med ett batteri STIHL AS.
 - ▶ Ladda batteriet STIHL AS med laddaren STIHL AL 1.
- Om grensågen, batteriet eller laddaren inte används på avsett sätt kan det leda till allvarliga personskador, dödsfall eller materialskador.
 - ▶ Använd grensågen, batteriet och laddaren enligt anvisningarna i den här bruksanvisningen.

4.3 Krav på användaren

▲ VARNING

- Användare som inte utbildats känner inte till farorna med grensågen, batteriet och laddaren. Användaren eller andra personer kan skadas allvarligt eller dödas.



- ▶ Läs bruksanvisningen, se till att du har förstått den och spara den.

- ▶ Om grensågen, batteriet eller laddaren lämnas vidare till en annan person ska bruksanvisningen medfölja.
- ▶ Se till att användaren uppfyller följande krav:
 - Användaren är utvilad.
 - Användaren är i skick, både fysiskt, motoriskt och mentalt, att arbeta med och använda grensågen, batteriet och laddaren. Om användaren är fysiskt, sensoriskt eller mentalt begränsad får användaren endast arbeta med dessa enheter under överinseende eller instruktion av en ansvarig person.
 - Användaren kan inse och förutse riskerna med grensågen, batteriet och laddaren.
 - Användaren är myndig eller utbildas i ett arbete under tillsyn, i enlighet med nationella bestämmelser.
 - Användaren måste ha instruerats av en STIHL-återförsäljare eller en sakkunnig person innan denne använder grensågen och laddaren för första gången.
 - Användaren är inte påverkad av alkohol, läkemedel eller droger.
- ▶ Om något är oklart: Kontakta en STIHL-återförsäljare.

4.4 Klädsel och utrustning

▲ VARNING

- Föremål kan slungas iväg med hög hastighet under arbetet. Användaren kan skadas.
 - ▶ Använd tätt sittande skyddsglasögon.
 - Skyddsglasögonen ska vara kontrollerade enligt EN 166 eller nationella bestämmelser och vara märkta när de säljs.
 - ▶ Använd åtsittande kläder med långa ärmor och byxben.
- Olämpliga kläder kan fastna i trä, buskage och i grensågen. Användaren kan skadas allvarligt om olämpliga kläder används.
 - ▶ Använd tätt sittande kläder.
 - ▶ Ta av sjaror och smycken.

- ▶ Sätt upp långt hår och se till att det inte når nedanför axlarna.
- Under rengöring eller underhåll kan användaren komma i kontakt med klingan. Användaren kan skadas.
 - ▶ Använd arbetshandskar av slitstarkt material.
- Användaren kan halka om olämpliga skor används. Användaren kan skadas.
 - ▶ Använd stabila, heltäckande skor med halksäker sula.

4.5 Arbetsområde och omgivning

4.5.1 Grensåg

▲ VARNING

- Utomstående personer, barn och djur kan inte uppfatta och bedöma farorna med grensågen och föremål som slungas iväg. Utomstående personer, barn och djur kan skadas allvarligt och materiella skador kan uppstå.
 - ▶ Håll obehöriga personer, barn och djur borta från arbetsområdet.
 - ▶ Lämnar inte grensågen utan uppsikt.
 - ▶ Se till att barn inte kan leka med grensågen.
- Grensågen är inte vattenskyddad. Om man arbetar i regn eller fuktig miljö kan det leda till en elektrisk stöt. Användaren kan skadas och grensågen kan skadas.
 - ▶ Arbeta inte i regn eller fuktig miljö.



- Elektriska komponenter på grensågen kan orsaka gnistor. Gnistorna kan orsaka brand eller explosion i brandfarlig eller explosiv miljö. Personer kan skadas allvarligt eller dödas och materiella skador kan uppstå.
 - ▶ Använd inte maskinen i brandfarlig eller explosiv miljö.

4.5.2 Batteri

▲ VARNING

- Utomstående personer, barn och djur förstår inte och kan inte bedöma farorna med batteriet. Utomstående personer, barn och djur kan skadas allvarligt.
 - ▶ Utomstående personer, barn och djur måste hållas på avstånd.
 - ▶ Lämnar inte batteriet utan uppsikt.
 - ▶ Se till att barn inte kan leka med batteriet.
- Batteriet är inte skyddat mot all påverkan från omgivningen. Batteriet kan börja brinna, explodera eller skadas irreversibelt om det utsätts

för viss påverkan från omgivningen. Personer kan skadas allvarligt och materiella skador kan uppstå.



- ▶ Skydda batteriet mot värme och eld.
- ▶ Kasta inte batteriet i eld.

- ▶ Ladda, använd och förvara inte batteriet utanför de angivna temperaturgränserna, 18.5.



- ▶ Doppa inte batteriet i vätska.

- ▶ Håll batteriet borta från små metalldelar.
- ▶ Utsätt inte batteriet för högt tryck.
- ▶ Utsätt inte batteriet för mikrovågor.
- ▶ Skydda batteriet mot kemikalier och salter.

4.5.3 Laddare

VARNING

- Utomstående personer och barn förstår inte och kan inte bedöma farorna med laddaren och elektrisk ström. Personer, barn och djur som inte är inblandade kan skadas allvarligt eller dödas.
 - ▶ Utomstående personer, barn och djur måste hållas på avstånd.
 - ▶ Se till att barn inte kommer åt att leka med laddaren.
- Laddaren är inte vattenskyddad. Om man arbetar i regnig eller fuktig miljö kan det leda till en elektrisk stöt. Användaren kan skadas och laddaren kan gå sönder.



- ▶ Får inte användas i regn eller fuktig miljö.

- Laddaren är inte skyddad mot påverkan från omgivningen. Laddaren kan börja brinna eller explodera om den utsätts för viss påverkan från omgivningen. Personer kan skadas allvarligt och materiella skador kan uppstå.
 - ▶ Förvara laddaren i ett stängt och torrt rum.
 - ▶ Använd inte laddaren i brandfarlig eller explosiv miljö.
 - ▶ Ställ inte laddaren på ett brandfarligt underlag.
 - ▶ Använd och förvara inte laddaren utanför de angivna temperaturgränserna, 18.5.
- Personer kan snubbla över anslutningskabeln. Personer kan skadas och laddaren kan gå sönder.
 - ▶ Se till att anslutningskabeln ligger plant på golvet.

4.6 Säker användning

4.6.1 Grensåg

Grensågen är säker att använda när följande uppfylls:

- Grensågen är oskadad.
- Grensågen är ren och torr.
- Manöverdonen fungerar och är oförändrade.
- Originaltillbehör från STIHL för denna grensåg är monterade.
- Tillbehöret är korrekt monterat.

VARNING

- Vid inkorrekt användning fungerar eventuellt inte komponenterna och säkerhetsanordningarna som de ska. Personer kan skadas allvarligt eller dödas.
 - ▶ Använd inte grensågen om den är skadad.
 - ▶ Om grensågen är smutsig eller blöt: Rengör grensågen och låt den torka.
 - ▶ Gör inga ändringar på grensågen.
 - ▶ Om manöverdonen inte fungerar: Använd inte grensågen.
 - ▶ Montera endast originaltillbehör från STIHL för denna grensåg.
 - ▶ Montera tillbehör enligt anvisningarna i den här bruksanvisningen eller enligt tillbehörets bruksanvisning.
 - ▶ Stick inte in föremål i hålen på grensågen.
 - ▶ Byt ut utslitna eller skadade informationsskyltar.
 - ▶ Om något är oklart: Kontakta en STIHL-återförsäljare.

4.6.2 Klinga och motklinga

Klingan och motklingan är säkra att använda när följande uppfylls:

- Klingan och motklingan är oskadade.
- Klingan och motklingan är inte deformerade.
- Klingan och motklingan går lätt.
- Klingan och motklingan är smorda.
- Klingan och motklingan är korrekt monterade.
- Klingan är korrekt slipad.
- Klingan och motklingan är gradfria.

VARNING

- I ett osäkert tillstånd kan delar av klingan eller motklingan lossna och slungas iväg. Personer kan skadas allvarligt.
 - ▶ Arbeta med en oskadad, odeformerad och mjukt löpande klinga och motklinga.
 - ▶ Smörj klingan och motklingan ordentligt.
 - ▶ Montera klingan och motklingan korrekt.
 - ▶ Om klingan inte är slipad: Byt ut klingan.

- ▶ Om klingen eller motklingen inte är slipad eller om det finns skägg på kanten: byt klinga och motklinga.
- ▶ Om något är oklart: Kontakta en STIHL-återförsäljare.

4.6.3 Batteri

Batteriet är säkert att använda när följande uppfylls:

- Batteriet är oskadat.
- Batteriet är rent och torrt.
- Batteriet fungerar och har inte modifierats.

⚠ VARNING

- Om batteriet inte är i ett säkert skick kan det inte längre fungera på ett säkert sätt. Personer kan skadas allvarligt.
 - ▶ Arbeta bara med ett oskadat och fungerande batteri.
 - ▶ Ladda inte trasiga eller skadade batterier.
 - ▶ Rengör batteriet om det är smutsigt.
 - ▶ Låt batteriet torka om det är blött eller fuktigt  18.6.
 - ▶ Gör inga ändringar på batteriet.
 - ▶ Stick inte in föremål i hålen på batteriet.
 - ▶ Låt inte de elektriska kontakterna på batteriet komma i kontakt med metallföremål eftersom det kan leda till kortslutning.
 - ▶ Öppna inte batteriet.
 - ▶ Byt ut utslitna eller skadade informationsskyltar.
- Det kan läcka ut vätska ur ett trasigt batteri. Om vätskan kommer i kontakt med huden eller ögonen kan huden eller ögonen bli irriterade.
 - ▶ Undvik kontakt med vätskan.
 - ▶ Om du fått vätska på huden: Tvätta de berörda ställena med rikligt med vatten och tvål.
 - ▶ Vid kontakt med ögonen: Skölj ögonen med rikligt med vatten i minst 15 minuter och kontakta läkare.
- Ett trasigt eller skadat batteri kan lukta konstigt, ryka eller brinna. Detta kan orsaka allvarliga personskador eller dödsfall och saksador kan uppstå.
 - ▶ Om batteriet luktar konstigt eller ryker: Använd inte batteriet och håll det borta från brännbart material.
 - ▶ Om batteriet börjar brinna, försök att släcka branden med en brandsläckare eller vatten.

4.6.4 Laddare

Laddaren är säker att använda när följande villkor är uppfyllda:

- Laddaren är oskadad.
- Laddaren är ren och torr.

⚠ VARNING

- Vid icke-säker användning fungerar eventuellt inte komponenterna och säkerhetsanordningarna korrekt. Personer kan skadas allvarligt eller förolyckas.
 - ▶ Använd bara en oskadad laddare.
 - ▶ Om laddaren är smutsig eller blöt: Rengör laddaren och låt den torka.
 - ▶ Modifiera inte laddaren.
 - ▶ Stick inte in föremål i hålen på laddaren.
 - ▶ Låt inte de elektriska kontakterna i laddaren komma i kontakt med metallföremål eftersom det kan leda till kortslutning.
 - ▶ Öppna inte laddaren.

4.7 Arbeta

⚠ VARNING

- Om det inte finns någon inom hörhåll utanför arbetsområdet kan du inte få hjälp i nödfall.
 - ▶ Se till att det finns någon inom hörhåll utanför arbetsområdet.
- I vissa situationer kan det vara svårt att koncentrera sig. Användaren kan tappa kontrollen över grensågen, snubbla, falla och skadas svårt.
 - ▶ Arbeta lugnt och metodiskt.
 - ▶ Om ljusförhållandena och sikten är dåliga: Arbeta inte med grensågen.
 - ▶ Använd grensågen ensam.
 - ▶ Arbeta inte över axelhöjd.
 - ▶ Var uppmärksam på hinder.
 - ▶ Stå på marken och ha god balans när du arbetar. Om du måste arbeta uppe i luften: Använd en lyftplattform eller en säker ställning.
 - ▶ Om du börjar bli trött: Ta en paus i arbetet.
- Om klingen träffar ett hårt föremål kan den skadas.
 - ▶ Undersök om det finns hårda föremål i arbetsområdet och ta bort dem innan arbetet påbörjas.
 - ▶ Klipp inte i metalltrådar.
- När klingen rör sig kan den skada användaren allvarligt.
 - ▶ Håll den lediga handen minst 40 cm från klingen.
 - ▶ Vidrör inte klingen.
 - ▶ Stäng klingen innan du byter plats på arbetsområdet.
 - ▶ Om du behöver lägga ifrån dig grensågen en kort stund: Stäng av grensågen.
- Om grensågen förändras under arbetet eller betar sig konstigt kan det vara fel på den. Per-



soner kan skadas allvarligt och materiella skador kan uppstå.

- ▶ Avsluta arbetet, ta ur batteriet och kontakta en STIHL-återförsäljare.
- Grensågen kan vibrera under arbetet.
 - ▶ Använd handskar.
 - ▶ Ta pauser i arbetet.
 - ▶ Om du får problem med blodcirkulationen: Uppsök läkare.

▲ FARA

- Om man arbetar i närheten av strömförande ledningar kan klingan komma i kontakt med dem och skada dessa. Användaren kan skadas allvarligt eller förolyckas.
 - ▶ Arbeta inte i närheten av spänningsförande kablar.

4.8 Ladda

▲ VARNING

- Under laddningen kan det bildas lukt eller rök om laddaren är trasig eller defekt. Det kan leda till personskador eller materialskador.
 - ▶ Dra ut kontakten ur eluttaget.
- Laddaren kan överhettas och orsaka brand om värmen inte avleds korrekt. Det kan leda till allvarliga personskador, dödsfall eller materialskador.
 - ▶ Täck inte över laddaren.

4.9 Elanslutning

Det kan uppstå kontakt med strömförande komponenter av följande orsaker:

- Anslutningskabeln eller förlängningskabeln är skadad.
- Anslutningskabelns eller förlängningskabelns kontakt är skadad.
- Eluttaget är inte korrekt installerat.

▲ FARA

- Kontakt med strömförande komponenter kan leda till elstöt. Användaren kan skadas allvarligt eller förolyckas.
 - ▶ Kontrollera att anslutningskabeln, förlängningskabeln och kontakterna är oskadade.



Om anslutningskabeln eller förlängningskabeln är defekt eller skadad:

- ▶ Rör inte vid det skadade stället.
- ▶ Dra ut kontakten ur eluttaget.
- ▶ Berör endast anslutningskabel, förlängningskabel och kontakter med torra händer.
- ▶ Anslut anslutningskabelns eller förlängningskabelns elkontakt till ett korrekt installerat och säkrat eluttag med skyddskontakt.

- ▶ Anslut laddaren via en jordfelsbrytare (30 mA, 30 ms).
- En skadad eller olämplig förlängningskabel kan orsaka elstöt. Personer kan skadas allvarligt eller förolyckas.
 - ▶ Använd en förlängningskabel med rätt ledartvårsnitt, 18.4.

▲ VARNING

- Under laddningen kan fel nätspänning eller fel nätfrekvens leda till överspänning i laddaren. Laddaren kan skadas.
 - ▶ Kontrollera att elnätets nätspänning och nätfrekvens överensstämmer med uppgifterna på laddarens typskylt.
- Om laddaren ansluts till ett grenuttag kan elektriska komponenter överbelastas under laddningen. De elektriska komponenterna kan överhettas och orsaka brand. Detta kan orsaka allvarliga personskador eller dödsfall och saksador kan uppstå.
 - ▶ Säkerställ att de maximala effektangivelserna på grenuttaget inte överskrids av effekten på typskylten för laddaren tillsammans med effekten hos alla övriga elektriska apparater som är anslutna till grenuttaget.
- En felaktigt dragen anslutningskabel och förlängningskabel kan skadas och man kan snubbla. Personer kan skadas och anslutningskabeln eller förlängningskabeln kan skadas.
 - ▶ Dra och märk ut anslutningskabeln och förlängningskabeln så att ingen kan snubbla.
 - ▶ Dra anslutningskabeln och förlängningskabeln så att de inte spänns eller fastnar.
 - ▶ Dra anslutningskabeln och förlängningskabeln så att de inte kan skadas, vikas, krossas eller nötas.
 - ▶ Skydda anslutningskabeln och förlängningskabeln från värme, olja och kemikalier.
 - ▶ Dra anslutningskabeln och förlängningskabeln på ett torrt underlag.
- Förlängningskabeln blir varm under arbetet. Om värmen inte kan avledas kan det leda till brand.
 - ▶ Om en kabeltrumma används: Linda ut kabeltrumman helt.
- Om det finns elektriska ledningar och rör i väggen kan dessa skadas om laddaren monteras på väggen. Kontakt med elektriska ledningar kan leda till en elektrisk stöt. Detta kan orsaka allvarliga personskador och materialskador.
 - ▶ Kontrollera att det inte finns några elektriska ledningar och rör i väggen på det avsedda stället.

- Om laddaren inte är monterad på väggen på det sätt som beskrivs i denna bruksanvisning kan laddaren eller batteriet falla ner eller så kan laddaren bli för het. Detta kan orsaka personskador och saksador.
 - ▶ Montera laddaren på ett sådant sätt på väggen som det beskrivs i denna bruksanvisning.
- Om laddaren monteras på väggen med batteriet isatt kan batteriet ramla ur laddaren. Detta kan orsaka personskador och saksador.
 - ▶ Montera först laddaren på väggen och sätt sedan in batteriet.

4.10 Transport

4.10.1 Grensåg

⚠ VARNING

- Grensågen kan välta eller röra sig under transporten. Detta kan orsaka personskador och saksador.
 - ▶ Stäng klingan och stäng av grensågen.
 - ▶ Ta ut batteriet.



- ▶ Skjut på klingskyddet över klingan så att det hakar fast och klingan är helt täckt.
- ▶ Transportera grensågen i den medföljande förpackningen.
- ▶ Se till att förpackningen inte kan röra sig.

4.10.2 Batteri

⚠ VARNING

- Batteriet är inte skyddat mot all påverkan från omgivningen. Batteriet kan skadas och saksador kan uppstå om batteriet utsätts för specifik miljöpåverkan.
 - ▶ Transportera inte batteriet om det är skadat.
 - ▶ Transportera batteriet i förpackningen.
- Batteriet kan välta eller röra sig under transporten. Detta kan orsaka personskador och saksador.
 - ▶ Se till att förpackningen inte kan röra sig.

4.10.3 Laddare

⚠ VARNING

- Laddaren kan välta eller röra sig under transporten. Detta kan orsaka personskador och saksador.
 - ▶ Dra ut elkontakten ur eluttaget.
 - ▶ Ta ut batteriet.

- ▶ Säkra laddaren med spännband, remmar eller ett nät så att den inte kan falla eller komma i rörelse.
- Bär inte laddaren i anslutningskabeln. Anslutningskabeln och laddaren kan skadas.
 - ▶ Linda upp anslutningskabeln och fäst den i laddaren.

4.11 Förvaring

4.11.1 Grensåg

⚠ VARNING

- Barn känner inte till farorna med grensågen. Barn kan skadas allvarligt.
 - ▶ Stäng klingan och stäng av grensågen.
 - ▶ Ta ut batteriet.



- ▶ Skjut på klingskyddet över klingan så att det hakar fast och klingan är helt täckt.
- ▶ Förvara grensågen utom räckhåll för barn.
- De elektriska kontakterna på grensågen och metallkomponenter kan korrodera på grund av fukt. Grensågen kan skadas.
 - ▶ Stäng klingan och stäng av grensågen.
 - ▶ Ta ut batteriet.



- ▶ Förvara grensågen på en ren och torr plats.

4.11.2 Batteri

⚠ VARNING

- Barn kan inte förstå och bedöma farorna med batteriet. Barn kan skadas allvarligt.
 - ▶ Förvara batteriet utom räckhåll för barn.
- Batteriet är inte skyddat mot all påverkan från omgivningen. Batteriet kan skadas irreparabelt om det utsätts för viss påverkan från omgivningen.
 - ▶ Förvara batteriet på en ren och torr plats.
 - ▶ Förvara batteriet i ett stängt utrymme.
 - ▶ Förvara inte batteriet tillsammans med grensågen.
 - ▶ Om batteriet förvaras i laddaren: Dra ut elkontakten och förvara batteriet med en laddningsnivå mellan 40 % och 60 %.
 - ▶ Förvara inte batteriet utanför de angivna temperaturgränserna, 18.5.

4.11.3 Laddare

▲ VARNING

- Barn förstår inte och kan inte bedöma farorna med laddaren. Barn kan skadas allvarligt eller dödas.
 - ▶ Dra ur elkontakten.
 - ▶ Förvara laddaren utom räckhåll för barn.
- Laddaren är inte skyddad mot påverkan från omgivningen. Laddaren kan skadas om den utsätts för påverkan från omgivningen.
 - ▶ Dra ur elkontakten.
 - ▶ Om laddaren är varm: Låt laddaren svalna.
 - ▶ Förvara laddaren på en ren och torr plats.
 - ▶ Förvara laddaren i ett stängt rum.
 - ▶ Förvara inte laddaren utanför de angivna temperaturgränserna, 18.5.
- Bär inte laddaren i anslutningskabeln och låt den inte hänga i den. Anslutningskabeln och laddaren kan skadas.
 - ▶ Grip tag i och håll laddaren i huset.
 - ▶ Fäst laddaren på väggfästet.

4.12 Rengöring, underhåll och reparation

▲ VARNING

- Om batteriet sitter i under rengöring, underhåll eller reparation kan grensågen plötsligt starta. Personer kan skadas allvarligt och materiella skador kan uppstå.



- ▶ Ta ut batteriet.

- Aggressiva rengöringsmedel, rengöring med en vattenstråle eller vassa föremål kan skada grensågen, klingan, motklingan, batteriet och laddaren. Om grensågen, klingan, motklingan, batteriet eller laddaren inte rengörs ordentligt, slutar eventuellt komponenterna och säkerhetsanordningarna att fungera. Personer kan skadas allvarligt.
 - ▶ Rengör grensågen, klingan, motklingan, batteriet och laddaren enligt anvisningarna i den här bruksanvisningen.
- Om grensågen, klingan, motklingan, batteriet eller laddaren inte underhålls eller repareras ordentligt, slutar eventuellt komponenterna och säkerhetsanordningarna att fungera. Personer kan skadas allvarligt eller dödas.
 - ▶ Underhåll och reparera klingan och motklingan enligt anvisningarna i bruksanvisningen.
 - ▶ Reparera inte grensågen, batteriet och laddaren själv.

- ▶ Om grensågen, batteriet eller laddaren måste underhållas eller repareras: Kontakta en STIHL-återförsäljare.
- Vid rengöring, underhåll eller reparation av klingan eller motklingan kan man skära sig på den vassa klingan. Användaren kan skadas.
 - ▶ Använd arbetshandskar av slitstarkt material.

5 Förbered sekatorn

5.1 Förbereda grensågen

Före varje användning måste följande steg utföras:

- ▶ Kontrollera att följande komponenter är säkra att använda:
 - Grensåg, 4.6.1.
 - Klinga och motklinga, 4.6.2.
 - Batteri, 4.6.3.
 - Laddare, 4.6.4.
- ▶ Kontrollera batteriet, 9.2.
- ▶ Ladda batteriet helt, 6.2.
- ▶ Rengör grensågen, 14.1.
- ▶ Rengör klingan och motklingan, 14.2.
- ▶ Kontrollera manöverdonen, 9.1.
- ▶ Om de här stegen inte kan utföras: Använd inte grensågen och kontakta en STIHL-återförsäljare.

6 Ladda batteriet, lampor och signaler

6.1 Montera laddaren på väggen

Laddaren kan monteras på en vägg.

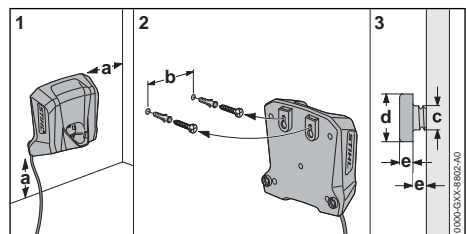

- ▶ Montera laddaren på väggen enligt följande:
 - Lämpligt festsättningsmaterial används.
 - Laddaren är vågrät.
 - Bibehåll följande mått:
 - a = minst 100 mm
 - b = 54 mm
 - c = 4,5 mm
 - d = 9 mm
 - e = 2,5 mm

6.2 Ladda batteriet

Laddningstiden beror på olika faktorer som batteriets temperatur eller omgivningstemperaturen. Följ de rekommenderade temperaturintervallen,  18.6, för optimal prestanda. Den faktiska laddningstiden kan avvika från den angivna laddningstiden. Laddningstiden anges på www.stihl.com/charging-times.

Om kontakten sitter i ett eluttag och batteriet sätts in i laddaren startar laddningen automatiskt. När batteriet är helt laddat stängs laddaren av automatiskt.

Batteriet och laddaren blir varma under laddningen.

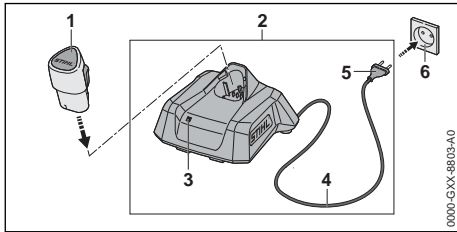

- ▶ Sätt i kontakten (5) i ett eluttag (6) som är lätt att komma åt.
- Laddaren (2) genomför ett självtest. LED-lampan (3) lyser grönt i ca 1 sekund och rött i ca 1 sekund.
- ▶ Dra anslutningskabeln (4).
- ▶ Sätt in batteriet (1) i laddarens (2) styrningar och tryck in det så långt det går.
- LED-lampan (3) lyser eller blinkar grönt. Batteriet (1) laddas.
- ▶ Om LED-lampan (3) inte längre lyser: Batteriet (1) är fulladdat och kan tas ut ur laddaren (2).
- ▶ Om laddaren (2) inte längre ska användas: Dra ut elkontakten (5) ur eluttaget (6).

6.3 Visa laddningsnivån

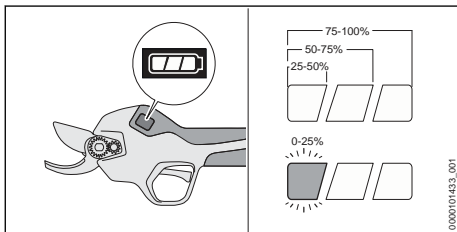

- ▶ Sätt i batteriet.
- ▶ Starta grensågen.
- ▶ Om den vänstra ljusstolpen blinkar vitt: Ladda batteriet.

6.4 Lampa på laddaren

Lampan visar laddarens status eller fel. Lampan kan lysa eller blinka grönt eller rött.

Om lampan lyser eller blinkar grönt laddas batteriet.

- ▶ Om lampan lyser eller blinkar rött: Åtgärda fel,  17.
- Det finns ett fel på laddaren eller batteriet.

6.5 Signaler

Lamporna och signalerna indikerar grensågens status och fel.

När grensågen slås på eller stängs av hörs en lång signal.

När klingan öppnas eller stängs permanent hörs tre korta signaler.

När klingans öppningsvidd justeras hörs en kort signal.

- ▶ Om sex korta signaler i snabb följd hörs: åtgärda felen,  17.1.
- Det finns ett fel på grensågen eller batteriet.

7 Sätt in och ta ut batteriet

7.1 Sätta i batteriet

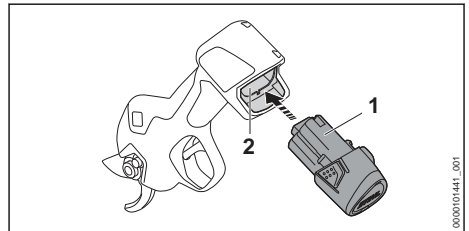

- ▶ Tryck in batteriet (1) så långt det går i batterifacket (2).
- Batteriet (1) låses fast med ett klick.

7.2 Ta ut batteriet

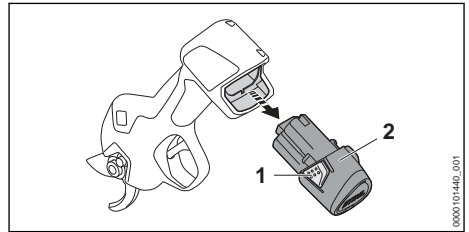



- ▶ Tryck på båda spärrhakarna (1).
- Batteriet (2) har lossats och kan tas ur.

8 Slå på och stänga av grensågen

8.1 Starta grensågen

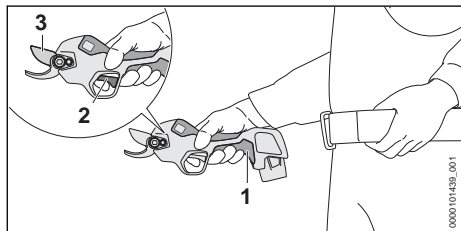
- ▶ Håll grensågen med en hand i manöverhandtaget så att tummen ligger runt manöverhandtaget och pekfingeret kan manövrera strömbrytaren.





- ▶ Tryck på tryckknappen  (1) och håll den intryckt tills du hör en lång signal. Displayen startar och grensågen är driftklar.
- ▶ Tryck på strömbrytaren (2) två gånger snabbt efter varandra. Tre korta signaler hörs. Klingan (3) öppnas helt.

Om grensågen inte används på mer än två minuter stängs den av automatiskt.

- ▶ Starta grensågen igen.

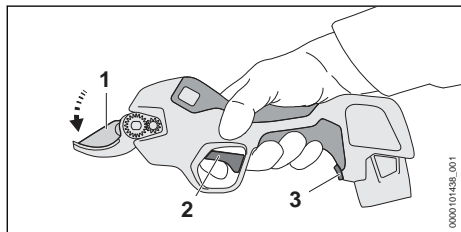
8.2 Stänga av grensågen



- ▶ Tryck på strömbrytaren (2) och håll kvar. En kort signal hörs efter tre sekunder.
- ▶ Håll strömbrytaren (2) intryckt tills tre korta signaler hörs. Klingan (1) stängs och förblir stängd.
- ▶ Om klingan inte stängs: Ta ut batteriet och kontakta en STIHL-återförsäljare. Grensågen är defekt.
- ▶ Tryck på tryckknappen  (3) och håll den intryckt tills du hör en lång signal. Displayen stängs av och grensågen är avstängd.

OBS!

- Om strömbrytaren släpps innan tre korta signaler hörs kan klingans öppningsvidd ändras så att klingan inte kan stängas.
 - ▶ Tryck på strömbrytaren (2) och håll den nedtryckt minst fem sekunder tills du hör tre korta signaler för att kunna stänga klingan.

9 Kontrollera sekatören och batteriet

9.1 Kontrollera manöverdonen

Strömbrytare

- ▶ Ta ut batteriet.
- ▶ Tryck på strömbrytaren.
- ▶ Om strömbrytaren är svår att trycka in eller inte går tillbaka till sin ursprungliga position: Använd inte grensågen och kontakta en STIHL-återförsäljare. Strömbrytaren är defekt.

Starta grensågen

- ▶ Sätt i batteriet.
- ▶ Tryck på tryckknappen  och håll den intryckt tills du hör en lång signal. Displayen startar och grensågen är driftklar.
- ▶ Tryck på strömbrytaren två gånger snabbt efter varandra. Tre korta signaler hörs. Klingan öppnas helt.
- ▶ Tryck på strömbrytaren. Klingan stängs och öppnas.
- ▶ Om klingan inte stängs och öppnas: Ta ut batteriet och kontakta en STIHL-återförsäljare. Grensågen är defekt.

9.2 Kontrollera batteriet

- ▶ Sätt i batteriet.
- ▶ Tryck på tryckknappen  och håll den intryckt tills du hör en lång signal. Grensågen är driftklar och displayen startar.
- ▶ Om displayen inte startar: Använd inte grensågen och batteriet och kontakta en STIHL-återförsäljare. Det finns ett fel på grensågen eller batteriet.

10 Arbeta med sekatorn

10.1 Hålla i och styra grensågen

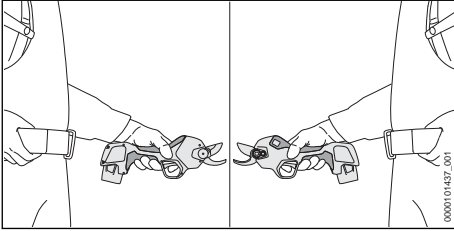

- ▶ Håll grensågen med en hand i manöverhandtaget så att tummen ligger runt manöverhandtaget och pek fingret kan manövrera strömbrytaren.
- ▶ Håll den lediga handen borta från klingan.

10.2 Ställa in klingans öppningsvidd

Två öppningsvidder kan ställas in för klingan (19 mm/25 mm) beroende på grenarnas tjocklek. Den inställda öppningsvidden visas med en vit lampsymbol på displayen.

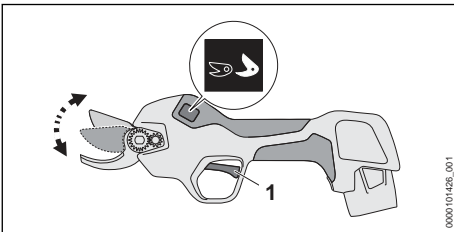

- ▶ Tryck på strömbrytaren (1) och håll den intryckt i tre sekunder, tills du hör en kort signal. Klingans öppningsvidd ökas eller minskas. Den vita lampsymbolen på displayen växlar.

10.3 Klippning

STIHL genomför omfattande kvalitetskontroller av grensågen innan leverans. Därför visas redan några steg i displayen vid leverans.

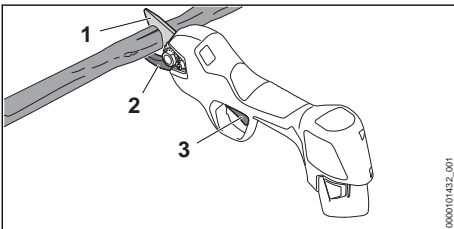

- ▶ Lägg motklingen (2) mot grenen underifrån.

! VARNING

- När klingan rör sig kan den skada användaren allvarligt.
 - ▶ Håll den lediga handen minst 40 cm från klingan.
 - ▶ Vidrör inte klingan.
- ▶ Tryck på strömbrytaren (3). Klingan (1) stängs och grenen klipps av. Klingan öppnas sedan automatiskt (1).

Under arbetet kan klingan blockeras. En blockerad klinga öppnas automatiskt.

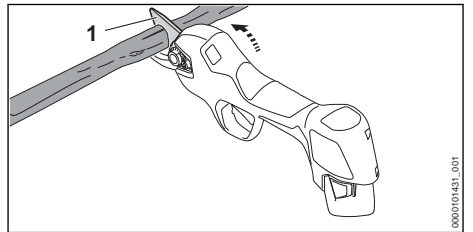

Om klingan är blockerad:

- ▶ För grensågen uppåt och dra ut den ur snittet.
- ▶ Hyvla inte med grensågen åt sidan eller nedåt.

OBS!

- Om manöverhandtaget blir för varmt under arbetet kan grensågen skadas.
 - ▶ Stäng av grensågen och låt den svalna.
 - ▶ Minska antalet klipp per minut eller minska diametern på de grenar som ska klippas.

Följ de rekommenderade temperaturintervallen, 18.6, för optimal prestanda.

11 Efter arbetet

11.1 Efter arbetet

- ▶ Stäng av grensågen och ta ut batteriet. Klingan måste vara stängd.
- ▶ Om grensågen är blöt: Låt grensågen torka.
- ▶ Låt batteriet torka om det är blött eller fuktigt, 18.6.
- ▶ Rengör grensågen.
- ▶ Rengör klingan och motklingen.
- ▶ Skjut på klingskyddet över klingan så att det hakar fast och klingan är helt täckt.
- ▶ Rengör batteriet.

12 Transport

12.1 Transportera grensågen

- ▶ Stäng av grensågen och ta ut batteriet. Klingan måste vara stängd.
- ▶ Skjut på klingskyddet över klingan så att det hakar fast och klingan är helt täckt.

Bära grensågen

- ▶ Bär grensågen med en hand i manöverhandtaget.

Transportera grensågen i ett fordon

- ▶ Transportera grensågen i den medföljande förpackningen.
- ▶ Se till att förpackningen inte kan röra sig.

12.2 Transportera batteriet

- ▶ Stäng av grensågen och ta ut batteriet. Klingan måste vara stängd.
- ▶ Kontrollera att batteriet är i ett säkert skick.
- ▶ Se till att batteriet inte kan röra sig i förpackningen.
- ▶ Se till att förpackningen inte kan röra sig.

Batteriet måste transporteras som farligt gods. Batteriet är klassat som UN 3480 (litiumjonbatterier) och har kontrollerats enligt FN:s handbok för testning och kriterier del III, avsnitt 38.3.

Transportföreskrifterna finns angivna på www.stihl.com/safety-data-sheets.

12.3 Transportera laddaren

- ▶ Dra ut elkontakten ur eluttaget.
- ▶ Ta ut batteriet.
- ▶ Linda upp anslutningskabeln och fäst den i laddaren.
- ▶ Om laddaren transporteras i ett fordon: Säkra laddaren med spännband, remmar eller ett nät så att den inte kan välta eller röra sig.

13 Förvaring

13.1 Förvara grensågen

- ▶ Stäng av grensågen och ta ut batteriet. Klingan måste vara stängd.
- ▶ Skjut på klingskyddet över klingan så att det hakar fast och klingan är helt täckt.
- ▶ Förvara grensågen så att följande villkor är uppfyllda:
 - Grensågen kan inte välta eller röra sig.
 - Grensågen är utom räckhåll för barn.
 - Grensågen är ren och torr.

13.2 Förvara batteriet

STIHL rekommenderar att batteriet förvaras laddat mellan 40 % och 60 %.

- ▶ Förvara batteriet enligt följande:
 - Batteriet är utom räckhåll för barn.
 - Batteriet är rent och torr.
 - Batteriet befinner sig i ett stängt utrymme.
 - Batteriet är bortkopplat från grensågen.
 - Om batteriet förvaras i laddaren: Dra ut elkontakten och förvara batteriet med en laddningsnivå mellan 40 % och 60 %.
 - Förvara inte batteriet utanför angivna temperaturgränser,  18.5.

OBS!

- Om batteriet inte förvaras enligt beskrivningen i denna bruksanvisning kan batteriet djupurladdas och därmed skadas irreparabelt.
 - ▶ Ladda urladdat batteri före förvaring. STIHL rekommenderar att batteriet förvaras laddat mellan 40 % och 60 %.
 - ▶ Förvara inte batteriet tillsammans med grensågen.

13.3 Förvara laddaren

- ▶ Dra ut kontakten ur eluttaget.

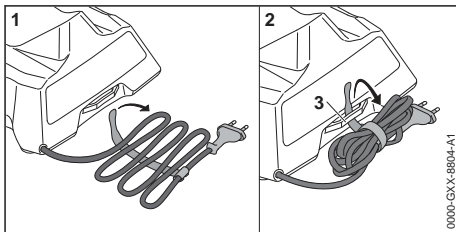

- ▶ Linda upp anslutningskabeln och fäst den i laddaren.
- ▶ Förvara laddaren enligt följande:
 - Förvara laddaren utom räckhåll för barn.
 - Se till att laddaren är ren och torr.
 - Förvara laddaren i ett stängt rum.
 - Låt inte laddaren hänga i anslutningskabeln eller i fästet (3) för anslutningskabeln.
 - Förvara inte laddaren utanför angivna temperaturgränser,  18.5.

14 Rengöring

14.1 Rengöra grensågen

- ▶ Stäng av grensågen och ta ut batteriet. Klingan måste vara stängd.
- ▶ Rengör grensågen med en fuktig trasa eller STIHL-hartslösningsmedel.
- ▶ Ta bort smuts ur batterifacket och rengör batterifacket med en fuktig trasa.
- ▶ Rengör de elektriska kontakterna i batterifacket med en pensel eller en mjuk borste.

14.2 Rengör klingan och motklingan

Klingan måste vara öppen vid rengöringen.

- ▶ Starta grensågen.
- ▶ Tryck på tryckknappen  och håll den intryckt tills du hör en lång signal. Displayen stängs av och grensågen är avstängd. Klingan förblir öppen.
- ▶ Ta ut batteriet.
- ▶ Rengör klingan och motklingan med en fuktig trasa och varmt såpvattnet.
- ▶ Spreja STIHL-hartslösningsmedel på båda sidor av klingan och motklingan.

14.3 Rengör batteriet

- ▶ Rengör batteriet med en fuktig trasa.

14.4 Rengör laddaren

- ▶ Dra ut kontakten ur eluttaget.
- ▶ Rengör laddaren med en fuktig trasa.
- ▶ Rengör laddarens elektriska kontakter med en pensel eller en mjuk borste.

15 Underhåll

15.1 Underhållsintervall

Underhållsintervallen beror på omgivningsförhållandena och arbetsförhållandena. STIHL rekommenderar följande underhållsintervall:

Var 4000:e klipp

- ▶ Smörj klingan och motklingan.

En gång om året

- ▶ Låt en STIHL-återförsäljare kontrollera grensågen.

15.2 Smörj klingan och motklingan

Multifunktionsolja STIHL Multioil Bio eller ett jämförbart, biologiskt nedbrytbart multifunktionellt oljesmörjmedel som smörjer och kyler ner klingan och motklingan.

Klingan måste vara öppen vid smörjningen.

- ▶ Starta grensågen.
- ▶ Tryck på tryckknappen  och håll den intryckt tills du hör en lång signal. Displayen stängs av och grensågen är avstängd. Klingan förblir öppen.
- ▶ Ta ut batteriet.

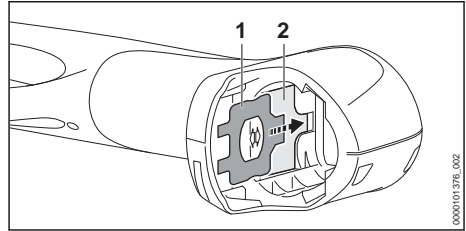

- ▶ Ta ut kombinyckeln (1) ur hållaren (2) i batterifacket.
- ▶ Rengör klingan och motklingan.
- ▶ Lägg grensågen på en plan yta så att displayen pekar uppåt.

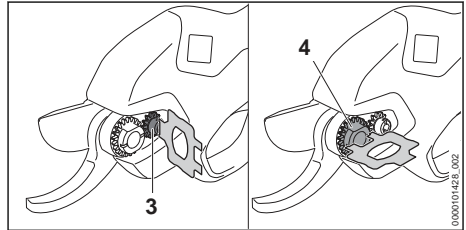

- ▶ Lossa skruven (3) och justermuttern (4) med kombinyckeln.

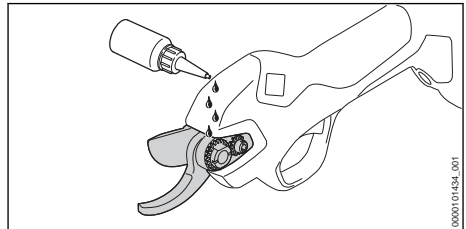

- ▶ Stryk på multifunktionsolja i området mellan klingan och motklingan.

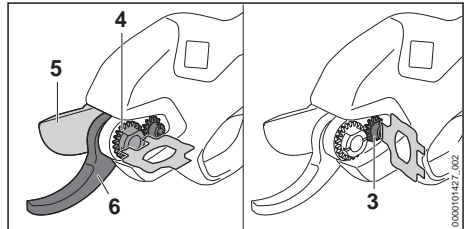

- ▶ Dra åt justermuttern (4) ordentligt så att det inte längre går att skjuta klingan (5) i sidled mot motklingan (6) och så att klingan glider förbi motklingan (6) med lätthet och utan spel.
- ▶ Dra åt skruven (3) hårt.
- ▶ Sätt i batteriet.

- ▶ Starta grensågen.
Multifunktionsoljan fördelas på klingan och motklingan. Klingan och motklingan är smorda.

15.3 Smörj klingan och motklingan med fettsprutan

Alternativt kan klingan och motklingan smörjas via smörjnippeln med en fettspruta.

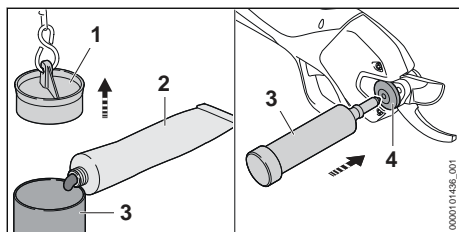

- ▶ Dra ut fettsprutans (3) plugg (1) på kedjan.
- ▶ Fyll fettsprutan (3) till 2/3 med STIHL universalfett (2).
- ▶ Tryck fast pluggen (1) på fettsprutan (3).
- ▶ Placera fettsprutan (3) på smörjnippeln (4).
- ▶ Tryck på fettsprutan (3) och tryck STIHL universalfett med 1 till 2 slag genom smörjnippeln (4).

15.4 Ställ in spelet mellan klingan och motklingan

Om det går att skjuta klingan i sidled eller vinkelrätt mot motklingan, så måste spelet mellan klingan och motklingan ställas in.

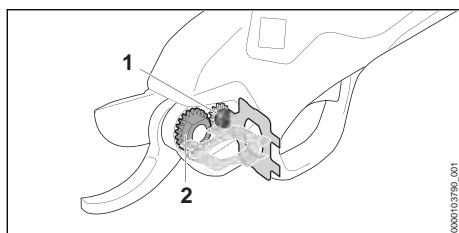

- ▶ Lossa skruven (1).
- ▶ Dra åt justermuttern (2) ordentligt.
- ▶ Dra åt skruven (1) hårt.

16 Reparera

16.1 Reparera grensågen, batteriet och laddaren

Användaren kan inte reparera grensågen, klingan, batteriet och laddaren själv.

- ▶ Om grensågen är defekt eller klingan är skadad: Använd inte grensågen eller klingan och kontakta en STIHL-återförsäljare.
- ▶ Om batteriet är defekt eller trasigt: Byt ut batteriet.
- ▶ Om laddaren är defekt eller trasig: Byt ut laddaren.
- ▶ Om anslutningskabeln är defekt eller skadad: Använd inte laddaren och låt anslutningskabeln bytas ut av en STIHL-återförsäljare.

16.2 Byt klingan och motklingan

- ▶ Starta grensågen.
- ▶ Tryck på tryckknappen  och håll den intryckt tills du hör en lång signal. Displayen stängs av och grensågen är avstängd. Klingan förblir öppen.
- ▶ Ta ut batteriet.

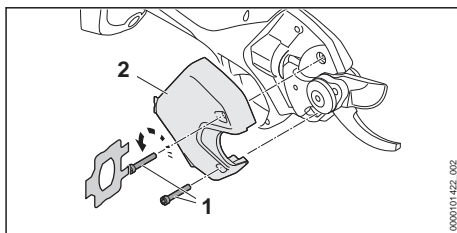

- ▶ Skruva ur skruvarna (1).
- ▶ Ta av skyddet (2).

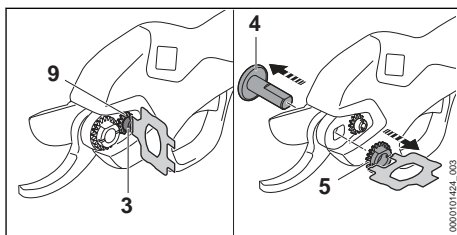

- ▶ Lossa skruven (3).
- ▶ Skruva ut justermuttern (5).
- ▶ Ta ut lagerbulten (4).

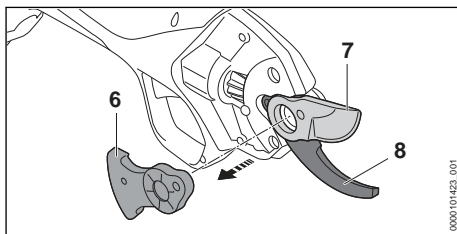

- ▶ Ta bort kuggsegmentet (6).
- ▶ Ta av klingan (7) och kassera den.

- ▶ Om motklingan (8) behöver bytas:
 - ▶ Ta bort skruven (3) med brickan (9).
 - ▶ Ta av motklingan (8) och kassera den.
 - ▶ Sätt in den nya motklingan (8).
 - ▶ Sätt i skruven (3) med brickan (9) och dra åt så att brickan (9) fortfarande kan roteras.
- ▶ Sätt i den nya klingan (7).
- ▶ Sätt i kuggsegmentet (6).
- ▶ Skruva i justermuttern (5) och dra åt den ordentligt så att det inte längre går att skjuta klingan (7) i sidled mot motklingan (8) och så att klingan (7) glider förbi motklingan (8) med lätthet och utan spel.
- ▶ Dra åt skruven (3) hårt.
- ▶ Tänderna på brickan (9) och justermuttern (5) måste greppa varann.

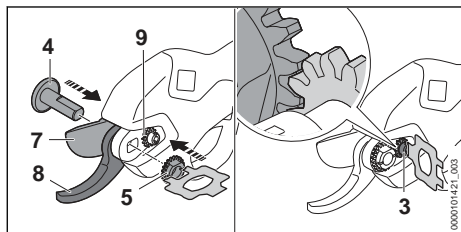

- ▶ Sätt i lagerbulten (4) i den nya klingans lager.
- ▶ Smörj klingan och motklingan.

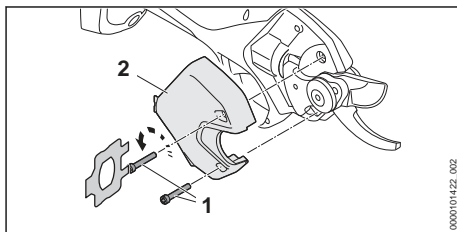





- ▶ Sätt på skyddet (2).
- ▶ Skruva i skruvarna (1) och dra åt.

17 Felavhjälpning

17.1 Åtgärda fel på grensågen eller batteriet

Fel	Grensågens display och signaler	Orsak	Åtgärd
Grensågen startar inte eller slutar fungera under drift.	1 ljusstolpe blinkar vitt.	Batteriet är inte tillräckligt laddat.	▶ Ladda batteriet.
	E01 Sex korta signaler	Batteriet är inte tillräckligt laddat eller så är batteriet djupurladdat.	▶ Försök att ladda batteriet. ▶ Om batteriet inte kan laddas: Använd inte batteriet mer och kontakta en STIHL-återförsäljare.
	E03 Sex korta signaler	Batteriet är för kallt.	▶ Ta ut batteriet. ▶ Låt batteriet bli varmt.
	E04 Sex korta signaler	Batteriet är för varmt.	▶ Ta ut batteriet. ▶ Låt batteriet svalna.
	E02 Sex korta signaler	Fel på batteriet.	▶ Ta ut batteriet och sätt in det igen. ▶ Starta grensågen. ▶ Om felet visas igen: Använd inte batteriet och kontakta en STIHL-återförsäljare.
	E10–E13 Sex korta signaler	Det finns ett fel på grensågen.	▶ Ta ut batteriet och sätt in det igen. ▶ Starta grensågen. ▶ Om felet visas igen: Använd inte grensågen och kontakta en STIHL-återförsäljare.
	E14 Sex korta signaler	Klingan är blockerad.	▶ Ta ut batteriet. ▶ Åtgärda blockeringen. ▶ Sätt i batteriet. ▶ Starta grensågen. ▶ Om felet visas igen: Använd inte grensågen och kontakta en STIHL-återförsäljare.

Fel	Grensågens display och signaler	Orsak	Åtgärd
		Diametern på de grenar som ska klippas är för stor.	<ul style="list-style-type: none"> ▶ Klipp klippmaterial med en mindre diameter. ▶ Om klingan är blockerad vid klippning: lossa klingan,  10.3
		Arbets hastigheten är för hög.	▶ Minska antalet klipp per minut.
		Grensågen är överhettad.	<ul style="list-style-type: none"> ▶ Låt grensågen svalna. ▶ Minska antalet klipp per minut eller minska diametern på de grenar som ska klippas.
		Avbrott i elanslutningen mellan grensågen och batteriet.	<ul style="list-style-type: none"> ▶ Ta ut batteriet. ▶ Rengör de elektriska kontakterna i batterifacket. ▶ Sätt i batteriet.
		Grensågen eller batteriet är fuktiga.	▶ Låt grensågen eller batteriet torka,  18.6.
Grensågens klippeffekt avtar plötsligt eller är otillräcklig.	1 ljusstolpe blinkar vitt.	Batteriet är inte tillräckligt laddat.	▶ Ladda batteriet.
		Klingan och motklingan är inte tillräckligt smorda.	▶ Smörj klingan och motklingan.
		Klingan är slö.	▶ Byt klingan.
		Motklingan är sliten.	▶ Byt motklingan.
		Spelet mellan klingan och motklingan är för stort. Bladet kan skramla.	▶ Ställ in spelet mellan klingan och motklingan.
	Arbets hastigheten är för hög.	▶ Minska antalet klipp per minut.	
Grensågens drifttid är för kort.		Batteriet är inte helt laddat.	▶ Ladda batteriet helt.
		Batteriets livslängd är slut.	▶ Byt batteriet.

17.2 Åtgärda fel på laddaren

Fel	LED-lampa på laddaren	Orsak	Åtgärd
Batteriet laddas inte.	LED-lampan lyser rött.	Batteriet är för varmt eller för kallt.	▶ Låt batteriet sitta kvar i laddaren. Laddningen startar automatiskt så fort tillåtet temperaturområde uppnåtts.
		Elanslutningen mellan laddaren och batteriet har brutits.	<ul style="list-style-type: none"> ▶ Ta ut batteriet. ▶ Rengör de elektriska kontakterna på laddaren. ▶ Sätt i batteriet.
		Fel på laddaren.	▶ Använd inte laddaren och kontakta en STIHL-återförsäljare.
		Fel på batteriet.	▶ Använd inte batteriet och kontakta en STIHL-återförsäljare.

Fel	LED-lampa på laddaren	Orsak	Åtgärd
Laddaren genomför inget självtest.	LED-lampan lyser inte grönt i ca 1 sekund och rött i ca 1 sekund.	Elanslutningen till laddaren har brutits kortvarigt.	<ul style="list-style-type: none"> ▶ Dra ut kontakten ur eluttaget. ▶ Vänta 1 minut. ▶ Sätt i kontakten i eluttaget.

18 Tekniska data

18.1 Grensåg STIHL ASA 20.0

- Godkänt batteri: STIHL AS
- Medelhög klippfrekvens: upp till 12 klipp/minut
- Klingans maximala öppningsvidd: 25 mm
- Maximal snittjocklek: 25 mm (beroende på träslag)
- Vikt utan batteri: 760 g

Drifttiden är angiven på www.stihl.com/battery-life.

18.2 Batteri STIHL AS

- Batteriteknik: litium-jon
- Spänning: 10,8 V
- Kapacitet i Ah: se typskylten
- Energiinnehåll i Wh: se typskylten
- Vikt i kg: se typskylten

18.3 Laddare STIHL AL 1

- Märkspänning: se typskylten
- Frekvens: se typskylten
- Märkeffekt: se typskylten
- Laddström: se typskylten
- Maximalt energiinnehåll för tillåtet batteri STIHL AS: 12,5 Ah

Laddningstiderna anges på www.stihl.com/charging-times.

18.4 Förlängningskablar

Om en förlängningskabel används måste dess ledningar ha åtminstone följande tvärsnitt, beroende på spänningen och längden på förlängningskabeln:

Om märkspänningen på typskylten är 220 V till 240 V:

- Upp till 20 m lång kabel: AWG 15 / 1,5 mm²
- 20 till 50 m lång kabel: AWG 13 / 2,5 mm²

Om märkspänningen på typskylten är 100 V till 127 V:

- Upp till 10 m lång kabel: AWG 14 / 2,0 mm²
- 10 till 30 m lång kabel: AWG 12 / 3,5 mm²

18.5 Temperaturgränser



VARNING

- Batteriet är inte skyddat mot all påverkan från omgivningen. Batteriet kan börja brinna eller explodera om det utsätts för viss påverkan från omgivningen. Personer kan skadas allvarligt och materiella skador kan uppstå.
 - ▶ Batteriet får inte laddas i temperaturer under - 20 °C eller över + 50 °C.
 - ▶ Använd inte grensågen, batteriet eller laddaren i temperaturer under - 20 °C eller över + 50 °C.
 - ▶ Förvara inte grensågen, batteriet eller laddaren i temperaturer under - 20 °C eller över + 70 °C.

18.6 Rekommenderade temperaturintervall

För att se till att grensågen, batteriet och laddaren håller optimal prestanda, följ de rekommenderade temperaturintervallen:

- Laddning: 5 °C till 40 °C
- Användning: - 10 °C till + 40 °C
- Förvaring: - 20 °C till + 50 °C

Om batteriet laddas, används eller förvaras utanför de rekommenderade temperaturintervallen kan prestandan försämrans.

Om batteriet är vått eller fuktigt ska du låta batteriet torka i minst 48 timmar i en temperatur över 15 °C och under 50 °C och i en luftfuktighet på under 70 %. Högre luftfuktighet kan förlänga torktiden.

18.7 Buller- och vibrationsvärden

K-faktorn för ljudtrycksnivån är 2 dB(A). K-faktorn för vibrationsvärdet är 2 m/s².

STIHL rekommenderar att man använder hörselskydd.

- Ljudtrycksnivå L_{pA} uppmätt enligt EN 62841-1: < 70 dB(A).
- Vibrationsvärde a_{hV} uppmätt enligt EN 62841-1:
 - Manöverhandtag: < 2,5 m/s².

De angivna ljud- och vibrationsvärdena har mätts med en standardiserad kontrollmetod och kan användas som referens för elektrisk utrustning. De faktiska ljud- och vibrationsvärdena kan avvika från de angivna värdena beroende på typen av användning. De angivna ljud- och vibrationsvärdena kan användas för att preliminärt uppskatta ljud- och vibrationsbelastningen. Den faktiska ljud- och vibrationsbelastningen måste uppskattas. Här kan man även ta hänsyn till stunder då den elektriska utrustningen är avstängd och när den är på men går utan belastning.

Information om uppfyllandet av arbetsgivardirektivet avseende vibration 2002/44/EG finns på www.stihl.com/vib.

18.8 REACH

REACH är en EG-förordning för registrering, bedömning och godkännande av kemikalier.

Information om REACH-direktivet finns på www.stihl.com/reach.

19 Reservdelar och tillbehör

19.1 Reservdelar och tillbehör

STIHL De här symbolerna kännetecknar STIHL-originaldelar och STIHL-originaltillbehör.

STIHL rekommenderar att du använder originaldelar och tillbehör från STIHL.

Reservdelar och tillbehör från andra tillverkare kan inte utvärderas av STIHL i fråga om tillförlitlighet, säkerhet och lämplighet trots pågående marknadsobservation och STIHL kan inte ansvara för användningen av dem.

Originaldelar och tillbehör från STIHL kan köpas hos en STIHL-återförsäljare.

20 Kassering

20.1 Kassera grensågen, batteriet och laddaren

Information om kassering finns att få hos kommunförvaltningen eller en STIHL-återförsäljare.

Icke fackmannamässig kassering kan skada hälsan och miljön.

- ▶ Avfallshantera STIHLs produkter, inklusive förpackningar, enligt lokala föreskrifter på därför avsedd återvinningsstation.
- ▶ Släng inte produkten i hushållsavfallet.

21 EU-försäkran om överensstämmelse

21.1 Grensåg STIHL ASA 20.0

ANDREAS STIHL AG & Co. KG
Badstraße 115
D-71336 Waiblingen

Tyskland

intygar på eget ansvar att

- Konstruktionstyp: Batteridriven grensåg
- Fabrikat: STIHL
- Typ: ASA 20.0
- Serieidentifiering: VA05

uppfyller bestämmelserna i direktiv 2011/65/EU, 2006/42/EG, 2014/30/EU samt 2000/14/EG och har utvecklats och tillverkats i överensstämmelse med de versioner av följande standarder som gällde vid produktionsdatumet: EN 55014-1, EN 55014-2, EN 62841-1, EN ISO 12100.

Den tekniska dokumentationen förvaras hos avdelningen för produktgodkännande hos ANDREAS STIHL AG & Co. KG.

Tillverkningsår, tillverkningsland samt serienummer anges på grensågen.

Waiblingen, 10.01.2024

ANDREAS STIHL AG & Co. KG

enligt fullmakt 

Robert Olma, Vice President, Regulatory Affairs & Global Governmental Relations

22 UKCA-konformitetsdeklaration

22.1 Grensåg STIHL ASA 20.0

**UK
CA**

ANDREAS STIHL AG & Co. KG
Badstraße 115
D-71336 Waiblingen

Tyskland

intygar på eget ansvar att

- Konstruktionstyp: Batteridriven grensåg
- Fabrikat: STIHL
- Typ: ASA 20.0
- Serieidentifiering: VA05

uppfyller bestämmelserna i UK-förordningarna The Restriction of the Use of Certain Hazardous Substances in Electrical and Electronic Equipment Regulations 2012, Supply of Machinery (Safety) Regulations 2008, Electromagnetic Compatibility Regulations 2016 och Noise Emission in the Environment by Equipment for use Outdoors Regulations 2001 och har utvecklats och tillverkats i överensstämmelse med de versioner av följande standarder som gällde vid produktionsdatumet: EN 55014-1, EN 55014-2, EN 62841-1, EN ISO 12100.

Den tekniska dokumentationen förvaras hos ANDREAS STIHL AG & Co. KG.

Tillverkningsår, tillverkningsland samt serienummer anges på grensågen.

Waiblingen, 10.01.2024

ANDREAS STIHL AG & Co. KG

enligt fullmakt 

Robert Olma, Vice President, Regulatory Affairs & Global Governmental Relations

23 Adresser

www.stihl.com

24 Allmänna säkerhetsanvisningar för elverktyg

24.1 Inledning

I det här kapitlet återges de allmänna säkerhetsbestämmelserna i standarden EN/IEC 62841 för elektriska handverktyg.

STIHL är skyldiga att återge dessa texter.

Säkerhetsbestämmelserna i "Elektrisk säkerhet" för att förhindra elektrisk stöt gäller inte för STIHLs batteridrivna produkter.



- **Läs alla säkerhetsanvisningar, instruktioner, illustrationer och tekniska data som medföljer detta elverktyg.** Om de efterföljande anvisningarna inte följs kan det leda till elektrisk stöt, brand och/eller allvarliga skador. **Spara alla säkerhetsbestämmelser och anvisningar.**

Begreppet "elektriskt verktyg" som används i säkerhetsbestämmelserna avser elektriska verktyg som drivs med nätström (med strömkabel)

eller batteridrivna elektriska verktyg (utan strömkabel).

24.2 Säkerhet på arbetsplatsen

- a) **Håll arbetsplatsen ren och väl upplyst.** Oordning eller dåligt belyst arbetsområden kan leda till olyckor.
- b) **Arbeta inte med det elektriska verktyget i explosionsfarlig miljö där det finns brännbara vätskor, gaser eller damm.** Elektriska verktyg genererar gnistor som kan antända damm eller ångor.
- c) **Håll barn och andra borta från det elektriska verktyget när det används.** Om din uppmärksamhet avleds kan du förlora kontrollen över det elektriska verktyget.

24.3 Elektrisk säkerhet

- a) **Kontakten på det elektriska verktyget måste passa i eluttaget. Kontakten får inte modifieras på något sätt. Använd inga adaptrar med skyddsjordade elektriska verktyg.** Intakta kontakter och passande eluttag minskar risken för en elektrisk stöt.
- b) **Undvik kroppskontakt med jordade ytor som rör, element, spisar och kylskåp.** Risken för elektrisk stöt är högre om din kropp är jordad.
- c) **Skydda elektriska verktyg mot regn och väta.** Om det kommer in vatten i elektriska verktyg ökar risken för en elektrisk stöt.
- d) **Använd inte anslutningskabeln för fel ändamål. Använd aldrig anslutningskabeln för att bära, dra eller för att dra ut kontakten på det elektriska verktyget. Låt inte anslutningskabeln komma i kontakt med värme, olja, vassa kanter eller rörliga delar.** Skadade eller tvinnade anslutningskablar ökar risken för en elektrisk stöt.
- e) **Använd bara förlängningskablar som är avsedda för utomhusbruk när elektriska verktyg används utomhus.** När förlängningskablar som är avsedda för utomhusbruk används minskar risken för en elektrisk stöt.
- f) **Använd en jordfelsbrytare om det elektriska verktyget måste användas i fuktig miljö.** En jordfelsbrytare minskar risken för en elektrisk stöt.

24.4 Personsäkerhet

- a) **Var uppmärksam, titta på det du gör och var förständig när du arbetar med ett elektriskt verktyg. Använd inte elektriska verktyg när**

- du är trött eller är påverkad av droger, alkohol eller läkemedel. Bara ett ögonblicks ouppmärksamhet vid användning av det elektriska verktyget kan leda till allvarliga skador.
- b) **Använd alltid personlig skyddsutrustning och skyddsglasögon.** Skyddsutrustning som andningsmask, halkfria säkerhetsskor, skyddshjälm eller hörselskydd minskar risken för skador, beroende på typen av verktyg och hur det används.
 - c) **Se till att verktyget inte kan kopplas in av misstag. Kontrollera att verktyget är avstängt innan du ansluter det till strömförsörjningen och/eller batteriet, lyfter upp det eller bär det.** Om du håller fingret på strömbrytaren när verktyget bärs eller ansluter det till strömmen när det är på kan det leda till olyckor.
 - d) **Ta bort inställningsverktyg eller skruvmejslar innan verktyget sätts på.** Ett verktyg eller en nyckel/mejsel som sitter i en roterande del av det elektriska verktyget kan orsaka skador.
 - e) **Undvik en onormal kroppshållning. Se till att stå stadigt och balanserat.** Verktyget kan då kontrolleras bättre i oväntade situationer.
 - f) **Använd lämpliga kläder. Bär inte vida kläder eller smycken. Håll hår och kläder borta från rörliga delar.** Lösa kläder, smycken eller långt hår kan fastna i rörliga delar.
 - g) **Om dammsugare och uppsamlare kan monteras ska de anslutas och användas korrekt.** Om en dammsugare används kan det minska riskerna i samband med damm.
 - h) **Invagga dig inte i en falsk känsla av säkerhet och bryt inte mot säkerhetsbestämmelserna för elektriska verktyg, även om du är van att arbeta med verktyget.** Vårslöst handlande kan leda till allvarliga skador på några få sekunder.

24.5 Användning och hantering av elektriska verktyg

- a) **Överbelasta inte det elektriska verktyget. Använd rätt elektriskt verktyg för arbetet.** Med rätt elektriskt verktyg arbetar du bättre och säkrare i rätt effektområde.
- b) **Använd inte ett elektriskt verktyg vars strömbrytare är defekt.** Ett elektriskt verktyg som inte kan sättas på och stängas av är farligt och måste repareras.
- c) **Dra ut kontakten ur eluttaget och/eller ta ut batteriet innan du gör enhetsinställningar,**

byter verktygsdelar eller lägger bort det elektriska verktyget. Dessa försiktighetsåtgärder förhindrar det elektriska verktyget från att starta oavsiktligt.

- d) **Förvara elektriska verktyg som inte används utom räckhåll för barn. Låt inte personer som inte känner till verktyget och som inte har läst de här anvisningarna använda verktyget.** Elektriska verktyg är farliga om de används av oerfarna.
- e) **Ta hand om elektriska verktyg och tillbehör noggrant. Kontrollera att rörliga delar fungerar felfritt och inte har fastnat eller går trögt och om det finns avbrutna eller skadade delar som påverkar funktionen. Lämna in det elektriska verktyget för reparation av skadade delar innan det används.** Många olyckor beror på dåligt underhållna verktyg.
- f) **Håll skärverktyg vassa och rena.** Välskötta skärverktyg med vassa egggar går lättare och är lättare att styra.
- g) **Använd elektriska verktyg, arbetsverktyg osv. enligt de här anvisningarna. Observera arbetsförhållandena och arbetet som ska utföras.** Om elektriska verktyg används för andra syften än de avsedda kan det leda till farliga situationer.
- h) **Håll handtag och grepppytor torra, rena och fria från olja och fett.** Hala handtag och grepppytor leder till osäker hantering och dålig kontroll av verktyget i oförutsedda situationer.

24.6 Användning och hantering av batteridrivna verktyg

- a) **Ladda bara batterierna med laddare som rekommenderas av tillverkaren.** En laddare som är avsedd för en viss typ av batteri kan orsaka brand om den används till andra batterier.
- b) **Använd bara rätt typ av batterier i elektriska verktyg.** Andra batterier kan orsaka skador och brand.
- c) **Ha inte oanvända batterier i närheten av gem, mynt, nycklar, spik, skruv eller andra små metalldelar som kan överbrygga kontaktarna.** En kortslutning mellan batterikontaktarna kan orsaka brännskador eller brand.
- d) **Vid felaktig användning kan batterivätska läcka ut. Undvik kontakt med den. Skölj med vatten om du kommer i kontakt med batterivätska. Uppsök läkare om du får batteri-**

vätska i ögonen. Batterivätska som läcker ut kan orsaka hudirritation och brännskador.

- e) **Använd inte skadade eller ändrade batterier.** Skadade eller ändrade batterier kan bete sig oväntat och orsaka brand, explosion eller skador.
- f) **Utsätt inte batterier för eld eller höga temperaturer.** Eld eller temperaturer över 130 °C (265 °F) kan leda till explosion.
- g) **Följ alla anvisningar om laddning och ladda inte batteriet eller det batteridrivna verktyget utanför temperaturområdet som anges i bruksanvisningen.** Felaktig laddning eller laddning utanför det tillåtna temperaturområdet kan förstöra batteriet och öka brandrisken.

24.7 Service

- a) **Låt bara kvalificerad personal reparera verktyget med originaldelar.** Därmed är verktyget säkert att använda.
- b) **Underhåll inte skadade batterier.** Allt underhåll av batterier får bara utföras av tillverkaren eller auktoriserade serviceverkstäder.

Sisällysluettelo

1	Alkusanat.....	70
2	Tietoja tästä käyttöohjeesta.....	70
3	Yleiskuva.....	71
4	Turvallisuusohjeet.....	72
5	Oksasaksien käytön valmistelut.....	79
6	Akun lataaminen, LED-valot ja merkkiäänät.....	79
7	Akun asentaminen ja irrottaminen.....	80
8	Oksasaksien käynnistäminen ja pysäyttäminen.....	80
9	Oksasaksien ja akun tarkastus.....	81
10	Oksasaksilla työskentely.....	81
11	Työskentelyn jälkeen.....	82
12	Kuljettaminen.....	82
13	Säilytys.....	83
14	Puhdistaminen.....	83
15	Huoltaminen.....	84
16	Korjaaminen.....	85
17	Häiriöiden poistaminen.....	86
18	Tekniset tiedot.....	88
19	Varaosat ja varusteet.....	89
20	Hävittäminen.....	89
21	EU-vaatimustenmukaisuusvakuutus.....	89
22	UKCA-vaatimustenmukaisuusvakuutus.....	90
23	Yhteystiedot.....	90

24 Yleisiä turvallisuusohjeita sähkötyökaluille

90

1 Alkusanat

Arvoisa asiakas,

kiitämme sinua STIHLin tuotteen valinnasta. STIHL kehittää ja valmistaa huippuluokan tuotteita pitären suunnittelun lähtökohtana asiakkaidensa tarpeita. Näin pystymme tarjoamaan asiakkaillemme tuotteita, jotka toimivat luotettavasti myös äärimmäisen vaativissa olosuhteissa.

STIHL tunnetaan myös erinomaisesta asiakaspalvelustaan. Jälleenmyyjämme huolehtivat sekä asiantuntevasta neuvonnasta ja opastuksesta että kattavien teknisten palvelujen tarjoamisesta.

STIHL on sitoutunut kestävään ja vastuulliseen vuorovaikutukseen luonnon kanssa. Tämän käyttöohjeen tarkoituksena on auttaa sinua käyttämään STIHL-tuotetta turvallisesti ja ympäristöystävällisesti pitkän käyttöajan ajan.

Kiitämme sinua STIHLiä kohtaan osoittamastasi luottamuksesta. Toivomme, että olet tyytyväinen hankkimaasi STIHL-tuotteeseen.



Tohtori Nikolas Stihl

TÄRKEÄÄ! LUE OPAS ENNEN KÄYTTÖÄ JA SÄILYÄ SE VASTAISTA KÄYTTÖÄ VARTEN.

2 Tietoja tästä käyttöohjeesta

2.1 Voimassa olevat julkaisut

Käyttöpaikassa voimassa olevia turvallisuusohjeita on noudatettava.

- ▶ Lue tämän käyttöohjeen lisäksi myös seuraavat oppaat ja varmista niin ikään, että olet ymmärtänyt kyseisten oppaiden sisällön. Säilytä myös nämä oppaat vastaisen käytön varalle:
 - STIHLin akkuja ja kiinteästi asennetuilla akuilla varustettuja tuotteita koskevia turvallisuustietoja: www.stihl.com/safety-data-sheets

2.2 Tekstin sisältämien varoitusten merkitseminen



VAARA

- Tämä teksti muistuttaa vaaroista, jotka johtavat vakavaan loukkaantumiseen tai jopa kuolemaan.
 - ▶ Tekstissä mainittujen toimenpiteiden avulla on mahdollista välttää vakava loukkaantuminen tai jopa kuolema.



VAROITUS

- Tämä teksti muistuttaa vaaroista, jotka **voivat** johtaa vakavaan loukkaantumiseen tai jopa kuolemaan.
 - ▶ Tekstissä mainittujen toimenpiteiden avulla on mahdollista välttää vakava loukkaantuminen tai jopa kuolema.

HUOMAUTUS

- Tämä teksti muistuttaa vaaroista, jotka voivat johtaa esinevahinkoihin.
 - ▶ Tekstissä mainittujen toimenpiteiden avulla on mahdollista välttää esinevahingot.

2.3 Tekstissä käytetyt symbolit



Tämä merkki viittaa johonkin tämän käyttöohjeen lukuun.

3 Yleiskuva

3.1 Oksasakset

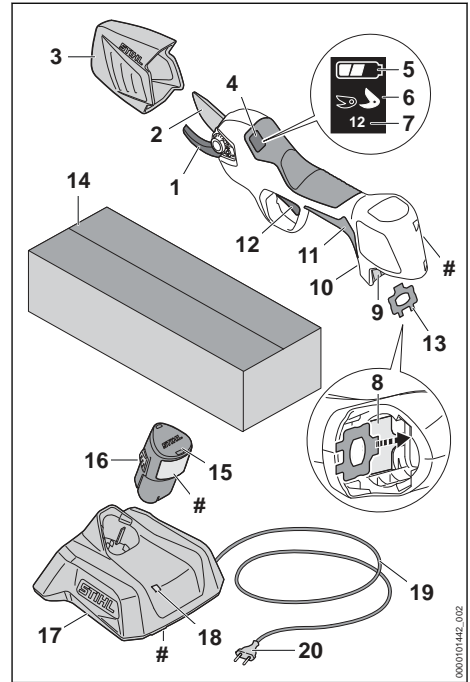

- 1 **Vastaterä**
Vastaterä toimii oksan pidikkeenä.
- 2 **Terä**
Terä leikkaa oksan.
- 3 **Terän suoja**
Terän suoja on terien kosketuksen estävä suojuus.
- 4 **Näyttöruutu**
Näytöllä näkyvät tiedot ja häiriöt.
- 5 **Näyttö**
Lataustilan näyttö näyttää akun lataustilan.
- 6 **Näyttö**
Näytössä näkyy asetettu terän avautumisleveys.
- 7 **Näyttö näyttää leikkausten lukumäärän**
Näyttö näyttää leikkausten kokonaislukumäärän.
- 8 **Yhdistelmäavaimen pidike**
Pidikettä käytetään akkulokerossa olevan yhdistelmäavaimen säilyttämiseen.
- 9 **Akkulokero**
Akkulokero toimii akun säilytystilana.

10 Painike 

Painikkeella kytketään oksasakset päälle ja pois päältä.

11 Käyttökahva

Käyttökahva on tarkoitettu oksasaksien käyttöön, kantamiseen ja ohjaamiseen.

12 Kytkevävipu

Kytkevävipu avaa ja sulkee terän.

13 Yhdistelmäavain

Yhdistelmäavainta käytetään suojuksen ja terien ruuviiliitosten löysäämiseen.

14 Pakkaus

Pakkauksessa säilytetään ja kuljetetaan oksasaksia. Sarjassa (koostuu oksasaksista, akusta ja laturista) pakkausta käytetään oksasaksien, akun ja laturin säilyttämiseen ja kuljettamiseen.

15 Akku

Akku toimii oksasaksien energialähteenä.

16 Lukitushaka

Lukitushaka lukitsee akun akkulokeroon.

17 Laturi

Laturi huolehtii akun lataamisesta.

18 LED-valo

LED-valo ilmaisee laturin tilan.

19 Liitoskaapeli

Liitoskaapeli yhdistää laturin verkkopistokkeeseen.

20 Verkkopistoke

Verkkopistoke yhdistää liitoskaapelin pistoraasiaan

Koneen numerolla varustettu arvokilpi**3.2 Symbolit**

Merkit voivat olla oksasaksissa, akussa tai laturissa, ja niiden merkitykset ovat seuraavat:



LED-valo palaa yhtäjaksoisesti tai vilkkuu vihreänä. Akkua ladataan.



Punainen LED-valo vilkkuu. Akun ja latauslaitteen välillä ei ole sähköistä yhteyttä tai akussa tai laturissa on vika.



Symbolin vieressä oleva arvo ilmoittaa akun energiasisällön kennovalmistajan ilmoittamien tietojen perusteella. Käyttötilanteissa käytettävissä oleva energiasisältö on tätä pienempi.



Käytä sähkölaitetta suljetussa ja kuivassa tilassa.



Älä hävitä tuotetta talousjätteen mukana.



Lue, ymmärrä ja säilytä käyttöohjeet myöhempää käyttöä varten.

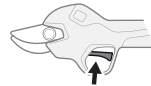

Kytkevävivulla on eri toimintoja.

2X **3 SEC** **5 SEC**

**4 Turvallisuusohjeet****4.1 Varoitusmerkit****4.1.1 Oksasakset**

Oksasaksissa olevat varoitusmerkit merkitsevät seuraavaa:



Noudata turvallisuusohjeita ja toimi niiden mukaisesti.



Lue, ymmärrä ja säilytä käyttöohjeet myöhempää käyttöä varten.



Älä koske liikkuvaan leikkuuterään.



Poista akku työtaukojen sekä laitteen kuljetuksen, säilytyksen, huollon ja korjauksen ajaksi.



Suojaa oksasakset sateelta ja kosteudelta.

4.1.2 Akku

Akkuun sijoitettujen varoitusmerkkien merkitys on seuraava:



Noudata turvallisuusohjeita ja toimi niiden mukaisesti.



Lue, ymmärrä ja säilytä käyttöohjeet myöhempää käyttöä varten.



Suojaa akku kuumuudelta ja avotulelta.



Älä upota akkua nesteisiin.

4.1.3 Laturi

Laturiin sijoitettujen varoitusmerkkien merkitykset ovat seuraavat:



Noudata turvallisuusohjeita ja toimi niiden sisältämien ohjeiden mukaisesti.



Lue käyttöohje ja varmista, että olet ymmärtänyt sen sisällön. Säilytä käyttöohje myöhempää käyttöä varten.



Suojaa laturi sateelta ja kosteudelta.

4.2 Määräystenmukainen käyttö

STIHL ASA 20.0 -oksaakset soveltuvat puiden, pensaiden, pensaikkojen, koristekasvien, viiniköynnösten ja vastaavien puiden karsimiseen, kun oksien halkaisija on enintään 25 mm ja keskimääräinen leikkaustiheys on enintään 12 leikkausta minuutissa viininviljelyssä, hedelmänviljelyssä ja viheralueiden hoidossa.

Oksasaksia ei saa käyttää sateella.

Oksaakset eivät sovellu kaupalliseen käyttöön.

Akku STIHL AS toimii oksasaksien energialähteenä.

Laturi STIHL AL 1 huolehtii akun STIHL AS lataamisesta.

VAROITUS

- Muiden kuin STIHLin oksasaksia varten hyväksymien akkujen ja laturien käyttö voi aiheuttaa tulipalon tai räjähdyksen. Seurauksena voi olla vakava tai hengenvaarallinen loukkaantuminen ja esinevahinkoja.
 - ▶ Käytä oksasaksia akulla STIHL AS.
 - ▶ Lataa akku STIHL AS laturilla STIHL AL 1.
- Jos oksasaksia, akkua tai laturia käytetään niille määritellystä käyttötarkoituksesta poikkeavasti, seurauksena voi olla vakava tai jopa hengenvaarallinen loukkaantuminen ja esinevahinkoja.
 - ▶ Käytä oksasaksia, akkua ja laturia tämän käyttöohjeen kuvauksen mukaisesti.

4.3 Käyttäjää koskevat vaatimukset

VAROITUS

- Käyttäjä ei kykene tunnistamaan eikä arvioimaan oksasaksiin, akkuun ja latauslaitteeseen liittyviä vaaroja, ellei hän ei ole saanut asianmukaista perehdytystä laitteen käyttöön. Käyttäjä tai muut henkilöt voivat loukkaantua vakavasti tai hengenvaarallisesti.



- ▶ Lue, ymmärrä ja säilytä käyttöohjeet myöhempää käyttöä varten.

- ▶ Jos luovutat oksaakset, akun tai laturin toiselle henkilölle: anna käyttöohjeet mukaan.
- ▶ Varmista, että käyttäjä täyttää seuraavat ehdot:
 - Käyttäjä on valpas.
 - Käyttäjä kykenee fyysisten, aistinvaraisen ja henkisten kykyjensä puolesta käyttämään oksasaksia, akkua ja laturia sekä siten työskentelemään näiden laitteiden avulla. Jos käyttäjällä on rajalliset fyysiset, sensoriset tai henkiset kyvyt, hän saa työskennellä laitteella vain vastuuhenkilön valvonnassa tai tämän antamien ohjeiden mukaan.
 - Käyttäjä osaa tunnistaa ja arvioida oksasaksiin, akkuun ja laturiin liittyviä vaaroja.
 - Käyttäjä on täysi-ikäinen tai kansallisten määräysten mukaisessa valvotussa ammattikoulutuksessa.
 - Käyttäjä on saanut STIHL-erikoisliikkeeltä tai joltakin muulta asiantuntevalta henkilöltä perehdytyksen moottorisahan käyttöön, ennen kuin hän käyttää oksasaksia ja laturia ensimmäisen kerran.
 - Käyttäjä ei ole alkoholin, lääkkeiden tai huumaavien aineiden vaikutuksen alainen.
- ▶ Jos jokin asia on jäänyt sinulle epäselväksi: ota yhteyttä STIHL-erikoisliikkeeseen.

4.4 Vaatetus ja varustus

VAROITUS

- Erilaiset sirut ja kappaleet saattavat sinkoutua työskentelyn aikana ilmaan suurella nopeudella. Käyttäjä voi loukkaantua.
 - ▶ Käytä tiiviisti istuvia suojalaseja. Sopivat suojalasit on tarkastettu normin EN 166 tai maakohtaisten määräysten mukaan ja niitä on saatavilla vastaavalla merkinnällä.
 - ▶ Käytä pitkähihaista, tiiviisti kehoa vasten istuvaa yläosaa ja pitkälahkeisia housuja.

- Työskentelyyn sopimaton vaatetus saattaa takertua kiinni puustoon, risuihin ja oksasaksiin. Käyttäjä voi loukkaantua vakavasti, mikäli hän ei ole pukeutunut sopivaan työvaatetukseen.
 - ▶ Käytä tiukasti kehoa vasten istuvaa vaatetusta.
 - ▶ Riisu huivit ja korut yltäsi.
 - ▶ Sido pitkät hiukset yhteen ja varmista, että ne ovat olkapäiden yläpuolella.
- Puhdistus- tai huoltotöiden aikana käyttäjä voi joutua kosketuksiin terän kanssa. Käyttäjä voi loukkaantua.
 - ▶ Käytä kestävästä materiaalista valmistettuja työvälineitä.
- Käyttäjä voi liukastua, mikäli hän ei käytä sopivia työjalkineita. Käyttäjä voi loukkaantua.
 - ▶ Käytä tukevia, umpinaisia ja karkeapohjaisia jalkineita.

4.5 Työskentelyalue ja ympäristö

4.5.1 Oksasakset

▲ VAROITUS

- Sivulliset, lapset ja eläimet eivät pysty tunnistamaan eivätkä arvioimaan oksasaksista sekä ilmaan sinkoutuvista siruista ja kappaleista aiheutuvia vaaroja. Sivulliset, lapset ja eläimet saattavat loukkaantua vakavasti, minkä lisäksi seurauksena voi olla materiaalihavinkoja.
 - ▶ Pidä sivulliset henkilöt, lapset ja eläimet, etäällä työskentelyalueelta.
 - ▶ Älä jätä oksasaksia valvomatta.
 - ▶ Varmista, että lapset eivät voi leikkiä oksasaksilla.
- Oksasakset eivät ole vedenpitävät. Seurauksena voi olla sähköiskuja, mikäli laitteella työskennellään sateessa tai kosteassa ympäristössä. Käyttäjä voi loukkaantua ja oksasakset voivat vaurioitua.
 - ▶ Älä työskentele sateessa äläkä kosteassa ympäristössä.
- Oksasaksien sähköosat voivat synnyttää kipinöitä. Kipinät voivat aiheuttaa helposti syttyvässä tai räjähdysalttiissa ympäristössä tulipalon ja räjähdyksen. Seurauksena voi olla vakava tai hengenvaarallinen loukkaantuminen ja esinevahinkoja.
 - ▶ Älä työskentele helposti syttyvässä tai räjähdysalttiissa ympäristössä.



4.5.2 Akku

▲ VAROITUS

- Sivulliset, lapset ja eläimet eivät kykene tunnistamaan eivätkä arvioimaan akusta aiheutuvia vaaroja. Sivulliset, lapset ja eläimet saattavat loukkaantua vakavasti.
 - ▶ Pidä sivulliset henkilöt, lapset ja eläimet loitolla.
 - ▶ Älä jätä akkua valvomatta.
 - ▶ Varmista, etteivät lapset voi leikkiä akulla.
- Akku ei ole suojattu kaikilta ympäristötekoiltoilta. Jos akku altistuu tietyille ympäristövaikutuksille, se voi syttyä tuleen, räjähtää tai vaurioitua peruuttamattomasti. Seurauksena voi olla vakava loukkaantuminen ja aineellisia vahinkoja.
 - ▶ Suojaa akku kuumuudelta ja avotulelta.
 - ▶ Älä heitä akkua tuleen.
 - ▶ Älä lataa, käytä ja säilytä akkua määritellyjen lämpötilarajojen ulkopuolella, 18.5.
 - ▶ Älä upota akkua nesteisiin.



- ▶ Pidä akku etäällä metallisista pienesineistä.
- ▶ Älä altista akkua suurelle paineelle.
- ▶ Älä altista akkua mikroaaltoille.
- ▶ Suojaa akku kemikaaleilta ja suoloilta.

4.5.3 Laturi

▲ VAROITUS

- Sivulliset ja lapset eivät kykene tunnistamaan eivätkä arvioimaan laturista ja sähkövirrasta aiheutuvia vaaroja. Sivulliset henkilöt, lapset ja eläimet voivat loukkaantua vakavasti tai kuolla.
 - ▶ Pidä sivulliset henkilöt, lapset ja eläimet loitolla.
 - ▶ Varmista, että lapset eivät voi leikkiä laturilla.
- Laturi ei ole vesitiivis. Seurauksena voi olla sähköiskuja, mikäli laitteella työskennellään sateessa tai kosteassa ympäristössä. Tästä voi olla seurauksena käyttäjän loukkaantumisen ja laturin vaurioituminen.
 - ▶ Älä käytä laitetta sateessa äläkä kosteassa ympäristössä.
- Laturia ei ole suojattu kaikilta ympäristön vaikutuksilta. Eräille ympäristön vaikutuksille altistunut laturi saattaa syttyä tuleen tai räjähtää.



tää. Seurauksena voi olla vakava loukkaantuminen ja aineellisia vahinkoja.

- ▶ Käytä laturia suljetussa ja kuivassa tilassa.
- ▶ Älä käytä laturia helposti syttyvässä tai räjähdysalttiissa ympäristössä.
- ▶ Älä käytä laturia helposti syttyvällä alustalla.
- ▶ Älä käytä ja säilytä laturia määriteltujen lämpötilarajojen ulkopuolella,  18.5.
- Liitoskaapeliin voi kompastua. Tästä voi olla seurauksena sekä loukkaantuminen että laturin vaurioituminen.
 - ▶ Sijoita liitoskaapeli siten, että se kulkee kauttaaltaan lattiaa pitkin.

4.6 Turvallinen toimintakunto

4.6.1 Oksasakset

Oksasakset ovat turvallisessa toimintakunnossa, jos seuraavat edellytykset täyttyvät:

- Oksasakset ovat ehjät.
- Oksasakset ovat puhtaat ja kuivat.
- Hallintalaitteet toimivat moitteettomasti, eikä hallintalaitteisiin ole tehty muutoksia.
- Oksasaksiin on asennettu siihen tarkoitettuja alkuperäisiä STIHL-lisävarusteita.
- Lisävarusteet on asennettu oikein.

▲ VAROITUS

- Jos laite ei ole turvallisessa toimintakunnossa, osat saattavat toimia virheellisesti. Myös turvalaitteet saattavat tällöin lakata toimimasta. Tämä voi johtaa vakavaan tai hengenvaaralliseen loukkaantumiseen.
 - ▶ Käytä oksasaksia vain, jos ne ovat ehjät.
 - ▶ Jos oksasakset ovat likaantuneet tai mätät: puhdista oksasakset ja anna niiden kuivua.
 - ▶ Älä muuta oksasaksia.
 - ▶ Jos hallintalaitteet eivät toimi: älä käytä oksasaksia.
 - ▶ Asenna oksasaksiin niihin tarkoitettuja alkuperäisiä STIHL-lisävarusteita.
 - ▶ Asenna varusteet käyttöohjeen tai lisävarusteen käyttöohjeen mukaisesti.
 - ▶ Älä työnnä esineitä oksasaksissa oleviin aukkoihin.
 - ▶ Uusi kuluneet tai vaurioituneet ohjekyltit.
 - ▶ Jos jokin on jäänyt epäselväksi: Ota yhteyttä STIHL-erikoisliikkeeseen.

4.6.2 Terä ja vastaterä

Terä ja vastaterä ovat turvallisessa kunnossa, jos seuraavat ehdot täyttyvät:

- Terä ja vastaterä ovat vahingoittumattomia.
- Terä ja vastaterä eivät ole vääntyneet.
- Terä ja vastaterä kulkevat tasaisesti.
- Terä ja vastaterä ovat voideltuja.
- Terä ja vastaterä on asennettu oikein.

- Terä on teroitettu oikein.
- Terä ja vastaterä ovat purseettomia.

▲ VAROITUS

- Jos terä ei ole turvallisessa kunnossa, terän tai vastaterän osat voivat irrota ja lentää pois. Seurauksena voi olla vakava loukkaantuminen.
 - ▶ Työskentele vahingoittumattomalla, epämuodostumattomalla ja helposti liikkuvalla terällä ja vastaterällä.
 - ▶ Voitele terä ja vastaterä kunnolla.
 - ▶ Kiinnitä terä ja vastaterä oikein.
 - ▶ Jos terä ei ole terävä: vaihda terä.
 - ▶ Jos terässä tai vastaterässä on pursetta leikkausreunassa: vaihda terä ja vastaterä.
 - ▶ Jos jokin on jäänyt epäselväksi: ota yhteyttä STIHL-erikoisliikkeeseen.

4.6.3 Akku

Akku on turvallisessa toimintakunnossa, jos seuraavat edellytykset täyttyvät:

- Akussa ei ole vaurioita.
- Akku on puhdas ja kuiva.
- Akku toimii moitteettomasti, eikä akussa ole muutoksia.

▲ VAROITUS

- Akkua ei voida enää käyttää turvallisesti, mikäli akku ei ole turvallisessa toimintakunnossa. Seurauksena voi olla vakava loukkaantuminen.
 - ▶ Käytä akkua vain, jos siinä ei ole minkäänlaisia vaurioita.
 - ▶ Älä lataa vaurioitunutta tai viallista akkua.
 - ▶ Jos akku on likaantunut: Puhdista akku.
 - ▶ Jos akku on märkä tai kostea: Anna akun kuivua,  18.6.
 - ▶ Älä tee akkuun muutoksia.
 - ▶ Älä työnnä esineitä akussa oleviin aukkoihin.
 - ▶ Älä yhdistä ja oikosulje akun sähkökoskettimia metalliesineillä.
 - ▶ Älä avaa akkua.
 - ▶ Uusi kuluneet tai vaurioituneet ohjekyltit.
- Vaurioituneesta akusta saattaa vuotaa nestettä. Iho tai silmät voivat ärsyntyä, jos iho tai silmät joutuvat kosketuksiin nesteen kanssa.
 - ▶ Vältä joutumista kosketuksiin nesteen kanssa.
 - ▶ Jos iho on joutunut kosketuksiin nesteen kanssa: pese altistuneet ihoalueet runsaalla vedellä ja saippualla.
 - ▶ Jos ainetta on joutunut silmiin: Huuhtelee silmiä runsaalla vedellä vähintään 15 minuutin ajan ja hakeudu lääkäriin.

- Vaurioituneesta tai viallisesta akusta voi poistua outoja hajuja tai savua. Tällainen akku saattaa myös syttyä tuleen. Seurauksena voi olla vakava tai hengenvaarallinen loukkaantuminen ja esinevahinkoja.
 - ▶ Jos akusta poistuu outoja hajuja tai savua: Älä käytä akkua ja pidä se etäällä palavista materiaaleista.
 - ▶ Jos akku syttyy palamaan: yritä sammuttaa akku tulensammuttimella tai vedellä.

4.6.4 Laturi

Laturi on turvallisessa toimintakunnossa, jos seuraavat edellytykset täyttyvät:

- Laturi on ehjä.
- Laturi on puhdas ja kuiva.

▲ VAROITUS

- Jos laite ei ole turvallisessa toimintakunnossa, osat saattavat toimia virheellisesti. Myös turvalaitteet saattavat tällöin lakata toimimasta. Tämä voi johtaa vakavaan tai jopa hengenvaaralliseen loukkaantumiseen.
 - ▶ Käytä vain ehjää laturia.
 - ▶ Jos laturi on likaantunut tai märkä: puhdista laturi ja anna sen kuivua.
 - ▶ Älä tee laturiin muutoksia.
 - ▶ Älä työnnä esineitä laturissa oleviin aukkoihin.
 - ▶ Älä yhdistä ja oikosulje laturin sähkökoskettimia metalliesineillä.
 - ▶ Älä avaa laturia.

4.7 Työskentely

▲ VAROITUS

- Avun saaminen hätätilanteessa ei ole mahdollista, jos muita henkilöitä ei ole huutoetäisyydellä sinusta.
 - ▶ Varmista, että työskentelyalueen ulkopuolella oleskelee muita henkilöitä, jotka ovat huutoetäisyydellä sinusta.
- Eräissä tilanteissa käyttäjä ei enää pysty työskentelemään keskittyneesti. Käyttäjä voi menettää oksasaksien hallinnan, kompastua, kaatua ja loukkaantua vakavasti.
 - ▶ Työskentele rauhallisesti ja harkitusti.
 - ▶ Jos valaistusolosuhteet ja näkyvyys on heikko: älä työskentele oksasaksilla.
 - ▶ Käytä oksasaksia yksin.
 - ▶ Älä työskentele olkapään korkeuden yläpuolella.
 - ▶ Kiinnitä huomiota esteisiin.
 - ▶ Työskentele maanpinnalla seisten ja huolehdi tasapainosi säilymisestä. Jos sinun on

työskenneltävä korkealla: käytä nostolavaa tai tukevaa telinettä.

- ▶ Jos tunnet olosi väsyneeksi: Pidä tauko.
- Terä voi vaurioitua, jos se osuu kovaan kohteeseen.
 - ▶ Tarkasta ennen työskentelyn aloittamista työskentelyalue mahdollisten kovien esineiden varalta ja poista ne.
 - ▶ Älä leikkaa johtoa.
- Liikkuva terä voi vahingoittaa käyttäjää vakavasti.



▶ Pidä vapaa käsi vähintään 40 cm etäisyydellä terästä.

▶ Älä koske terään.

▶ Sulje terä ennen paikallisen työskentelyalueen vaihtamista.

▶ Jos oksasakset lasketaan alas hetkeksi: Kytke oksasakset pois päältä.



- Jos oksasaksissa ilmenee käytön aikana muutoksia tai oksasaksien käyttäytyminen poikkeaa tavanomaisesta, oksasakset eivät ole enää turvallisessa toimintakunnossa. Seurauksena voi olla vakava loukkaantuminen ja esinevahinkoja.
 - ▶ Lopeta työt, poista akku ja ota yhteyttä STIHL-erikoisliikkeeseen.
- Oksasakset saattavat täristä työskentelyn aikana.
 - ▶ Käytä käsineitä.
 - ▶ Pidä taukoja työskentelyn aikana.
 - ▶ Jos havaitset merkkejä verenkiertohäiriöistä: Hakeudu lääkäriin.

▲ VAARA

- Jos laitteella työskennellään ympäristössä, jossa on jännitteisiä kaapeleita, terä voi joutua kosketuksiin jännitteisten kaapeleiden kanssa ja vahingoittaa niitä. Käyttäjä voi loukkaantua vakavasti tai jopa hengenvaarallisesti.
 - ▶ Älä työskentele ympäristössä, jossa on jännitteisiä johtoja.

4.8 Lataaminen

▲ VAROITUS

- Vaurioitunut tai viallinen laturi voi aiheuttaa lataamisen aikana outoja hajuja sekä savun muodostumista. Tästä voi olla seurauksena loukkaantuminen sekä esinevahinkoja.
 - ▶ Irrota verkkopistoke pistorasiasta.
- Laturi voi ylikuumentua ja aiheuttaa tulipalon, mikäli lämpö ei pääse poistumaan laitteesta riittävän tehokkaasti. Seurauksena voi olla vakava tai jopa hengenvaarallinen loukkaantuminen ja esinevahinkoja.
 - ▶ Älä peitä laturia.

4.9 Sähköliitännän yhdistäminen

Seuraavat tekijät voivat mahdollisesti aiheuttaa kosketuksen jännitteisiin osiin:

- Liitoskaapeli tai jatkokaapeli on vaurioitunut.
- Liitoskaapelin tai jatkokaapelin verkkopistoke on vaurioitunut.
- Pistorasiaa ei ole asennettu oikein.

▲ VAARA

- Jännitteisten osien koskettaminen saattaa aiheuttaa sähköiskun. Käyttäjä voi loukkaantua vakavasti tai jopa hengenvaarallisesti.
 - ▶ Varmista, että sekä liitoskaapeli, jatkokaapeli että näiden verkkopistokkeet ovat ehjiä.
-
- Jos liitoskaapeli tai jatkokaapeli on vaurioitunut:
- ▶ Älä koske vaurioituneeseen kohtaan.
 - ▶ Irrota verkkopistoke pistorasiasta.
- ▶ Liitoskaapelia, jatkojohtoa ja niiden verkkopistoketta saa koskettaa vain kuivin käsin.
 - ▶ Yhdistä liitoskaapeli tai jatkokaapelin verkkopistoke asianmukaisesti asennettuun ja suojattuun suojakoskettimella varustettuun pistorasiaan.
 - ▶ Yhdistä latauslaite liitäntään, joka on varustettu vikavirtasuojajakytkimellä (30 mA, 30 ms).
 - Vaurioitunut tai vääränlainen jatkokaapeli voi johtaa sähköiskuihin. Tämä voi johtaa vakavaan tai hengenvaaralliseen loukkaantumiseen.
 - ▶ Käytä vain jatkokaapelia, jonka poikkipinta-ala on ohjeiden mukainen, 18.4.

▲ VAROITUS

- Väärä verkkojännite tai väärä verkkotaajuus voi aiheuttaa laturissa ylijännitteen lataamisen aikana. Laturi voi vaurioitua.
 - ▶ Varmista, että sähköverkon verkkojännite ja verkkotaajuus vastaavat laturin arvokilvessä ilmoitettuja arvoja.
- Jos laturi on kytketty monipistorasiaan, sähkökomponentit voivat ylikuormittua latauksen aikana. Komponentit voivat kuumentua ja aiheuttaa tulipalon. Ihmiset voivat loukkaantua vakavasti tai hengenvaarallisesti, ja seurauksena voi olla omaisuusvahinko.
 - ▶ Varmista, että laturin ja kaikkien monipistorasiaan liitettyjen sähkölaitteiden arvokilvessä olevat tehomääritykset eivät ylitä monipistorasian tehomäärityksiä.
- Väärin sijoitettu liitoskaapeli tai jatkokaapeli voi vaurioitua ja aiheuttaa kompastumisen. Tästä voi olla seurauksena sekä loukkaantuminen että liitoskaapelin tai jatkokaapelin vaurioituminen.

- ▶ Sijoita ja merkitse liitoskaapeli ja jatkojohto siten, ettei niihin voi kompastua.
- ▶ Sijoita liitoskaapeli ja jatkokaapeli siten, etteivät kaapelit ole jännitetyjä tai kiertyneitä.
- ▶ Sijoita liitoskaapeli ja jatkokaapeli siten, että kaapelit eivät vaurioituisi, rikkoudu tai joudu puristuksiin tai hankaudu.
- ▶ Suojaa liitoskaapeli ja jatkokaapeli kuumuudelta, öljyltä ja kemikaaleilta.
- ▶ Sijoita liitoskaapeli ja jatkokaapeli kuivalle alustalle.
- Jatkokaapeli lämpenee työskentelyn aikana. Muodostunut lämpö voi aiheuttaa tulipalon, jos lämpö ei pääse poistumaan.
 - ▶ Kaapelirumpua käytettäessä: kelaa kaapeli kokonaan pois kaapelirumulta.
- Jos sähköjohdot ja putket on asennettu seinään, ne voivat vaurioitua, kun laturi asennetaan seinään. Kosketus sähköjohtoihin saattaa aiheuttaa sähköiskun. Seurauksena voi olla vakava loukkaantuminen ja aineellisia vahinkoja.
 - ▶ Varmista, että asennuspaikan kohdalla seinässä ei ole sähköjohtoja tai putkia.
- Jos laturia ei ole asennettu seinään tässä annettujen ohjeiden mukaisesti, laturi tai akku voivat pudota tai laturi voi kuumentua liikaa. Seurauksena voi olla loukkaantuminen ja esinevahinkoja.
 - ▶ Asenna laturi seinään tämän käyttöohjeen kuvauksen mukaisesti.
- Jos laturi sekä sen sisään asennettu akku asennetaan seinään, akku voi pudota laturista. Seurauksena voi olla loukkaantuminen ja esinevahinkoja.
 - ▶ Kiinnitä ensin laturi seinään ja asenna akku vasta sen jälkeen.

4.10 Kuljettaminen

4.10.1 Oksasakset

▲ VAROITUS

- Oksasakset voivat kaatua tai liikkua paikaltaan kuljetuksen aikana. Seurauksena voi olla loukkaantuminen ja omaisuusvahinkoja.
 - ▶ Sulje terä ja kytke oksasakset pois päältä.
 - ▶ Poista akku.



- ▶ Työnnä teränsuojus terän päälle, kunnes se napsahtaa paikalleen ja peittää terän kokonaan.

- ▶ Kuljeta oksasaksia mukana toimitetussa pakkauksessa.
- ▶ Kiinnitä pakkaus siten, ettei se voi liikkua paikaltaan.

4.10.2 Akku

▲ VAROITUS

- Akkua ei ole suojattu kaikilta ympäristöteki- jöiltä. Eräille ympäristötekijöille altistunut akku saattaa vahingoittua. Tästä voi olla seurauk- sena esinevahinkoja.
 - ▶ Älä kuljeta vaurioitunutta akkua.
 - ▶ Kuljeta akkua pakkauksessa.
- Akku voi kaatua tai liikkua paikaltaan kuljetuk- sen aikana. Seurauksena voi olla loukkaantu- minen ja omaisuusvahinkoja.
 - ▶ Kiinnitä pakkaus siten, ettei se voi liikkua paikaltaan.

4.10.3 Laturi

▲ VAROITUS

- Laturi voi kaatua tai liikkua paikaltaan kuljetuk- sen aikana. Seurauksena voi olla loukkaantu- minen ja esinevahinkoja.
 - ▶ Irrota verkkopistoke pistorasiasta.
 - ▶ Poista akku.
 - ▶ Varmista laturi kiinnityshihnoilla, vöillä tai verkolla siten, ettei se pääse kaatumaan ja liikkumaan.
- Liitoskaapelia ei ole tarkoitettu laturin kantami- seen. Liitoskaapeli ja laturi voivat vaurioitua.
 - ▶ Kelaa liitoskaapeli kasaan ja kiinnitä se laturiin.

4.11 Säilytys

4.11.1 Oksasakset

▲ VAROITUS

- Lapset eivät kykene tunnistamaan tai arvioi- maan oksasaksista aiheutuvia vaaroja. Lapset voivat loukkaantua vakavasti.
 - ▶ Sulje terä ja kytkie oksasakset pois päältä.



- ▶ Poista akku.

- ▶ Työnnä teränsuojus terän päälle, kunnes se napsahtaa paikalleen ja peittää terän koko- naan.
- ▶ Säilytä oksasakset poissa lasten ulottuvilta.
- Oksasaksien sähkökoskettimet ja metalliosat voivat syöpyä altistuessaan kosteudelle. Oksasakset voivat vahingoittua.
 - ▶ Sulje terä ja kytkie oksasakset pois päältä.



- ▶ Poista akku.

- ▶ Säilytä oksasakset puhtaina ja kuivina.

4.11.2 Akku

▲ VAROITUS

- Lapset eivät kykene tunnistamaan eivätkä arvioimaan akusta aiheutuvia vaaroja. Lapset voivat loukkaantua vakavasti.
 - ▶ Säilytä akku poissa lasten ulottuvilta.
- Akkua ei ole suojattu kaikilta ympäristöteki- jöiltä. Eräiden ympäristötekijöiden vaikutuksille altistunut akku saattaa vahingoittua korjaus- kelvottomaksi.
 - ▶ Säilytä akku puhtaana ja kuivana.
 - ▶ Säilytä akku suljetussa tilassa.
 - ▶ Säilytä akku erillään oksasaksista.
 - ▶ Jos akkua säilytetään laturissa: irrota verk- kopistoke pistorasiasta ja säilytä akkua varaustasolla välillä 40–60 %.
 - ▶ Älä säilytä akkua määritettyjen lämpötilara- jojen ulkopuolella,  18.5.

4.11.3 Laturi

▲ VAROITUS

- Lapset eivät kykene tunnistamaan eivätkä arvioimaan laturista aiheutuvia vaaroja. Lapset voivat loukkaantua vakavasti tai jopa hengen- vaarallisesti.
 - ▶ Irrota verkkopistoke liitännästä.
 - ▶ Säilytä laturi poissa lasten ulottuvilta.
- Laturia ei ole suojattu kaikilta ympäristön vai- kutuksilta. Eräille ympäristön vaikutuksille altistunut laturi saattaa vahingoittua.
 - ▶ Irrota verkkopistoke liitännästä.
 - ▶ Jos laturi on lämmin: anna laturin jäähtyä.
 - ▶ Säilytä laturi puhtaana ja kuivana.
 - ▶ Säilytä laturi suljetussa tilassa.
 - ▶ Älä säilytä laturia määritettyjen lämpötilara- jojen ulkopuolella,  18.5.
- Liitoskaapelia ei ole tarkoitettu laturin kantami- seen tai ripustamiseen. Liitoskaapeli ja laturi voivat vaurioitua.
 - ▶ Tartu laturiin tukevalla otteella kotelosta käsin.
 - ▶ Ripusta laturi seinäpidikkeeseen.

4.12 Puhdistus, huolto ja korjaus

▲ VAROITUS

- Jos akku on paikallaan puhaltimessa puhdis- tuksen, huollon tai korjauksen aikana, oksa- sakset saattavat käynnistyä vahingossa. Seu-

rauksena voi olla vakava loukkaantuminen ja esinevahinkoja.



► Poista akku.

- Kovat puhdistusaineet, puhdistaminen vesisuihkulla tai terävät esineet voivat vahingoittaa oksasaksia, terää, vastaterää, akkua ja laturia. Jos oksasaksia, terää, vastaterää, akkua tai laturia ei ole puhdistettu kunnolla, osat eivät ehkä enää toimi oikein ja turvalaitteet voivat olla poissa käytöstä. Seurauksena voi olla vakava loukkaantuminen.
 - Puhdista oksasakset, terä, vastaterä, akku ja laturi tässä käyttöohjeessa kuvatulla tavalla.
- Jos oksasaksia, terää, vastaterää, akkua ja laturia ei huolleta tai korjata asianmukaisesti, osat eivät ehkä enää toimi kunnolla ja turvalaitteet voivat kytkeytyä pois käytöstä. Tämä voi johtaa vakavaan tai hengenvaaralliseen loukkaantumiseen.
 - Huolla tai korjaa terä ja vastaterä näissä käyttöohjeissa kuvatulla tavalla.
 - Älä yritä itse huoltaa tai korjata oksasaksia, akkua ja laturia.
 - Jos oksasakset, akku tai laturi vaativat huoltoa tai korjaamista: ota yhteyttä STIHL-erikoisliikkeeseen.
- Terän tai vastaterän puhdistuksen, huollon tai korjauksen aikana käyttäjä voi viiltää itsensä terävään terään. Käyttäjä voi loukkaantua.
 - Käytä kestävästä materiaalista valmistettuja työkalusineitä.

5 Oksasaksien käytön valmistelut

5.1 Oksasaksien valmistelu käyttöön

Seuraavat toimenpiteet on suoritettava aina ennen työskentelyn aloittamista:

- Varmista, että seuraavat laitteet ovat turvallisuudessa kunnossa:
 - Oksasakset, 4.6.1.
 - Terä ja vastaterä, 4.6.2.
 - Akku, 4.6.3.
 - Laturi, 4.6.4.
- Tarkasta akku, 9.2.
- Lataa akku täyteen, 6.2.
- Puhdista oksasakset, 14.1.
- Puhdista terä ja vastaterä, 14.2.
- Tarkasta hallintalaitteet, 9.1.

- Jos nämä toimenpiteet eivät ole mahdollisia: Älä käytä oksasaksia ja ota yhteys STIHL-erikoisliikkeeseen.

6 Akun lataaminen, LED-valot ja merkkiäännet

6.1 Laturin asennus seinään

Laturi voidaan asentaa seinään.

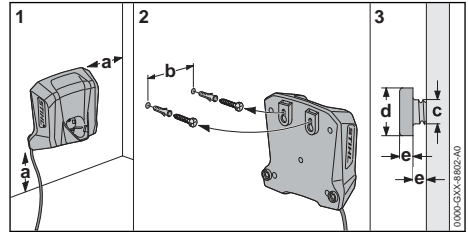

- Asenna laturi seinään siten, että seuraavat edellytykset täyttyvät:
 - Käytetään asianmukaisia kiinnitysmateriaaleja.
 - Laturi on vaakasuorassa. Seuraavia mitoja noudatetaan:
 - a = vähintään 100 mm
 - b = 54 mm
 - c = 4,5 mm
 - d = 9 mm
 - e = 2,5 mm

6.2 Akun lataaminen

Latausaikaan vaikuttavat monet eri tekijät, kuten akun lämpötila ja ympäristön lämpötila. Noudata suositeltuja lämpötila-alueita parhaan mahdollisen suorituskyvyn varmistamiseksi, 18.6. Todellinen latausaika saattaa poiketa valmistajan ilmoittamasta latausajasta. Latausajat ilmoitetaan osoitteessa www.stihl.com/charging-times.

Kun verkkopistoke liitetään pistorasiaan ja akku asennetaan laturiin, lataus käynnistyy automaattisesti. Laturi kytkeytyy automaattisesti pois päältä ladattuaan akun täyteen.

Akku ja laturi lämpenevät lataamisen aikana.

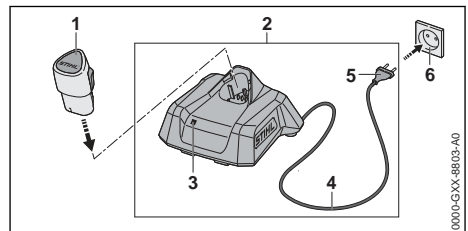

- ▶ Yhdistä verkkopistoke (5) pistorasiaan (6), joka on helposti saavutettavissa. Laturi (2) suorittaa itsetestin. LED-valo (3) palaa ensin vihreänä n. 1 sekunnin ajan ja tämän jälkeen punaisena n. 1 sekunnin ajan.
- ▶ Aseta liitoskaapeli (4) paikalleen.
- ▶ Aseta akku (1) laturin (2) ohjaimiin ja paina akku vasteeseen saakka paikalleen. LED-valo (3) palaa yhtäjaksoisesti tai vilkkuu vihreänä. Akkua (1) ladataan.
- ▶ Jos LED-valo (3) ei enää pala: akku (1) on ladattu täyteen ja voidaan irrottaa laturista (2).
- ▶ Jos laturia (2) ei enää käytetä: irrota verkkopistoke (5) pistorasiasta (6).

6.3 Lataustilan tarkastaminen

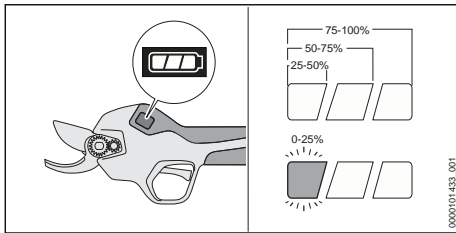

- ▶ Aseta akku paikalleen.
- ▶ Kytke oksasakset päälle.
- ▶ Jos vasen valopalkki vilkkuu valkoisena: lataa akku.

6.4 Laturin LED-valo

Tämä LED-valo ilmaisee laturin tilan tai häiriön. LED-valo voi palaa vihreänä tai punaisena tai vilkkuu.

Akun lataus on käynnissä, jos vihreä LED-valo palaa tai vilkkuu.

- ▶ Jos LED-valo palaa punaisena tai vilkkuu: tee vianmääritys, 17.
- Laturissa tai akussa esiintyy häiriö.

6.5 Äänimerkit

Äänimerkit voivat ilmoittaa oksasaksien tilan tai kertoa häiriöistä.

Kun oksasakset kytkentään päälle tai pois päältä, kuuluu pitkä äänimerkki.

Kun terä avataan tai suljetaan pysyvästi, kuuluu kolme lyhyttä äänimerkkiä.

Kun terän avautumislevyettä säädetään, kuuluu lyhyt äänimerkki.

- ▶ Jos kuulet kuusi lyhyttä äänimerkkiä: poista häiriöt, 17.1.

Oksasaksissa tai akussa esiintyy häiriö.

7 Akun asentaminen ja irrottaminen

7.1 Akun asettaminen paikalleen

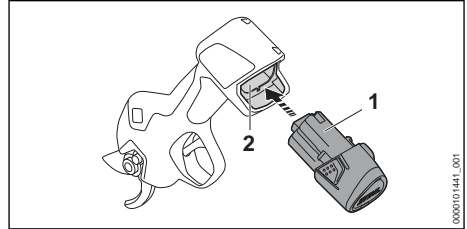

- ▶ Paina akku (1) vasteeseen saakka akkuloeroon (2). Akun (1) lukittuessa paikalleen on kuultavissa napsahdusääni.

7.2 Akun poistaminen

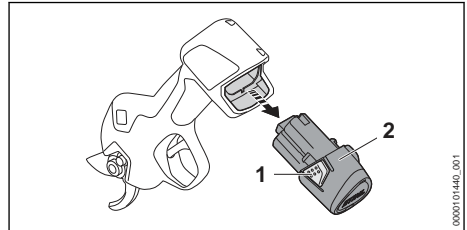



- ▶ Paina molempia pysäytyskoukkuja (1). Akun (2) lukitus on avattu ja akku voidaan poistaa.

8 Oksasaksien käynnistäminen ja pysäyttäminen

8.1 Oksasaksien kytkeminen päälle

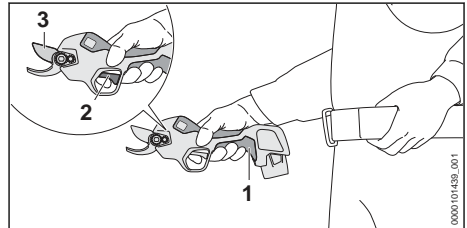
- ▶ Tartu toisella kädellä oksasaksien käyttökahvaan siten, että peukalo on käyttökahvan ympärillä, ja kytkentävipua voidaan käyttää etusormella.





- ▶ Paina ja pidä pohjassa painiketta  (1), kunnes kuulet äänimerkin. Näyttö kytkeytyy päälle ja oksasakset ovat käyttövalmiit.
- ▶ Paina kytkentävipua (2) 2 kertaa nopeasti peräkkäin. Kuuluu kolme lyhyttä äänimerkkiä. Terä (3) aukeaa täysin.

Jos oksasaksia ei käytetä yli 2 minuuttiin, ne sammuvat automaattisesti.

- ▶ Kytke oksasakset uudelleen päälle.

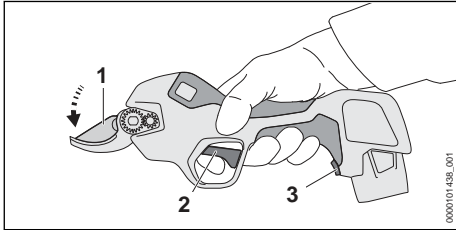
8.2 Oksasaksien kytkeminen pois päältä



- ▶ Paina kytkentävipua (2) ja pidä sitä painettuna. Lyhyt äänimerkki kuuluu 3 sekunnin kuluttua.
- ▶ Pidä kytkentävipua (2) edelleen painettuna, kunnes kuulet kolme lyhyttä äänimerkkiä. Terä (1) sulkeutuu ja pysyy kiinni.
- ▶ Jos terä ei sulkeudu: Poista akku ja ota yhteyttä STIHL-erikoisliikkeeseen. Oksasakset ovat viallisia.
- ▶ Paina ja pidä pohjassa painiketta  (3), kunnes kuulet äänimerkin. Näyttö kytkeytyy pois päältä ja oksasakset kytkeytyvät pois päältä.

HUOMAUTUS

- Jos kytkentävipu vapautetaan ennen kolme lyhyttä äänimerkkiä, terän avautumisleveys saattaa muuttua eikä terä sulkeudu.
 - ▶ Terän sulkemiseksi paina kytkentävipua (2) ja pidä sitä painettuna vähintään 5 sekunnin ajan, kunnes kuulet kolme lyhyttä äänimerkkiä.

9 Oksasaksien ja akun tarkastus

9.1 Hallintalaitteiden tarkistus

Kytkevävipu

- ▶ Poista akku.

- ▶ Paina kytkentävipua.
- ▶ Jos kytkentävipu liikkuu jäykästi tai ei palaa lähtöasentoon: älä käytä oksasaksia ja ota yhteyttä STIHL-erikoisliikkeeseen. Kytkentävipu on viallinen.

Oksasaksien kytkeminen päälle

- ▶ Aseta akku paikalleen.
- ▶ Paina ja pidä pohjassa painiketta , kunnes kuulet äänimerkin. Näyttö kytkeytyy päälle ja oksasakset ovat käyttövalmiit.
- ▶ Paina kytkentävipua 2 kertaa nopeasti peräkkäin. Kuuluu kolme lyhyttä äänimerkkiä. Terä aukeaa täysin.
- ▶ Paina kytkentävipua. Terä sulkeutuu ja aukeaa.
- ▶ Jos terä ei sulkeudu ja aukea: poista akku ja ota yhteyttä STIHL-erikoisliikkeeseen. Oksasakset ovat viallisia.

9.2 Akun tarkistus

- ▶ Aseta akku paikalleen.
- ▶ Paina ja pidä pohjassa painiketta , kunnes kuulet äänimerkin. Oksasakset ovat käyttövalmiit ja näyttö kytkeytyy päälle.
- ▶ Jos näyttö ei kytkeydy päälle: älä käytä oksasaksia ja akkua ja ota yhteys STIHL-erikoisliikkeeseen. Oksasaksissa tai akussa esiintyy häiriö.

10 Oksasaksilla työskentely

10.1 Oksaksiin tarttuminen ja niiden ohjaaminen

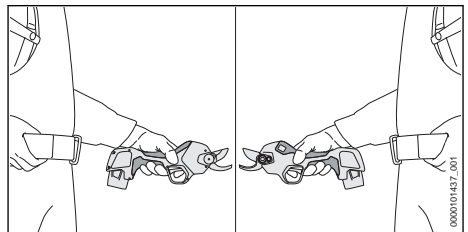

- ▶ Tartu toisella kädellä oksasaksien käyttökahvaan siten, että peukalo on käyttökahvan ympärillä, ja kytkentävipua voidaan käyttää etusormella.
- ▶ Pidä vapaa käsi loitolla terästä.

10.2 Terän avautumislevyden säätö

Oksan paksuudesta riippuen voidaan säätää kaksi terän avautumislevyettä (19 mm / 25 mm). Säädetyt terän avautumislevyeydet esitetään näytöllä valkoisella valosymbolilla.

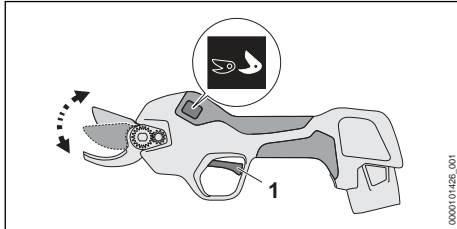

- ▶ Paina ja pidä pohjassa kytkentävipua (1) 3 sekunnin ajan, kunnes kuulet lyhyen äänimerkin. Terän avautumislevyys kasvaa tai pienenee. Näytön valkoinen valosymboli muuttuu.

10.3 Leikkaaminen

STIHL tekee oksasaksille laajat laatu-testit ennen toimitusta. Tämän seurauksena näytössä näkyy toimitettaessa jo muutama leikkaus.

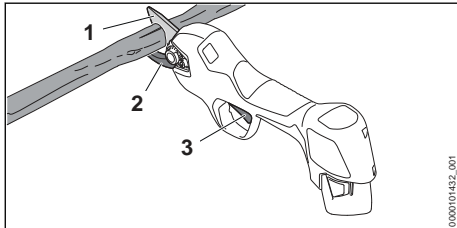

- ▶ Aseta vastaterä (2) oksalle alapuolelta.



- Liikkuva terä voi vahingoittaa käyttäjää vakavasti.
 - ▶ Pidä vapaa käsi vähintään 40 cm etäisyydellä terästä.
 - ▶ Älä koske terään.
- ▶ Paina kytkentävipua (3). Terä (1) sulkeutuu ja oksa leikataan. Sen jälkeen terä (1) avautuu automaattisesti.

Terä voi juuttua työn aikana. Juuttunut terä aukeaa automaattisesti.

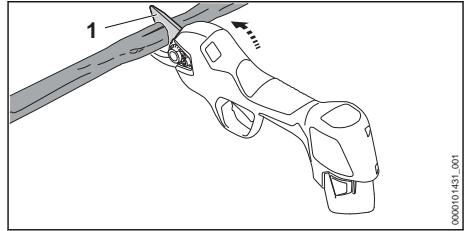

Jos terä on juuttunut:

- ▶ Heiluta oksasaksia ylöspäin ja vedä sakset pois leikkauskohdasta.
- ▶ Älä vipua oksasaksia sivuttain tai alaspäin.

HUOMAUTUS

- Jos käyttökahva kuumenee liikaa käytön aikana, oksasakset voivat vaurioitua.
 - ▶ Kytke oksasakset pois päältä ja anna niiden jäähtyä.
 - ▶ Vähennä leikkausten lukumäärää minuutissa tai leikattavien oksien halkaisijaa.

Noudata suositeltuja lämpötila-alueita parhaan mahdollisen suorituskyvyn varmistamiseksi, 18.6.

11 Työskentelyn jälkeen

11.1 Työskentelyn jälkeen

- ▶ Katkaise virta oksasaksista ja poista akku. Terän on oltava suljettuna.
- ▶ Jos oksasakset ovat märät: anna oksasaksien kuivua.
- ▶ Jos akku on märkä tai kostea: anna akun kuivua, 18.6.
- ▶ Puhdista oksasakset.
- ▶ Puhdista terä ja vastaterä.
- ▶ Työnnä teränsuojaus terän päälle, kunnes se napsahtaa paikalleen ja peittää terän kokonaan.
- ▶ Puhdista akku.

12 Kuljettaminen

12.1 Oksasaksien kuljettaminen

- ▶ Katkaise virta oksasaksista ja poista akku. Terän on oltava suljettuna.
- ▶ Työnnä teränsuojaus terän päälle, kunnes se napsahtaa paikalleen ja peittää terän kokonaan.

Oksasaksien kantaminen

- ▶ Kanna oksasaksia yhdellä kädellä käyttökahvasta.

Oksasaksien kuljettaminen ajoneuvossa

- Kuljeta oksasaksia mukana toimitetussa pakkauksessa.
- Kiinnitä pakkaus siten, ettei se voi liikkua paikaltaan.

12.2 Akun kuljettaminen

- Katkaise virta oksasaksista ja poista akku. Terän on oltava suljettuna.
- Varmista, että akku on turvallisessa kunnossa.
- Pakkaa akku niin, ettei se voi liikkua paikaltaan.
- Kiinnitä pakkaus siten, ettei se voi liikkua paikaltaan.

Akun kuljettamisen yhteydessä on noudatettava vaarallisten tavaroiden kuljettamista koskevia määräyksiä. Akku kuuluu luokkaan UN 3480 (litiumioniakut), ja se on testattu YK:n käsikirjan "Kokeet ja kriteerit" osan III alakohdan 38.3 mukaisesti.

Kuljetusmääräykset on ilmoitettu osoitteessa www.stihl.com/safety-data-sheets.

12.3 Laturin kuljettaminen

- Irrota verkkopistoke pistorasiasta.
- Poista akku.
- Kelaa liitoskaapeli kasaan ja kiinnitä se laturiin.
- Jos laturia kuljetetaan ajoneuvolla: varmista laturi kiinnityshihnoilla, vöillä tai verkolla siten, ettei laturi pääse kaatumaan ja liikkumaan.

13 Säilytys

13.1 Oksasaksien säilyttäminen

- Katkaise virta oksasaksista ja poista akku. Terän on oltava suljettuna.
- Työnnä teränsuojus terän päälle, kunnes se napsahtaa paikalleen ja peittää terän kokonaan.
- Säilytä oksasakset siten, että seuraavat edellytykset täyttyvät:
 - Oksasakset eivät voi kaatua eivätkä liikkua paikaltaan.
 - Oksasakset ovat poissa lasten ulottuvilta.
 - Oksasakset ovat puhtaat ja kuivat.

13.2 Akun säilyttäminen

- STIHL suosittelee pitämään akun varaustason säilytyksen aikana välillä 40–60 %.
- Säilytä akku siten, että seuraavat edellytykset täyttyvät:
 - Akku on poissa lasten ulottuvilta.
 - Akku on puhdas ja kuiva.

- Akku on suljetussa tilassa.
- Akku on erillään oksasaksista.
- Jos akkua säilytetään laturissa: irrota verkkopistoke pistorasiasta ja säilytä akkua varaustasolla välillä 40–60 %.
- Akkua ei säilytetä määritettyjen lämpötilarojen ulkopuolella, ☞ 18.5.

HUOMAUTUS

- Jos akkua ei säilytetä tässä käyttöohjeessa kuvatulla tavalla, akku voi syväpurkautua ja vaurioitua siten korjauskelvottomaksi.
 - Lataa tyhjentynyt akku ennen varastointia. STIHL suosittelee pitämään akun varaustason säilytyksen aikana välillä 40–60 %.
 - Säilytä akku erillään oksasaksista.

13.3 Laturin säilytys

- Irrota verkkopistoke pistorasiasta.

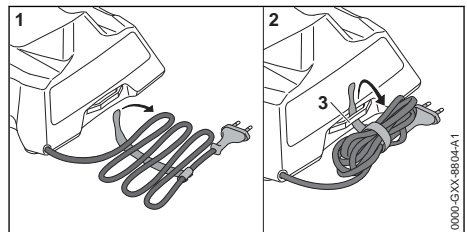

- Kelaa liitoskaapeli kasaan ja kiinnitä se laturiin.
- Säilytä laturi siten, että seuraavat edellytykset täyttyvät:
 - Laturi on poissa lasten ulottuvilta.
 - Laturi on puhdas ja kuiva.
 - Laturi on suljetussa tilassa.
 - Laturia ei ole ripustettu liitoskaapeliin tai liitoskaapelin pidikkeeseen (3).
 - Laturia ei säilytetä määritettyjen lämpötilarojen ulkopuolella, ☞ 18.5.

14 Puhdistaminen

14.1 Oksasaksien puhdistaminen

- Katkaise virta oksasaksista ja poista akku. Terän on oltava suljettuna.
- Puhdista oksasakset kostealla liinalla tai STIHL-pihkanpoistoaineella.
- Poista roskat akkulokeroista ja puhdista akkulokero kostealla liinalla.
- Puhdista akkulokeron sisällä olevat sähkökoskettimet siveltimellä tai pehmeällä harjalla.

14.2 Puhdista terä ja vastaterä

Terän on puhdistusta varten oltava auki.

- ▶ Kytke oksasakset päälle.
- ▶ Paina ja pidä pohjassa painiketta , kunnes kuulet äänimerkin. Näyttö kytkeytyy pois päältä ja oksasakset kytkeytyvät pois päältä. Terä pysyy auki.
- ▶ Poista akku.
- ▶ Puhdista terä ja vastaterä kostealla liinalla ja lämpimällä saippuavedellä.
- ▶ Suihkuta terän ja vastaterän molemmille puolille STIHLin hartsinpoistoaineella.

14.3 Akun puhdistus

- ▶ Puhdista akku kostealla liinalla.

14.4 Laturin puhdistus

- ▶ Irrota verkkopistoke pistoraslasta.
- ▶ Puhdista laturi kostealla liinalla.
- ▶ Puhdista laturin sähkökoskettimet siveltimellä tai pehmeällä harjalla.

15 Huoltaminen

15.1 Huoltovälit

Huoltovälit riippuvat ympäristö- ja työskentelyolosuhteista. STIHL suosittelee noudattamaan seuraavia huoltovälejä:

4000 leikkauksen välein

- ▶ Voitele terä ja vastaterä.

Vuosittain

- ▶ Anna STIHL-erikoisliikkeen tarkastaa oksasakset.

15.2 Voitele terä ja vastaterä

Monikäyttö-öljy STIHL Multioil Bio tai vastaava, biohajoava monikäyttö-öljy voitelee ja jäähdyttää terän ja vastaterän.

Terän on voitelua varten oltava auki.

- ▶ Kytke oksasakset päälle.
- ▶ Paina ja pidä pohjassa painiketta , kunnes kuulet äänimerkin. Näyttö kytkeytyy pois päältä ja oksasakset kytkeytyvät pois päältä. Terä pysyy auki.
- ▶ Poista akku.

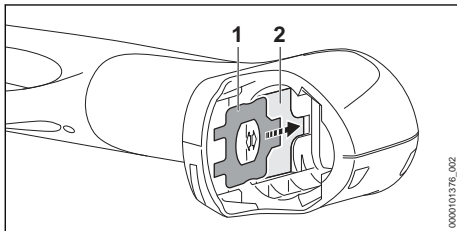

- ▶ Poista yhdistelmäavain (1) akkulokeron pidikkeestä (2).
- ▶ Puhdista terä ja vastaterä.
- ▶ Sijoita oksasakset tasaiselle alustalle siten, että näyttö osoittaa ylöspäin.

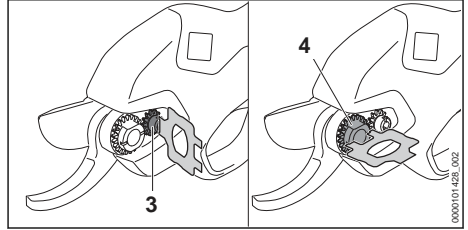

- ▶ Avaa ruuvi (3) ja säätömutteri (4) yhdistelmäavaimella.

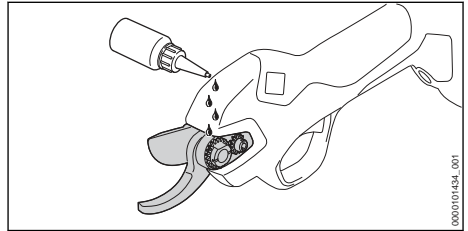

- ▶ Levitä yleisöljyä terän ja vastaterän väliseen rakoon.

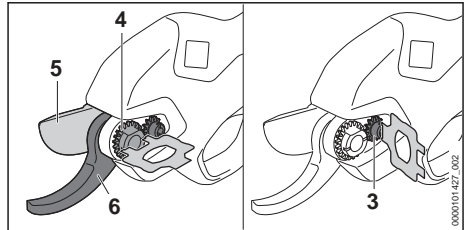

- ▶ Kiristä säätömutteri (4) siten, ettei terää (5) enää voi siirtää sivuttain vastaterää (6) kohti ja että se liukuu vastaterään (6) helppokäyttöisesti ja välyksettä.
- ▶ Kiristä ruuvi (3).
- ▶ Aseta akku paikalleen.
- ▶ Kytke oksasakset päälle. Yleisöljy levittyy terälle ja vastaterälle. Terä ja vastaterä on voideltu.

15.3 Voitele terä ja vastaterä rasvapuristimella

Vaihtoehtoisesti terä ja vastaterä voidaan voidella voitelunipan kautta rasvapuristimella.

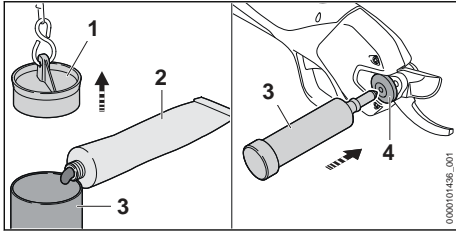

- ▶ Vedä rasvapuristimen (3) tulppa (1) ulos ketjulta.
- ▶ Täytä rasvapuristin (3) 2/3 määrään asti STIHL yleisrasvalla (2).
- ▶ Paina tulpat (1) tiukasti rasvapuristimen (3) päälle.
- ▶ Aseta rasvapuristin (3) voitelunippaan (4).
- ▶ Paina rasvapuristinta (3) ja purista STIHL-yleisrasvaa 1–2 painalluksen verran voitelunippaan (4) läpi.

15.4 Säädä terän ja vastaterän välys

Jos terää voidaan siirtää sivuttain tai kohtisuoraan vastaterään nähden, terän ja vastaterän välistä välystä on säädettävä.

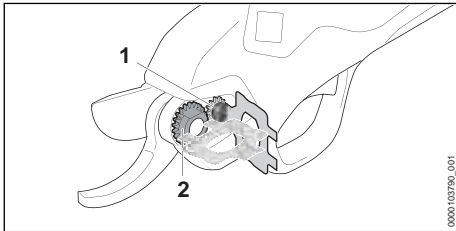

- ▶ Löysää ruuvi (1).
- ▶ Kiristä säätömutteri (2) tiukasti.
- ▶ Kiristä ruuvi (1).

16 Korjaaminen

16.1 Oksasaksien, akun ja laturin korjaaminen

Käyttäjä ei voi itse huoltaa eikä korjata oksasaksia, terää, akkua ja laturia.

- ▶ Jos oksasakset tai terät ovat vaurioituneet: älä käytä oksasaksia tai terää, vaan ota yhteyttä STIHL-erikoisliikkeeseen.
- ▶ Jos akku on viallinen tai vaurioitunut: vaihda akku.
- ▶ Jos latauslaite on viallinen tai vaurioitunut: vaihda latauslaite.
- ▶ Jos liitoskaapeli on viallinen tai vaurioitunut: älä käytä laturia ja anna STIHL-erikoisliikkeen vaihtaa liitoskaapeli.

16.2 Vaihda terä ja vastaterä

- ▶ Kytke oksasakset päälle.
- ▶ Paina ja pidä pohjassa painiketta , kunnes kuulet äänimerkin. Näyttö kytkeytyy pois päältä ja oksasakset kytkeytyvät pois päältä. Terä pysyy auki.
- ▶ Poista akku.

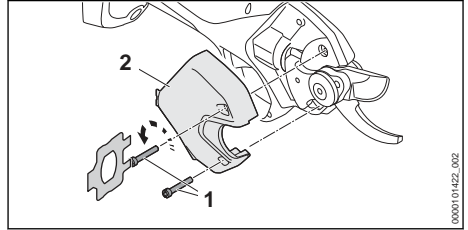

- ▶ Kierrä ruuvit (1) auki.
- ▶ Poista suojus (2).

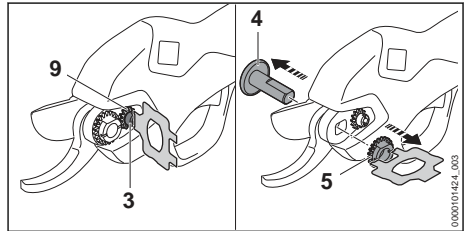

- ▶ Löysää ruuvi (3).
- ▶ Kierrä säätömutteri (5) irti.
- ▶ Poista laakeripultti (4).

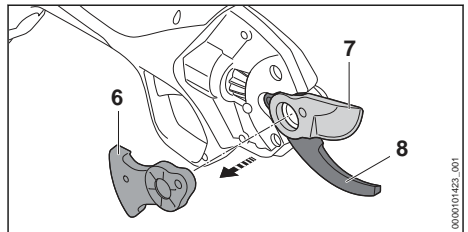

- ▶ Poista hammassegmentti (6).
- ▶ Poista ja häviä terä (7).
- ▶ Mikäli vastaterä (8) on vaihdettava:
 - ▶ Irrota ruuvi (3) ja aluslevy (9).
 - ▶ Irrota ja häviä vastaterä (8).
 - ▶ Aseta uusi vastaterä (8).
 - ▶ Aseta ruuvi (3) ja aluslevy (9) paikoilleen ja kiristä niin, että aluslevyä (9) voi vielä kääntää.
- ▶ Aseta uusi terä (7) paikalleen.
- ▶ Aseta hammassegmentti (6) paikalleen.

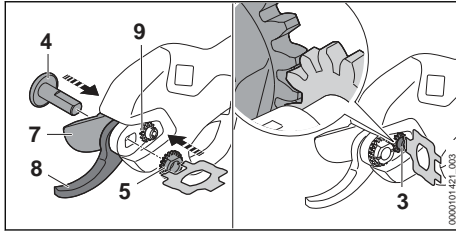

- ▶ Aseta laakeripultti (4) uuden terän laakerikohtaan.
- ▶ Voitele terä ja vastaterä.
- ▶ Kierrä säätömutteri (5) paikalleen ja kiristä niin, ettei terää (7) enää voi siirtää sivuttain vastaterään (8) ja että terä (7) liukuu vastaterään (8) helppokäyttöisesti ja välyksettä.

- ▶ Kiristä ruuvi (3).
- Aluslevyn (9) ja säätömutterin (5) hammastusten on tartuttava toisiinsa.

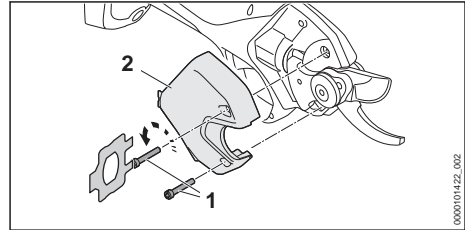





- ▶ Aseta suojus (2) paikalleen.
- ▶ Kierrä ruuvit (1) paikalleen ja kiristä ne.

17 Häiriöiden poistaminen

17.1 Oksasaksien tai akun häiriöiden poistaminen

Häiriö	Oksasaksien näyttö ja äänimerkit	Syy	Korjaustoimenpide
Oksasakset eivät toimi käynnistämisen jälkeen tai lakkaavat käytössä yhtäkkiä toimimasta.	1 valopalkki vilkkuu valkoisena.	Akun varaus on liian pieni.	▶ Lataa akku.
	E01 6 lyhyttä äänimerkkiä	Akun varaus on liian pieni tai akku on syväpurkautunut.	▶ Yritä ladata akku. ▶ Jos akkua ei voida ladata: älä enää käytä akkua ja ota yhteys STIHL-erikoisliikkeeseen.
	E03 6 lyhyttä äänimerkkiä	Akku on liian kylmä.	▶ Poista akku. ▶ Anna akun lämmetä.
	E04 6 lyhyttä äänimerkkiä	Akku on liian kuuma.	▶ Poista akku. ▶ Anna akun jäähtyä.
	E02 6 lyhyttä äänimerkkiä	Akussa on häiriö.	▶ Poista akku ja asenna se takaisin paikalleen. ▶ Kytke oksasakset päälle. ▶ Jos häiriö esitetään edelleen näytöllä: älä käytä akkua ja ota yhteyttä STIHL-erikoisliikkeeseen.
	E10–E13 6 lyhyttä äänimerkkiä	Oksasaksissa esiintyy häiriö.	▶ Poista akku ja asenna se takaisin paikalleen. ▶ Kytke oksasakset päälle. ▶ Jos häiriö esitetään edelleen näytöllä: älä käytä oksasaksia ja ota yhteyttä STIHL-erikoisliikkeeseen.
	E14 6 lyhyttä äänimerkkiä	Terä on juuttunut.	▶ Poista akku. ▶ Poista tukos. ▶ Aseta akku paikalleen. ▶ Kytke oksasakset päälle. ▶ Jos häiriö esitetään edelleen näytöllä: älä käytä oksasaksia ja ota yhteyttä STIHL-erikoisliikkeeseen.

Häiriö	Oksasaksien näyttö ja äänimerkit	Syy	Korjaustoimenpide
		Leikkattavien oksien halkaisija on liian suuri.	<ul style="list-style-type: none"> ▶ Leikkaa oksia, joiden halkaisija on pienempi. ▶ Jos terä juuttuu leikkauksen aikana: vapauta terä,  10.3
		Työskentelynopeus on liian suuri.	▶ Vähennä leikkausten määrää minuutissa.
		Oksasakset ovat liian lämpimät.	<ul style="list-style-type: none"> ▶ Anna oksasaksien jäähtyä. ▶ Vähennä leikkausten lukumäärää minuutissa tai leikkattavien oksien halkaisijaa.
		Sähköliitäntä oksasaksien ja akun välillä on katkennut.	<ul style="list-style-type: none"> ▶ Poista akku. ▶ Puhdista akkulokeron sisällä olevat sähköiset koskettimet. ▶ Aseta akku paikalleen.
		Oksasakset tai akku on kostea.	▶ Anna oksasaksien tai akun kuivua,  18.6.
Oksasaksien leikkausteho heikkenee tai on riittämätön.	1 valopalkki vilkkuu valkoisena.	Akun varaus on liian pieni.	▶ Lataa akku.
		Terää ja vastaterää ei ole voideltu riittävästi.	▶ Voitele terä ja vastaterä.
		Terä on tylsä.	▶ Vaihda terä.
		Vastaterä on kulunut.	▶ Vaihda vastaterä.
		Terän ja vastaterän välillä on liikaa pelivaraa. Terä saattaa kolistaa.	▶ Säädä terän ja vastaterän vällys.
		Työskentelynopeus on liian suuri.	▶ Vähennä leikkausten määrää minuutissa.
Oksasaksien toiminta-aika on liian lyhyt.		Akkua ei ole ladattu täyteen.	▶ Lataa akku täyteen.
		Akun elinikä on kulunut umpeen.	▶ Vaihda akku.

17.2 Laturin häiriöiden poistaminen

Häiriö	Laturin LED-valo	Syy	Korjaustoimenpide
Laturi ei lataa akkua.	Punainen LED-valo palaa.	Akkua on liian kuumaa tai liian kylmää.	▶ Jätä akku latauslaitteeseen. Lataus käynnistyy automaattisesti heti, kun akun lämpötila on sallitulla lämpötila-alueella.
	Punainen LED-valo vilkkuu.	Laturin ja akun välinen sähköinen yhteys on poikki.	<ul style="list-style-type: none"> ▶ Poista akku. ▶ Puhdista laturin sähkökoskettimet. ▶ Aseta akku paikalleen.
		Laturissa esiintyy häiriö.	▶ Älä käytä laturia, vaan ota yhteyttä STIHL-erikoisliikkeeseen.
		Akkussa on häiriö.	▶ Älä käytä akkua, vaan ota yhteyttä STIHL-erikoisliikkeeseen.

Häiriö	Laturin LED-valo	Syy	Korjaustoimenpide
Laturi ei suorita itsetestiä.	LED-valo ei pala ensin vihreänä n. 1 sekunnin ajan ja punaisena n. 1 sekunnin ajan.	Laturin sähköinen yhteys on ollut lyhyesti poikki.	<ul style="list-style-type: none"> ▶ Irrota verkkopistoke pistorasiasta. ▶ Odota 1 minuutti. ▶ Yhdistä verkkopistoke pistorasiaan.

18 Tekniset tiedot

18.1 Oksasakset STIHL ASA 20.0

- Sallittu akku: STIHL AS
- Keskimääräinen leikkaustiheys: enintään 12 leikkausta/minuutti
- Terän suurin avautumisveveys: 25 mm
- Suurin leikkauspaksuus: 25 mm (puun mukaan)
- Paino ilman akkua: 760 g

Käyntiaika annetaan osoitteessa www.stihl.com/battery-life.

18.2 Akku STIHL AS

- Akkutekniikka: litiumioniakku
- Jännite: 10,8 V
- Kapasiteetti, Ah: katso arvokilpi
- Energiasäilytys, Wh: katso arvokilpi
- Paino, kg: katso arvokilpi

18.3 Laturi STIHL AL 1

- Nimellisjännite: katso arvokilpi
- Taajuus: katso arvokilpi
- Nimellisteho: katso arvokilpi
- Latausvirta: katso arvokilpi
- Hyväksytyn STIHL AS -akun suurin energiasäilytys: 12,5 Ah

Latausajat ilmoitetaan osoitteessa www.stihl.com/charging-times.

18.4 Jatkokaapelit

Jos laitteen yhteydessä käytetään jatkokaapelia, jatkokaapelin johdinten paksuuden on täytettävä vähintään seuraavat vaatimukset, jotka määräytyvät verkkojännitteen ja jatkokaapelin pituuden perusteella:

Jos nimellisjännite arvokilvessä on 220 V - 240 V:

- Kaapelin pituus enintään 20 m: AWG 15 / 1,5 mm²
- Kaapelin pituus 20 m - 50 m: AWG 13 / 2,5 mm²

Jos nimellisjännite arvokilvessä on 100 V - 127 V:

- Kaapelin pituus enintään 10 m: AWG 14 / 2,0 mm²
- Kaapelin pituus 10 m - 30 m: AWG 12 / 3,5 mm²

18.5 Lämpötilarajat



VAROITUS

- Akkua ei ole suojattu kaikilta ympäristötekeijöiltä. Akku saattaa syttyä tuleen tai räjähtää altistuttuaan eräille ympäristötekeijöille. Seurausena voi olla vakava loukkaantuminen ja aineellisia vahinkoja.
 - ▶ Älä lataa akkua lämpötiloissa alle -20 °C tai yli +50 °C.
 - ▶ Älä käytä oksasaksia, akkua tai laturia lämpötiloissa alle -20 °C tai yli +50 °C.
 - ▶ Älä säilytä oksasaksia, akkua tai laturia lämpötiloissa alle -20 °C tai yli +70 °C.

18.6 Suositellut lämpötila-alueet

Noudata seuraavia lämpötila-alueita, oksasaksien, akun tai laturin optimaalisen suorituskyvyn varmistamiseksi:

- Lataaminen: 5 °C ... 40 °C
- Käyttö: -10 °C ... +40 °C
- Säilytys: -20 °C ... +50 °C

Jos akkua ladataan, käytetään tai varastoidaan suositeltujen lämpötila-alueiden ulkopuolella, suorituskyky voi heikentyä.

Jos akku on märkä tai kostea, anna sen kuivua vähintään 48 tuntia yli + 15 °C:n ja alle + 50 °C:n lämpötilassa ja alle 70 %:n ilmakesteydessä. Korkeampi kosteus voi pidentää kuivumisaikaa.

18.7 Melu- ja värinäarvot

Äänenpainetaso laskennassa käytettävä korjauskerroin on 2 dB(A). Värinän laskennassa käytettävä korjauskerroin on 2 m/s².

STIHL suosittelee kuulonsuojainten käyttöä.

- Äänenpainetaso L_{pA} mitattu standardin EN 62841-1 mukaan: < 70 dB(A).
- Tärinäarvo a_{HV} mitattu standardin EN 62841-1 mukaan:
 - Käyttökahva: < 2,5 m/s².

Ilmoitetut melu- ja tärinäarvot on mitattu standardoituja testausmenetelmien mukaisesti, ja niitä voidaan käyttää sähkölaitteiden vertailuun. Todelliset melu- ja tärinäarvot saattavat poiketa ilmoitetuista arvoista käyttötavoissa esiintyvien erojen vuoksi. Ilmoitettuja melu- ja tärinäarvoja voidaan käyttää lähtökohtana arvioitaessa alustavasti altistumista melu- ja tärinärasitukselle. Todellinen melu- ja tärinärasitus on arvioitava erikseen. Tällöin voidaan ottaa huomioon myös ajat, jolloin sähkölaite on pois käytöstä, samoin kuin ne ajat, jolloin laite on toiminnassa altistamatta kuitenkaan käyttäjää tärinärasitukselle.

Tietoja työnantaja koskevan tärinädirektiivin 2002/44/EY vaatimusten täyttämisestä on osoitteessa www.stihl.com/vib.

18.8 REACH-asetus

REACH-asetuksella tarkoitetaan EY:n kemikaalien rekisteröintiä, arviointia ja lupamenettelyjä koskevaa asetusta.

Lisätietoja REACH-asetuksen vaatimusten täyttämisestä on saatavissa osoitteesta www.stihl.com/reach.

19 Varaosat ja varusteet

19.1 Varaosat ja varusteet

STIHL Alkuperäiset STIHL-varaosat ja alkuperäiset STIHL-varusteet tunnistaa näistä merkeistä.

STIHL suosittelee käyttämään ainoastaan alkuperäisiä STIHL-varaosia ja alkuperäisiä STIHL-varusteita.

STIHL ei voi arvioida muiden valmistajien varaosia ja lisävarusteita luotettavuuden, turvallisuuden ja sopivuuden suhteen jatkuvasta markkinoiden tarkkailusta huolimatta, eikä STIHL ei voi taata niiden käyttöä.

Alkuperäisiä STIHL-varaosia ja alkuperäisiä STIHL-varusteita on saatavissa STIHL-erikoisliikkeestä.

20 Hävittäminen

20.1 Oksasaksien, akun ja laturin hävittäminen

Tietoja hävittämisestä saat paikallishallinnosta tai STIHL-erikoisliikkeestä.

Epäasianmukainen hävittäminen voi olla vahingollista terveydelle ja saastuttaa ympäristöä.

- ▶ Toimita STIHL-tuotteet, myös pakkaukset, asianmukaiseen keräyspisteeseen kierrätystä varten paikallisten säännösten mukaisesti.
- ▶ Älä hävitä talousjätteen mukana.

21 EU-vaatimustenmukaisuusvakuutus

21.1 Oksasakset STIHL ASA 20.0

ANDREAS STIHL AG & Co. KG
Badstraße 115
D-71336 Waiblingen

Saksa

vakuuttaa yksinomaisena vastuullisena, että

- Tuote: Akkukäyttöiset oksasakset
- Merkki: STIHL
- Tyyppi: ASA 20.0
- Sarjatunniste: VA05

vastaa soveltuvilta osin direktiivien 2011/65/EU, 2006/42/EY, 2014/30/EU ja 2000/14/EY säännöksiä ja että tuote on kehitetty ja valmistettu seuraavien standardien tuotteen valmistuspäivänä voimassa olevien versioiden mukaisesti: EN 55014-1, EN 55014-2, EN 62841-1, EN ISO 12100.

Teknisten asiakirjojen säilytyksestä vastaa ANDREAS STIHL AG & Co. KG:n tuotteiden lupamenettelyistä vastaava tuotehyväksynnän osasto.

Valmistusvuosi, valmistusmaa ja koneen numero on merkitty oksasaksiin.

Waiblingen, 10.01.2024

ANDREAS STIHL AG & Co. KG

puolesta 

Robert Olma, Vice President, Regulatory Affairs & Global Governmental Relations

22 UKCA-vaatimustenmukaisuusvakuutus

22.1 Oksasakset STIHL ASA 20.0



ANDREAS STIHL AG & Co. KG
Badstraße 115
D-71336 Waiblingen

Saksa

vakuuttaa yksinomaisena vastuullisena, että

- Tuote: Akkukäyttöiset oksasakset
- Merkki: STIHL
- Tyyppi: ASA 20.0
- Sarjatunniste: VA05

vastaa soveltuvilta osin Iso-Britannian asetuksia The Restriction of the Use of Certain Hazardous Substances in Electrical and Electronic Equipment Regulations 2012, Supply of Machinery (Safety) Regulations 2008, Electromagnetic Compatibility Regulations 2016 ja Noise Emission in the Environment by Equipment for use Outdoors Regulations 2001, ja tuote on kehitetty ja valmistettu seuraavien standardien tuotteen valmistuspäivänä voimassa olevien versioiden mukaisesti: EN 55014-1, EN 55014-2, EN 62841-1, EN ISO 12100.

Teknisten asiakirjojen säilytyksestä vastaa ANDREAS STIHL AG & Co. KG.

Valmistusvuosi, valmistusmaa ja koneen numero on merkitty oksasaksiin.

Waiblingen, 10.01.2024

ANDREAS STIHL AG & Co. KG

psta

Robert Olma, Vice President, Regulatory Affairs & Global Governmental Relations

23 Yhteystiedot

www.stihl.com

24 Yleisiä turvallisuusohjeita sähkötyökaluille

24.1 Johdanto

Tässä luvussa on esitetty kädessä pidettäviä moottorikäyttöisiä sähkötyökaluja koskevassa

standardissa EN/IEC 62841 valmiiksi muotoillut yleiset turvallisuusohjeet.

STIHL on velvollinen lisäämään nämä tekstit oppaisiinsa.

Sähköiskujen välttämiseksi annetut turvallisuusohjeet kohdassa "Sähköturvallisuus" eivät koske STIHLin akkukäyttöisiä laitteita.



VAROITUS

- **Lue kaikki tämän sähkötyökalun mukana toimitetut turvallisuusohjeet, ohjeet, kuvat ja tekniset tiedot.** Jos seuraavia turvallisuus- ja toimintaohjeita ei noudateta tinkimättömästi, seurauksena voi olla sähköisku, tulipalo ja/tai vakava loukkaantuminen. **Säilytä turvallisuus- ja toimintaohjeet vastaista käyttöä varten.**

Turvallisuusohjeissa käytettävällä käsitteellä "Sähkötyökalu" tarkoitetaan verkkokäyttöisiä (verkkokaapelin avulla käytettäviä) sähkötyökaluja tai akkukäyttöisiä (ilman verkkokaapelia käytettäviä) sähkötyökaluja.

24.2 Työkohteen turvallisuus

- a) **Huolehdi siitä, että työskentelyalue on siisti ja hyvin valaistu.** Sotkuinen tai valaisematon työskentelyalue voi johtaa onnettomuuteen.
- b) **Älä käytä sähkötyökalua räjähdysalttiissa ympäristössä, joka sisältää palavia nesteitä, kaasuja tai pölyjä.** Sähkötyökalut aiheuttavat kipinöitä, jotka voivat johtaa pölyn tai höyryjen syttymiseen.
- c) **Estä lasten ja muiden henkilöiden pääsy työskentelyalueelle sähkötyökalun käytön aikana.** Keskeyttämistä häiritsevät tekijät voivat johtaa sähkötyökalun hallinnan menettämiseen.

24.3 Sähköturvallisuus

- a) **Sähkötyökalun pistokkeen on sovittava käytettävään pistorasiaan. Pistokkeeseen ei saa tehdä minkäänlaisia muutoksia. Älä käytä suojamaadoitettujen sähkötyökalujen yhteydessä adapteripistokkeita.** Sähköiskujen riski pysyy pienenä, mikäli laitteeseen kuuluvaan pistokkeeseen ei ole tehty muutoksia ja pistoke on yhdistetty sopivaan pistorasiaan.
- b) **Vältä maadoitettujen pintojen, kuten putkien, lämpöpatterien, liesien ja jääkaappien koskettamista.** Sähköiskujen riski kasvaa, mikäli kehosi on maadoitettu.

- c) **Estä sähkötyökalujen altistuminen sateelle ja kosteudelle.** Veden tunkeutuminen sähkötyökalun sisään kasvattaa sähköiskujen riskiä.
- d) **Älä väärinkäytä liitäntäkaapelia.** Älä koskaan käytä sähkötyökalun liitäntäkaapelia kantamiseen, vetämiseen äläkä irrota pistoketta kaapelista vetämällä. Huolehdi siitä, että liitäntäkaapeli on riittävän etäällä lämmönlähteistä, öljyistä, terävistä esineistä tai liikkuvista osista. Sähköiskujen riski kasvaa, jos liitäntäkaapelit ovat vaurioituneita tai sotkeutuneita.
- e) **Käytä ainoastaan ulkokäyttöön sopivia jatkojohtoja, mikäli käytät sähkötyökalua ulkona.** Ulkokäyttöön sopivien jatkokaapeliin käyttö pienentää sähköiskujen riskiä.
- f) **Käytä vikavirtasuojakytkintä, mikäli joudut käyttämään sähkötyökalua kosteassa ympäristössä.** Vikavirtasuojakytkimen käyttö pienentää sähköiskujen riskiä.

24.4 Henkilöiden turvallisuus

- a) **Ole tarkkaavainen ja keskity suorittamaasi työtehtävään.** Toimi aina harkiten työskennellessäsi sähkötyökalun avulla. Älä käytä sähkötyökaluja, mikäli olet väsynyt tai huumausaineiden, alkoholin tai lääkkeiden vaikutuksen alainen. Pienikin varomattomuus sähkötyökalun käytön yhteydessä voi johtaa vakavaan loukkaantumiseen.
- b) **Käytä henkilökohtaisia suojavarusteita ja aina suojalaseja.** Henkilönsuojainten, kuten pölysuojaimen, luistamattomien turvajalkineiden, suojakypärän tai kuulosuojaimen, käyttö pienentää turvallisuusriskiä monien sähkötyökalujen kohdalla sekä monissa eri käyttötilanteissa.
- c) **Ehkäise työkalun käynnistyminen tahattomasti.** Varmista, että sähkötyökalu on kytketty pois päältä, ennen kuin yhdistät työkalun virtalähteeseen ja/tai yhdistät akun työkaluun, tartut työkaluun tai kannat työkalua. Jos pidät sormeasi sähkötyökalun kytkimellä laitteen kantamisen aikana tai jos laite on kytketty päälle yhdistäessäsi laitteen virtalähteeseen, voi tapahtua onnettomuus.
- d) **Poista säätötyökalut tai ruuviavaimet, ennen kuin käynnistät sähkötyökalun.** Sähkötyökalun pyörittävään osaan jääneet työkalut tai avaimet voivat johtaa loukkaantumiseen.
- e) **Vältä työskentelyä epätavallisessa asennossa.** Ota tukeva asento ja varmista tasapainosi säilyminen kaikissa tilanteissa. Näin

sinun on helpompi hallita sähkötyökalua odottamattomissa tilanteissa.

- f) **Käytä sopivaa vaateetusta.** Älä käytä väljää vaateetusta äläkä pidä ylläsi koruja. Pidä hiukset ja vaatteet etäällä liikkuvista osista. Väljä vaateus, korut tai pitkät hiukset voivat tarttua liikkuviin osiin.
- g) **Jos työkaluun on mahdollista asentaa pölynimu- ja pölynkeruulaitteita, nämä on asennettava työkaluun.** Varmista, että käytät laitteita oikein. Pölynimulaitteiden käyttö voi pienentää pölystä aiheutuvia vaaratekijöitä.
- h) **Muista noudattaa kaikkia sähkötyökaluja koskevia turvallisuusääntöjä tinkimättömästi myös siinä tapauksessa, että hallitset työkalun käytön jo lukuisten käyttökertojen aikana hankkimasi kokemuksen perusteella.** Perusteeton turvallisuuden tunne voi olla vaarallista. Varomaton toiminta voi johtaa sekunnin murto-osassa vakavaan loukkaantumiseen.

24.5 Sähkötyökalun käyttö ja käsittely

- a) **Älä ylikuormita sähkötyökalua.** Käytä työskentelyyn työtehtävääsi tarkoitettua sähkötyökalua. Työtehtävään sopivan sähkötyökalun avulla pystyt työskentelemään tehokkaasti ja turvallisesti myös laitteelle määritellyllä tehoalueella.
- b) **Älä käytä sähkötyökalua, jonka kytkin on viallinen.** Sähkötyökalu on vaarallinen, mikäli sitä ei voi enää kytkeä päälle tai pois päältä virtakytkimen avulla. Tällainen työkalu on korjattava.
- c) **Irrota pistoke pistorasiasta ja/tai poista irrotettava akku laitteesta, ennen kuin aloitat laitteen säätämisen tai varusteosien vaihtamisen ja ennen kuin lasket työkalun säilytyspaikkaan.** Nämä varoimet ehkäisevät sähkötyökalun käynnistymisen vahingossa.
- d) **Säilytä sähkötyökalut lasten ulottumattomissa silloin, kun työkaluja ei käytetä.** Älä anna kenenkään henkilön käyttää sähkötyökalua, jos he eivät ole perehtyneet laitteen käyttöön tai eivät ole lukeneet näitä ohjeita. Sähkötyökalut ovat kokemattomien henkilöiden käsissä vaarallisia.
- e) **Hoida sähkötyökaluja ja vaihdettavia varusteita huolellisesti.** Tarkasta, toimivatko liikkuvat osat moitteettomasti ja takertelematta. Tarkasta niin ikään, onko sähkötyökalussa osia, jotka ovat rikkoutuneet tai vaurioituneet siinä määrin, että tämä haittaa työkalun toi-

mintaa. Korjauta vaurioituneet osat ennen sähkötyökalun käyttöä. Monien onnettomuuksien syy on sähkötyökalujen puutteellinen huoltaminen.

- f) **Huolehdi leikkuuterien terävyydestä ja puh-
taudesta.** Huolellisesti hoidetut, teräväreunaiset leikkuuterät liikkuvat huonosti hoidettuja ja tylsiä teriä paremmin leikattavassa aineksessa. Myös terän kulkua on tällöin helpompi ohjata.
- g) **Käytä sähkötyökalua, lisätyökalua, vaihdettavia työkaluja jne. näiden ohjeiden mukaisesti.** Ota tällöin huomioon myös työskentelyolosuhteiden ja suoritettavan työtehtävän asetamat vaatimukset. Sähkötyökalujen käyttö muuhun kuin niille määritellyyn tarkoitukseen voi johtaa vaaratilanteisiin.
- h) **Huolehdi, että kahvat ja tartuntapinnat ovat kuivia, puhtaita, öljyttömiä ja rasvattomia.** Sähkötyökalua ei voi käyttää ja hallita turvallisesti odottamattomissa tilanteissa, mikäli kahvat ja tartuntapinnat ovat liukkaita.

24.6 Akkukäyttöisen työkalun käyttö ja käsittely

- a) **Käytä akkujen lataamiseen vain valmistajan suosittelemia latureita.** Jos määrätyn akkutyypin lataamiseen tarkoitettua laturia käyttö muunlaisten akkujen lataamiseen, seurauksena voi olla tulipalo.
- b) **Käytä sähkötyökaluissa vain niihin erityisesti tarkoitettuja akkuja.** Muiden akkujen käyttö voi johtaa loukkaantumiseen tai tulipaloon.
- c) **Säilytä käyttämättömänä olevat akut etäällä paperiliittimistä, kolikoista, avaimista, nauhoista, ruuveista tai muista pienistä metalliesineistä, jotka voivat aiheuttaa oikosulun akun kosketinten välille.** Akun kosketinten välisestä oikosulusta voi olla seurauksena palovammoja tai tulipalo.
- d) **Akkunestettä saattaa vuotaa akusta, mikäli akkua käytetään virheellisesti.** Vältä joutumista kosketuksiin nesteiden kanssa. Mikäli näin päässyt käymään, huuhtelee altistunut kohta vedellä. Jos nestettä on joutunut silmiin, hakeudu lisäksi lääkäriin. Vuotanut akkuneste voi ärsyttää ihoa tai aiheuttaa palovammoja.
- e) **Älä käytä akkua, joka on vaurioitunut tai jossa on tapahtunut muutoksia.** Akku saattaa toimia odottamattomasti ja johtaa tulipaloon, räjähdyksen tai loukkaantumiseen, mikäli

akku on vaurioitunut tai jos akussa on tapahtunut muutoksia.

- f) **Pidä akku erossa avotulesta. Älä myöskään altista akkua liian korkeille lämpötiloille.** Avotuli tai 130 °C:n (265 °F) lämpötilat voivat aiheuttaa räjähdyksen.
- g) **Noudata kaikkia lataamista koskevia ohjeita. Älä koskaan lataa akkua tai akkukäyttöistä työkalua käyttöohjeessa ilmoitetun lämpötila-alueen ulkopuolella.** Jos akku ladataan väärin tai sallitun lämpötila-alueen ulkopuolella, akku voi rikkoutua ja kasvattaa palovaaraa.

24.7 Huolto

- a) **Jätä sähkötyökalun korjaaminen vain tehtävään pätevän erikoishenkilöstön tehtäväksi. Huolehdi myös siitä, että korjaamiseen käytetään ainoastaan alkuperäisvaraosia.** Tämä varmistaa sähkötyökalun turvallisuuden säilymisen ennallaan.
- b) **Älä koskaan yritä huoltaa vaurioituneita akkuja.** Akkujen huoltamiseen saavat ryhtyä ainoastaan valmistaja tai tehtävään valtuutetut asiakaspalvelupisteet.

Indholdsfortegnelse

1	Forord.....	93
2	Oplysninger om denne brugsvejledning....	93
3	Oversigt.....	93
4	Sikkerhedshenvisninger.....	94
5	Gør grensaks klar til brug.....	101
6	Opkladning af batteri, LED'er og signaltoner.....	102
7	Isætning og udtagning af batteriet.....	103
8	Sådan tændes og slukkes grensaksen...	103
9	Kontrol af grensaks og batteri.....	104
10	Arbejde med grensaks.....	104
11	Efter arbejdet.....	105
12	Transport.....	105
13	Opbevaring.....	105
14	Rengøring.....	106
15	Vedligeholdelse.....	106
16	Reparation.....	107
17	Afhjælpning af fejl.....	109
18	Tekniske data.....	110
19	Reserveudede og tilbehør.....	111
20	Bortskaffelse.....	112
21	EU-overensstemmelseserklæring.....	112
22	UKCA-overensstemmelseserklæring.....	112
23	Adresser.....	112

24 Generelle advarselshenvisninger for el-værktøjer..... 112

1 Forord

Kære kunde

Vi er glade for, at du har valgt STIHL. Vi udvikler og producerer vores produkter i topkvalitet efter vores kunders behov. Dermed kan vi fremstille produkter med høj pålidelighed, selv ved ekstrem belastning.

STIHL står også for topkvalitet, når det drejer sig om service. Vores fagpersonale garanterer kompetent rådgivning og instruktion samt omfattende teknisk hjælp.

STIHL vedkender sig udtrykkeligt en bæredygtig og ansvarsfuld omgang med naturen. Denne brugsanvisning har til formål at hjælpe dig med at anvende dit STIHL-produkt med en lang levetid på en sikker og miljøvenlig måde.

Vi takker for din tillid og håber, at du får stor glæde af dit STIHL-produkt.



Nikolas Stihl

VIGTIGT! SKAL LÆSES FØR BRUG OG OPBEVARES.

2 Oplysninger om denne brugsvejledning

2.1 Gældende dokumenter

De lokale sikkerhedsforskrifter er gældende.

- ▶ Udover denne brugsvejledning skal følgende dokumenter læses, forstås og opbevares:
 - Sikkerhedsinformationer til STIHL batterier og produkter med indbygget batteri: www.stihl.com/safety-data-sheets

2.2 Markering af advarselshenvisninger i teksten



FARE

- Henvisningen gør opmærksom på farer, som medfører alvorlige kvæstelser eller død.
 - ▶ De nævnte foranstaltninger kan medføre alvorlige kvæstelser eller død.



ADVARSEL

- Henvisningen henviser til farer, som **kan** medføre alvorlige kvæstelser eller død.
 - ▶ De nævnte foranstaltninger kan medføre alvorlige kvæstelser eller død.

BEMÆRK

- Henvisningen henviser til farer, som kan medføre materielle skader.
 - ▶ De nævnte foranstaltninger kan forhindre materielle skader.

2.3 Symboler i teksten



Dette symbol henviser til et kapitel i denne brugsvejledning.

3 Oversigt

3.1 Grensaks

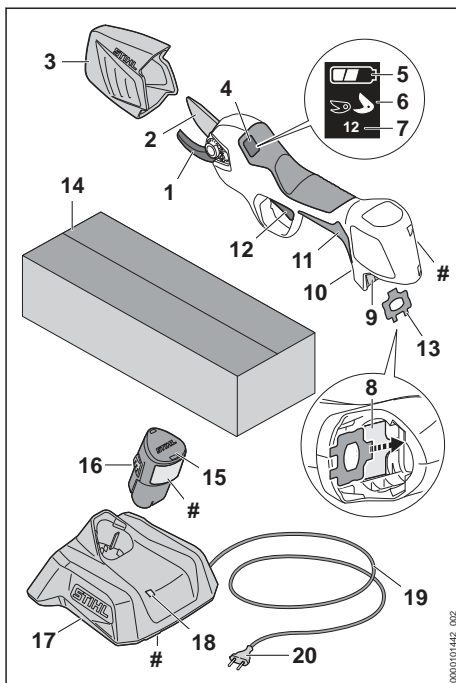



1 Modklinge

Modklingen tjener som støtte for grenen.

2 Klinge

Klingen skærer grenen.

- 3 Klingebeskyttelse**
Klingebeskyttelsen beskytter mod kontakt med klingen.
- 4 Display**
Displayet viser informationer og fejl.
- 5 Displayvisning **
Displayet viser batteriernes opladningsstatus.
- 6 Displayvisning **
Displayet viser den indstillede åbningsbredde for klingen.
- 7 Displayet viser antal snit**
Displayet viser det samlede antal snit.
- 8 Holder til kombinøgle**
Holderen bruges til at opbevare kombinøglen i batteriskakten.
- 9 Batteriskakt**
Batteriskakten holder batteriet.
- 10 Trykknop **
Trykknappen tænder og slukker for grensaksen.
- 11 Betjeningsgreb**
Betjeningshåndtaget anvendes til at betjene, holde og føre grensaksen.
- 12 Kontaktarm**
Kontaktarmen åbner og lukker klingen.
- 13 Kombinøgle**
Kombinøglen bruges til at løsne skrueforbindelserne mellem overdækningen og klingerne.
- 14 Emballage**
Emballagen bruges til at opbevare og transportere grensaksen. I sættet (bestående af grensaks, batteri og ladeapparat) bruges emballagen til opbevaring og transport af grensaks, batteri og ladeapparat.
- 15 Batteri**
Batteriet forsyner grensaksen med energi.
- 16 Holdekrog**
Holdekrogen holder batteriet i batteriskakten.
- 17 Ladeapparat**
Ladeapparatet oplader batteriet.
- 18 LED**
LED'en viser ladeapparatets status.
- 19 Tilslutningsledning**
Tilslutningsledningen forbinder ladeapparatet med netstikket.
- 20 Netstik**
Netstikket forbinder tilslutningsledningen med en stikdåse

Ydelsesskilt med maskinnummer

3.2 Symboler

Symbolerne, der kan være at finde på grensaksen, batteriet og ladeapparatet, har følgende betydning:



LED'en lyser eller blinker grønt. Batteriet lades op.



LED'en blinker rødt. Der er ingen elektrisk kontakt mellem batteriet og ladeapparatet, eller der er en fejl i batteriet eller ladeapparatet.



Angivelsen ved siden af symbolet henviser til batteriets energiindhold iht. celleproducentens specifikation. Det energiindhold, som er til rådighed for anvendelsen, er lavere.



Det elektriske redskab skal anvendes i et lukket og tørt rum.



Produktet må ikke bortskaffes som husholdningsaffald.



Sørg for, at denne brugsvejledning læses, forstås og opbevares.



Kontaktarmen har forskellige funktioner.



4 Sikkerhedshenvisninger

4.1 Advarselssymboler

4.1.1 Grensakse

Advarselssymbolerne på grensaksen betyder følgende:



Følg sikkerhedsanvisningerne og de dertilhørende foranstaltninger.



Sørg for, at denne brugsvejledning læses, forstås og gemmes.



Berør ikke klingen, når den bevæger sig.





Tag batteriet ud under pauser i arbejdet, transport, opbevaring, vedligeholdelse eller reparation.



Beskyt grensaksen mod regn og fugtighed.

4.1.2 Batteri

Advarselssymbolerne på batteriet har følgende betydning:



Følg sikkerhedsanvisningerne og de dertilhørende foranstaltninger.



Sørg for, at denne brugsvejledning læses, forstås og opbevares.



Beskyt batteriet mod varme og ild.



Batteriet må ikke nedsænkes i væsker.

4.1.3 Ladeapparat

Advarselssymbolerne på ladeapparatet har følgende betydning:



Følg sikkerhedsanvisningerne og de tilhørende foranstaltninger.



Sørg for, at denne brugsvejledning læses, forstås og opbevares.



Beskyt ladeapparatet mod regn og fugtighed.

4.2 Tilsløbet anvendelse

Grensaksen STIHL ASA 20.0 bruges til beskæring af træer, buske, pryddplanter, vinstokke og lignende træer med en maksimal grendiameter op til 25 mm med en gennemsnitlig skærefrekvens på op til 12 snit pr. minut inden for vinavl, frugtavl og vedligeholdelse af grønne områder.

Grensaksen må ikke anvendes i regnvej.

Grensaksen er ikke egnet til kommerciel brug.

Batteriet STIHL AS forsyner grensaksen med energi.

Ladeapparatet STIHL AL 1 oplader batteriet STIHL AS.

⚠ ADVARSEL

- Batterier og ladeapparater, der ikke er godkendt af STIHL til grensaksen, kan forårsage brande og eksplosioner. Folk kan blive alvorligt kvæstet eller dø, og der kan opstå materielle skader.
 - ▶ Anvend grensaksen med et STIHL AS-batteri.
 - ▶ Oplad batteriet STIHL AS med et STIHL AL 1-ladeapparat.
- Hvis grensaksen, batteriet eller ladeapparatet ikke anvendes i overensstemmelse med formålet, kan personer blive alvorligt kvæstet, og der kan opstå materielle skader.
 - ▶ Anvend grensaksen, batteriet og ladeapparatet, som beskrevet i denne brugsvejledning.

4.3 Krav til brugeren

⚠ ADVARSEL

- Brugere, der ikke er blevet instrueret, vil ikke opdage og kan ikke vurdere de farer, grensaksen, batteriet og ladeapparatet udgør. Brugeren eller andre personer kan komme alvorligt til skade eller dø.



- ▶ Sørg for, at denne brugsvejledning læses, forstås og opbevares.

- ▶ Hvis grensaksen, batteriet eller ladeapparatet overdrages til en anden person: Lad brugsvejledningen følge med.
- ▶ Sørg for, at brugeren opfylder følgende krav:
 - Brugeren er udhvilet.
 - Brugeren er fysisk, sensorisk og mentalt i stand til at betjene grensaksen, batteriet og ladeapparatet og arbejde med dem. Hvis brugeren har fysiske, sensoriske eller mentale begrænsninger, må brugeren kun arbejde med den under opsyn eller efter anvisning fra en ansvarlig person.
 - Brugeren kan opdage og vurdere de farer, som grensaksen, batteriet og ladeapparatet giver anledning til.
 - Brugeren er myndig, eller brugeren uddannes under opsyn til et erhverv efter nationale forskrifter.

- Brugeren har fået en instruktion fra en STIHL-forhandler eller en fagkyndig person, inden denne anvender grensaksen og ladeapparatet for første gang.
 - Brugeren er ikke påvirket af alkohol, medicin eller stoffer.
- ▶ I tilfælde af tvivl, kontakt en STIHL-forhandler.

4.4 Beklædning og udstyr

▲ ADVARSEL

- Under arbejdet kan genstande slynges op med høj hastighed. Brugeren kan pådrage sig kvæstelser.
 - ▶ Bær tætsiddende sikkerhedsbriller. Egnede sikkerhedsbriller, der er kontrolleret iht. standarden EN 166 eller de nationale forskrifter og har den pågældende mærkning, fås i handlen.
 - ▶ Bær en tætsiddende overdel med lange ærmer samt lange bukser.
- Uegnet tøj kan blive fanget i træ, buske og i grensaksen. Brugere, som ikke har egnet tøj på, kan pådrage sig alvorlige kvæstelser.
 - ▶ Bær tætsiddende tøj.
 - ▶ Tag tørklæder og smykker af.
 - ▶ Langt hår skal sættes op, så det befinder sig over skulderhøjde.
- Under rensning eller vedligeholdelse kan brugeren komme i kontakt med klingens. Brugeren kan pådrage sig kvæstelser.
 - ▶ Bær arbejdshandsker af modstandsdygtigt materiale.
- Ved brug af sko, der er uegnede til arbejdet, kan brugeren glide. Brugeren kan pådrage sig kvæstelser.
 - ▶ Hav fast og lukket skotøj på med skridsik-ker sål.

4.5 Arbejdsområde og omgivelser

4.5.1 Grensakse

▲ ADVARSEL

- Uvedkommende personer, børn eller dyr kan ikke opdage eller vurdere faren grensaksen og udslyngede genstande udgør. Uvedkommende personer, børn og dyr kan komme alvorligt til skade, og der kan opstå materielle skader.
 - ▶ Uvedkommende personer, børn og dyr skal holdes væk fra arbejdsområdet.
 - ▶ Efterlad ikke grensaksen uden opsyn.
 - ▶ Sørg for, at børn ikke kan komme til at lege med grensaksen.

- Grensaksen er ikke beskyttet mod vand. Hvis der arbejdes i regnvejr eller fugtige omgivelser, kan der opstå elektrisk stød. Brugeren kan pådrage sig kvæstelser, og grensaksen kan blive beskadiget.



- ▶ Arbejd ikke i regnvejr eller i fugtige omgivelser.

- Grensaksens elektriske elementer kan antænde gnister. Gnister kan udløse brande eller eksplosioner i letantændelige eller eksplosive omgivelser. Personer kan pådrage sig alvorlige kvæstelser eller udsættes for livsfare, og der kan opstå materielle skader.
 - ▶ Arbejd ikke i omgivelser, der er letantændelige eller eksplosive.

4.5.2 Batteri

▲ ADVARSEL

- Uvedkommende personer, børn og dyr kan ikke genkende og vurdere de farer, der er forbundet med batteriet. Uvedkommende personer, børn eller dyr kan pådrage sig alvorlige kvæstelser.
 - ▶ Hold uvedkommende personer, børn og dyr væk.
 - ▶ Efterlad ikke batteriet uden opsyn.
 - ▶ Sørg for, at børn ikke kan lege med batteriet.
- Batteriet er ikke beskyttet mod alle påvirkninger fra omgivelserne. Hvis batteriet udsættes for bestemte omgivelsespåvirkninger, kan der gå ild i det, eller det kan eksplodere eller blive beskadiget, så det ikke kan repareres. Personer kan pådrage sig alvorlige kvæstelser, og der kan opstå materielle skader.



- ▶ Beskyt batteriet mod varme og ild.
- ▶ Kast ikke batteriet i åben ild.

- ▶ Oplad, anvend og opbevar ikke batteriet uden for de angivne temperaturgrenser,  18.5.



- ▶ Batteriet må ikke nedsænkes i væsker.

- ▶ Hold små, metalliske genstande væk fra batteriet.
- ▶ Batteriet må ikke udsættes for højt tryk.
- ▶ Batteriet må ikke udsættes for mikrobølger.
- ▶ Beskyt batteriet mod kemikalier og salte.

4.5.3 Ladeapparat

▲ ADVARSEL

- Uvedkommende personer og børn kan ikke genkende og vurdere de farer, som udgår fra ladeapparatet og den elektriske strøm. Uvedkommende personer, børn og dyr kan pådrage sig alvorlige kvæstelser eller udsættes for livsfare.
 - ▶ Hold uvedkommende personer, børn og dyr væk.
 - ▶ Sørg for, at børn ikke kan lege med ladeapparatet.
- Ladeapparatet er ikke beskyttet mod vand. Hvis der arbejdes i regnvejr eller fugtige omgivelser, kan der opstå elektrisk stød. Brugeren kan blive kvæstet, og ladeapparatet kan blive beskadiget.



- ▶ Enheden må ikke anvendes i regn og fugtige omgivelser.

- Ladeapparatet er ikke beskyttet mod alle påvirkninger fra omgivelserne. Hvis ladeapparatet udsættes for bestemte omgivelsespåvirkninger, kan der gå ild i ladeapparatet, eller den kan eksplodere. Personer kan pådrage sig alvorlige kvæstelser, og der kan opstå materielle skader.
 - ▶ Anvend ladeapparatet i et lukket og tørt rum.
 - ▶ Ladeapparatet må ikke anvendes i omgivelser, der er letantændelige eller eksplosive.
 - ▶ Anvend ikke ladeapparatet på et letantændeligt underlag.
 - ▶ Anvend og opbevar ikke ladeapparatet uden for de angivne temperaturgrænser,  18.5.
- Personer kan snuble over tilslutningsledningen. Personer kan blive kvæstet, og ladeapparatet kan blive beskadiget.
 - ▶ Før tilslutningsledningen fladt hen over gulvet.

4.6 Sikker tilstand

4.6.1 Grensakse

Grensaksen er i sikkerhedskonform tilstand, når følgende betingelser er opfyldt:

- Grensaksen er ubeskadiget.
- Grensaksen er ren og tør.
- Betjeningsanordningerne fungerer og er ikke blevet ændrede.
- Der er kun monteret originalt STIHL-tilbehør på denne grensaks.
- Tilbehøret er monteret korrekt.

▲ ADVARSEL

- I tilfælde af en ikke-sikkerhedskonform tilstand kan komponenterne ikke længere fungere korrekt, og sikkerhedsanordningerne sættes ud af kraft. Personer kan komme alvorligt til skade eller miste livet.
 - ▶ Arbejd med en ubeskadiget grensaks.
 - ▶ Hvis grensaksen er tilsmudset eller våd: Rengør grensaksen, og lad den tørre.
 - ▶ Der må ikke foretages ændringer af grensaksen.
 - ▶ Hvis betjeningselementerne ikke fungerer: Arbejd ikke med grensaksen.
 - ▶ Der må kun monteres originalt STIHL-tilbehør på denne grensaks.
 - ▶ Monter tilbehøret som beskrevet i denne brugsvejledning eller i tilbehørets brugsvejledning.
 - ▶ Der må ikke stikkes genstande ind i grensaksens åbninger.
 - ▶ Udskift slidte eller beskadigede informationsskilte.
 - ▶ I tilfælde af tvivl, kontakt en STIHL-forhandler.

4.6.2 Klinge og modklinge

Klinge og modklinge er i sikker tilstand, når følgende betingelser er opfyldt:

- Klingen og modklingen er ubeskadiget.
- Klingen og modklingen er ikke deforme.
- Klingen og modklingen er bevæger sig let.
- Klingen og modklingen er smurt.
- Klingen og modklingen er rigtigt monteret.
- Klingen er slebet korrekt.
- Klingen og modklingen har ingen grater.

▲ ADVARSEL

- I en ikke sikkerhedskonform tilstand kan dele af klingen eller modklingen løsne sig og slynge omkring. Personer kan komme alvorligt til skade.
 - ▶ Arbejd med en ubeskadiget, ikke-deform og let bevægelig klinge og modklinge.
 - ▶ Smør klinge og modklinge rigtigt.
 - ▶ Monter klinge og modklinge rigtigt.
 - ▶ Hvis klingen ikke er skarp: Udskift klingen.
 - ▶ Hvis klingen eller modklingen har en grat på skærekanten: Udskift klingen og modklingen.
 - ▶ Hvis du er i tvivl: Kontakt en STIHL-forhandler.

4.6.3 Batteri

Batteriet er i sikker tilstand, når følgende betingelser er opfyldt:

- Batteriet er ubeskadiget.

- Batteriet er rent og tørt.
- Batteriet fungerer og er ikke blevet ændret.

▲ ADVARSEL

- Batteriet kan ikke fungere sikkert længere, hvis det er i en usikker tilstand. Personer kan pådrage sig alvorlige kvæstelser.
 - ▶ Arbejd med et ubeskadiget og fungerende batteri.
 - ▶ Et beskadiget eller defekt batteri må ikke oplades.
 - ▶ Hvis batteriet er tilsmudset: Rengør batteriet.
 - ▶ Hvis batteriet er vådt eller fugtigt: Lad batteriet tørre,  18.6.
 - ▶ Batteriet må ikke ændres.
 - ▶ Der må ikke stikkes genstande gennem batteriets åbninger.
 - ▶ Batteriets elektriske kontakter må ikke forbindes og kortsluttes med metalliske genstande.
 - ▶ Batteriet må ikke åbnes.
 - ▶ Udskift slidte eller beskadigede informativonsskilte.
- Der kan løbe væske ud fra et beskadiget batteri. Hvis væsken kommer i kontakt med huden eller øjnene, kan huden eller øjnene blive irriterede.
 - ▶ Undgå kontakt med væsken.
 - ▶ Hvis der er opstået kontakt med huden: Vask det pågældende sted på huden med rigeligt vand og sæbe.
 - ▶ Hvis der er opstået kontakt med øjnene: Skyl øjnene i mindst 15 minutter med rigeligt vand, og opsig læge.
- Et beskadiget eller defekt batteri kan have en usædvanlig lugt, ryge eller brænde. Personer kan pådrage sig alvorlige kvæstelser eller udsættes for livsfare, og der kan opstå materielle skader.
 - ▶ Hvis batteriet har en usædvanlig lugt eller ryger: Brug ikke batteriet, og hold det væk fra brændbare stoffer.
 - ▶ Hvis der opstår brand i batteriet: Forsøg at slukke branden i batteriet med en brandslukker eller vand.

4.6.4 Oplader

Opladeren er i en sikkerhedskonform tilstand, hvis følgende betingelser er opfyldt:

- Opladeren er ubeskadiget.
- Opladeren er ren og tør.

▲ ADVARSEL

- I tilfælde af en ikke-sikkerhedskonform tilstand kan komponenterne ikke længere fungere kor-

rekt, og sikkerhedsanordningerne sættes ud af kraft. Personer kan pådrage sig alvorlige kvæstelser eller udsættes for livsfare.

- ▶ Anvend en ubeskadiget oplader.
- ▶ Hvis opladeren er tilsmudset eller våd: Rengør opladeren, og lad den tørre.
- ▶ Opladeren må ikke ændres.
- ▶ Der må ikke stikkes genstande gennem opladerens åbninger.
- ▶ Opladerens elektriske kontakter må ikke forbindes og kortsluttes med metalliske genstande.
- ▶ Opladeren må ikke åbnes.

4.7 Arbejde

▲ ADVARSEL

- Hvis der ikke befinder sig personer inden for råbeafstand uden for arbejdsområdet, kan der ikke ydes hjælp i et nødstilfælde.
 - ▶ Sørg for, at der befinder sig personer inden for råbeafstand uden for arbejdsområdet.
- Brugeren kan i visse situationer ikke længere arbejde koncentreret. Brugeren kan miste kontrollen over grensaksen, snuble, falde og komme alvorligt til skade.
 - ▶ Arbejdet skal udføres roligt og velovervejet.
 - ▶ Hvis lysforholdene og udsynet er dårligt: Arbejd ikke med grensaksen.
 - ▶ Betjen grensaksen alene.
 - ▶ Arbejd ikke over skulderhøjde.
 - ▶ Vær opmærksom på forhindringer.
 - ▶ Arbejd stående på jorden, og hold balancen. Hvis der skal arbejdes i højden: Anvend en løfteplatform eller et sikkert stillads.
 - ▶ Hold en pause i arbejdet, hvis der opstår træthedssymptomer.
- Hvis klingens rammer en hård genstand, kan den beskadiges.
 - ▶ Under arbejdet skal arbejdsområdet kontrolleres for hårde genstande, og de pågældende genstande skal fjernes.
 - ▶ Skær ikke i tråd.
- Klingens bevægelse kan påføre brugeren alvorlige kvæstelser.
 - ▶ Hold den frie hånd mindst 40 cm fra klingens.
 - ▶ Rør ikke ved klingens.
 - ▶ Luk klingens, før du ændrer det lokale arbejdsområde.
 - ▶ Hvis grensaksen lægges ned i kort tid: Sluk for grensaksens.



stand. Personer kan komme alvorligt til skade, og der kan opstå materielle skader.

- ▶ Stands arbejdet, tag batteriet ud, og kontakt en STIHL-forhandler.
- Under arbejdet kan grensaksen fremkalde vibrationer.
 - ▶ Brug handsker.
 - ▶ Hold pauser under arbejdet.
 - ▶ Såfremt der opstår tegn på manglende blodcirkulation: Søg læge.

▲ FARE

- Hvis der arbejdes i nærheden af spændingsførende ledninger, kan klingen komme i kontakt med de spændingsførende ledninger og beskadige dem. Brugeren kan blive alvorligt kvæstet eller dø.
 - ▶ Arbejd ikke i nærheden af spændingsførende ledninger.

4.8 Opladning

▲ ADVARSEL

- Under opladningen kan en beskadiget eller defekt oplader lugte usædvanligt eller ryge. Personer kan blive kvæstet, og der kan opstå materielle skader.
 - ▶ Træk netstikket ud af stikdåsen.
- Opladeren kan overophede i tilfælde af utilstrækkelig varmebortledning og være årsag til en brand. Personer kan blive alvorligt kvæstet eller dræbt, og der kan opstå materielle skader.
 - ▶ Opladeren må ikke dækkes til.

4.9 Elektrisk tilslutning

Kontakt med strømførende komponenter kan have følgende årsager:

- Tilslutningsledningen eller forlængerledningen er beskadiget.
- Tilslutningsledningens eller forlængerledningens netstik er beskadiget.
- Stikdåsen er ikke installeret korrekt.

▲ FARE

- Kontakt med strømførende komponenter kan medføre elektrisk stød. Brugeren kan pådrage sig alvorlige kvæstelser eller udsættes for livsfare.
 - ▶ Kontrollér, at tilslutningsledningen, forlængerledningen og deres netstik ikke er beskadiget.



Hvis tilslutningsledningen eller forlængerledningen er defekt eller beskadiget:

- ▶ Berør ikke det beskadigede sted.

- ▶ Træk netstikket ud af stikdåsen.
- ▶ Tilslutningsledningen, forlængerledningen og deres netstik må kun berøres med tørre hænder.
- ▶ Stik tilslutningsledningens eller forlængerledningens netstik ind i en korrekt installeret og afsikret stikdåse med beskyttelseskontakt.
- ▶ Tilslut ladeapparatet via en fejlstrømsafbryder (30 mA, 30 ms).
- En beskadiget eller uegnet forlængerledning kan medføre elektrisk stød. Personer kan pådrage sig alvorlige kvæstelser eller udsættes for livsfare.
 - ▶ Anvend en forlængerledning, der har det korrekte ledningstværsnit, 18.4.

▲ ADVARSEL

- Under opladningen kan en forkert netspænding eller en forkert netfrekvens medføre overspænding i ladeapparatet. Ladeapparatet kan blive beskadiget.
 - ▶ Kontrollér, at netspændingen og netfrekvensen i strømnettet stemmer overens med angivelserne på ladeapparatets effektskilt.
- Hvis ladeapparatet tilsluttes en multistikdåse, kan elektriske komponenter blive overbelastet under opladning. De elektriske komponenter kan blive varme og være årsag til en brand. Personer kan pådrage sig alvorlige kvæstelser eller udsættes for livsfare, og der kan opstå materielle skader.
 - ▶ Sørg for, at oplysningerne om den samlede effekt på multistikdåsen ikke overskrides i følge oplysningerne på ladeapparatets mærkeplade og alle elektriske enheder, der er tilsluttet multistikdåsen.
- Hvis tilslutningsledningen og forlængerledningen er ført forkert, kan de blive beskadiget, og personer kan snuble over dem. Personer kan pådrage sig kvæstelser, og tilslutningsledningen, eller forlængerledningen kan blive beskadiget.
 - ▶ Tilslutningsledningen og forlængerledningen skal installeres således, at ingen personer kan snuble over dem.
 - ▶ Før tilslutningsledningen og forlængerledningen på en sådan måde, at de ikke bliver spændt ud eller viklet ind i hinanden.
 - ▶ Tilslutningsledningen og forlængerledningen skal installeres således, at de ikke kan blive beskadiget, bukket, klemt eller gnide mod hinanden.
 - ▶ Beskyt tilslutningsledningen og forlængerledningen mod varme, olie og kemikalier.

- ▶ Før tilslutningsledningen og forlængerledningen på et tørt underlag.
- Forlængerledningen bliver varm under arbejdet. Der opstår brandfare, hvis varmen ikke kan bortledes.
 - ▶ Hvis der anvendes en kabeltromle: Afvikl kabeltromlen fuldstændigt.
- Hvis elektriske ledninger og rør er installeret i væggen, kan de tage skade, når ladeapparatet monteres på væggen. Kontakt med elledninger kan medføre strømstød. Personer kan pådrage sig alvorlige kvæstelser, og der kan opstå materielle skader.
 - ▶ Kontrollér, at der på monteringsstedet ikke er installeret el-ledninger og rør i væggen.
- Hvis ladeapparatet ikke er monteret på væggen som beskrevet i denne brugsvejledning, kan ladeapparatet eller batteriet falde ned, eller ladeapparatet kan blive for varmt. Personer kan pådrage sig kvæstelser, og der kan opstå materielle skader.
 - ▶ Montér ladeapparatet på en væg, som det er beskrevet i brugsvejledningen.
- Hvis ladeapparatet med isat batteri monteres på en væg, kan batteriet falde ud af ladeapparatet. Personer kan pådrage sig kvæstelser, og der kan opstå materielle skader.
 - ▶ Først skal ladeapparatet monteres på væggen, og derefter skal batteriet sættes i.

4.10 Transport

4.10.1 Grensakse

▲ ADVARSEL

- Under transporten kan grensaksen vælte eller flytte sig. Personer kan komme til skade, og der kan opstå materielle skader.
 - ▶ Luk klingen, og sluk for grensaksen.



- ▶ Tag batteriet ud.

- ▶ Skub klingebeskyttelsen over klingens indtil den klikker på plads og dækker klingens helt.
- ▶ Transportér grensaksen i den medfølgende emballage.
- ▶ Emballagen skal sikres, så den ikke kan flytte sig.

4.10.2 Batteri

▲ ADVARSEL

- Batteriet er ikke beskyttet mod alle påvirkninger fra omgivelserne. Hvis batteriet udsættes for bestemte omgivelsesbetingelser, kan bat-

teriet tage skade, og der kan opstå materielle skader.

- ▶ Transportér ikke et beskadiget batteri.
- ▶ Transportér batteriet i emballagen.
- Under transporten kan batteriet vælte eller flytte sig. Personer kan komme til skade, og der kan opstå materielle skader.
 - ▶ Emballagen skal sikres, så den ikke kan flytte sig.

4.10.3 Ladeapparat

▲ ADVARSEL

- Under transporten kan ladeapparatet vælte eller flytte sig. Personer kan pådrage sig kvæstelser, og der kan opstå materielle skader.
 - ▶ Træk netstikket ud af stikdåsen.
 - ▶ Tag batteriet ud.
 - ▶ Sikr ladeapparatet med stropper, bæltter eller et net, så det ikke kan vælte og ikke kan bevæge sig.
- Tilslutningsledningen er ikke beregnet til at bære ladeapparatet. Tilslutningsledningen og ladeapparatet kan blive beskadiget.
 - ▶ Rul tilslutningsledningen op, og fastgør den på ladeapparatet.

4.11 Opbevaring

4.11.1 Grensakse

▲ ADVARSEL

- Børn kan ikke opdage eller vurdere, de farer grensaksen udgør. Børn kan komme alvorligt til skade.
 - ▶ Luk klingens, og sluk for grensaksen.
 - ▶ Tag batteriet ud.



- ▶ Skub klingebeskyttelsen over klingens indtil den klikker på plads og dækker klingens helt.
- ▶ Opbevar grensaksen uden for børns rækkevidde.
- De elektriske kontakter på grensaksen og metaliske komponenter kan korrodere pga. fugt. Grensaksen kan beskadiges.
 - ▶ Luk klingens, og sluk for grensaksen.
 - ▶ Tag batteriet ud.



- ▶ Opbevar grensaksen rent og tørt.

4.11.2 Batteri

▲ ADVARSEL

- Børn kan ikke genkende eller vurdere de farer, som er forbundet med batteriet. Børn kan pådrage sig alvorlige kvæstelser.
 - ▶ Opbevar batteriet uden for børns rækkevidde.
- Batteriet er ikke beskyttet mod alle påvirkninger fra omgivelserne. Hvis batteriet udsættes for bestemte omgivelsespåvirkninger, kan batteriet blive beskadiget, så det ikke kan repareres.
 - ▶ Opbevar batteriet i rene og tørre omgivelser.
 - ▶ Opbevar batteriet i et lukket rum.
 - ▶ Opbevar batteriet separat fra grensaksen.
 - ▶ Hvis batteriet opbevares i ladeapparatet: Træk netstikket ud, og opbevar batteriet med et ladeniveau på mellem 40 % og 60 %.
 - ▶ Opbevar ikke batteriet uden for de angivne temperaturgrenser,  18.5.

4.11.3 Ladeapparat

▲ ADVARSEL

- Børn kan ikke genkende eller vurdere ladeapparatets farer. Børn kan pådrage sig alvorlige kvæstelser uden udsættes for livsfare.
 - ▶ Træk netstikket ud.
 - ▶ Opbevar ladeapparatet uden for børns rækkevidde.
- Ladeapparatet er ikke beskyttet mod alle påvirkninger fra omgivelserne. Hvis ladeapparatet udsættes for bestemte omgivelsespåvirkninger, kan det blive beskadiget.
 - ▶ Træk netstikket ud.
 - ▶ Hvis ladeapparatet er varmt: Lad ladeapparatet køle af.
 - ▶ Opbevar ladeapparatet rent og tørt.
 - ▶ Opbevar ladeapparatet i et lukket rum.
 - ▶ Opbevar ikke ladeapparatet uden for de angivne temperaturgrenser,  18.5.
- Tilslutningsledningen er ikke beregnet til at bære ladeapparatet eller hænge det op i. Tilslutningsledningen og ladeapparatet kan blive beskadiget.
 - ▶ Tag fat om ladeapparatet på huset, og hold det fast.
 - ▶ Hæng ladeapparatet op på vægholderen.

4.12 Rengøring, vedligeholdelse og reparation

▲ ADVARSEL









- Hvis batteriet er sat i under rengøring, vedligeholdelse eller reparation, kan grensaksen gå i gang utilsigtet. Personer kan komme alvorligt til skade, og der kan opstå materielle skader.
 - ▶ Tag batteriet ud.



- Aggressive rengøringsmidler, rengøring med vandstråle eller spidse genstande kan beskadige grensaksen, klingens, modklingen, batteriet og ladeapparatet. Hvis grensaksen, klingens, modklingen, batteriet eller ladeapparatet ikke rengøres korrekt, fungerer komponenterne muligvis ikke længere korrekt, og sikkerhedsanordningerne kan sættes ud af kraft. Personer kan komme alvorligt til skade.
 - ▶ Rengør grensaksen, klingens, modklingen, batteriet og ladeapparatet, som beskrevet i denne brugsvejledning.
- Hvis grensaksen, klingens, modklingen, batteriet og ladeapparatet ikke vedligeholdes eller repareres korrekt, kan komponenterne ikke længere fungere korrekt, og sikkerhedsanordningerne kan sættes ud af kraft. Personer kan komme alvorligt til skade eller miste livet.
 - ▶ Vedligehold eller reparér klingens og modklingen, som beskrevet i denne brugsvejledning.
 - ▶ Du må ikke selv vedligeholde eller reparere grensaksen, batteriet og ladeapparatet.
 - ▶ Hvis grensaksen, batteriet eller ladeapparatet skal vedligeholdes eller repareres: Kontakt en STIHL-forhandler.
- Under rengøring, vedligeholdelse eller reparation af klingens eller modklingen, kan brugeren komme til at skære sig på den skarpe klinge. Brugeren kan pådrage sig kvæstelser.
 - ▶ Hav arbejdshandsker på af modstandsdygtigt materiale.

5 Gør grensaks klar til brug**5.1 Gør grensaks klar til brug**

Udfør altid følgende trin, inden arbejdet påbegyndes:

- ▶ Kontrollér, at følgende komponenter er i sikkerhedskonform tilstand:
 - Grensaks,  4.6.1.
 - Klinge og modklinge,  4.6.2.
 - Batteri,  4.6.3.
 - Ladeapparat,  4.6.4.
- ▶ Kontrollér batteriet,  9.2.
- ▶ Lad batteriet helt op,  6.2.
- ▶ Rengøring af grensaks,  14.1.
- ▶ Rengør klingen og modklingen,  14.2.
- ▶ Kontrollér betjeningslementerne,  9.1.
- ▶ Hvis trinnene ikke kan udføres: Grensaksen må ikke anvendes, kontakt en STIHL-forhandler.

6 Opladning af batteri, LED'er og signaltoner

6.1 Montering af ladeapparatet på væg

Opladeren kan monteres på en væg.

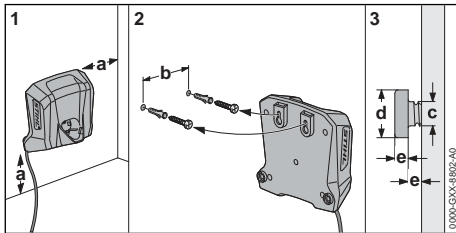

- ▶ Monter opladeren på en væg, sådan at følgende betingelser opfyldes:
 - Eget fastgørelsesmateriale er anvendt.
 - Ladeapparatet skal være vandret.
 Følgende mål er overholdt:
 - a = mindst 100 mm
 - b = 54 mm
 - c = 4,5 mm
 - d = 9 mm
 - e = 2,5 mm

6.2 Opladning af batteriet

Opladningstiden afhænger af forskellige faktorer, f.eks. af batteriets temperatur eller af omgivelsernes temperatur. Overhold de anbefalede temperaturer for at få en optimal ydeevne,  18.6. Den faktiske opladningstid kan afvige fra den angivne opladningstid. Opladningstiden er angivet på www.stihl.com/charging-times.

Hvis netstikket er sat ind i en stikkåse, og batteriet er sat ind i ladeapparatet, starter opladningen automatisk. Når batteriet er ladet helt op, slukker ladeapparatet automatisk.

Batteriet og ladeapparatet bliver varme under opladningen.

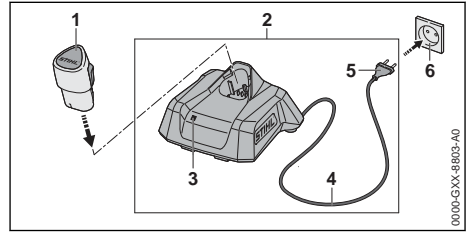

- ▶ Sæt netstikket (5) i en stikkåse (6), som er lettilgængeligt placeret. Ladeapparatet (2) udfører en selvtest. LED'en (3) lyser grønt i ca. 1 sekund og rødt i ca. 1 sekund.
- ▶ Før tilslutningsledningen (4).
- ▶ Sæt batteriet (1) i ladeapparatets føringer (2), og tryk det ind til anslag. LED'en (3) lyser eller blinker grønt. Batteriet (1) lades op.
- ▶ Hvis LED'en (3) ikke længere lyser: Batteriet (1) er fuldt opladet og kan tages ud af ladeapparatet (2).
- ▶ Hvis ladeapparatet (2) ikke længere anvendes: Træk netstikket (5) ud af stikkåsen (6).

6.3 Vis ladeniveauet

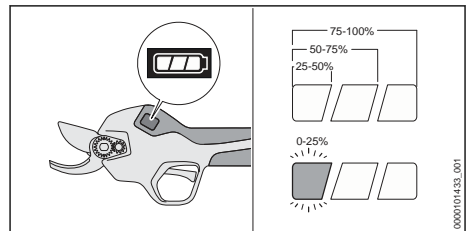

- ▶ Sæt batteriet i.
- ▶ Tænd for grensaksen.
- ▶ Hvis den venstre lysbjælke blinker hvidt: Oplad batteriet.

6.4 LED på opladeren

LED'en viser opladerens status eller fejl. LED'en kan lyse eller blinke grønt eller rødt.

Hvis LED'en lyser eller blinker grønt, bliver batteriet ladet op.

- ▶ Hvis LED'en lyser eller blinker rødt: Afhjælp fejl,  17.

Der er en fejl i opladeren eller i batteriet.

6.5 Signaltoner

Signaltonerne kan vise status og fejl på grensaksen.

Når grensaksen tændes eller slukkes, lyder der en signaltone.

Når klingens åbnes eller lukkes permanent, lyder der tre korte signaltoner.

Når klingens åbningsbredde justeres, lyder en kort signaltone.

► Hvis der lyder seks korte signaltoner: Afhjælp fejlene,  17.1.

Der er en fejl i grensaksen eller i batteriet.

7 Isætning og udtagning af batteriet

7.1 Isætning af batteriet

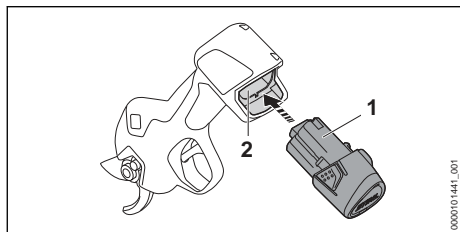

► Tryk batteriet (1) ned indtil anslag i batteriskakten (2). Batteriet (1) går i hak med et klik.

7.2 Tag batteriet ud

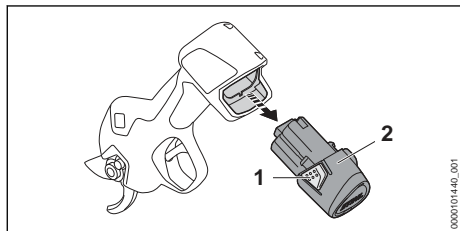



► Tryk på begge holdekrøge (1). Batteriet (2) er nu ulåst og kan tages ud.

8 Sådan tændes og slukkes grensaksen

8.1 Tænd for grensaksen

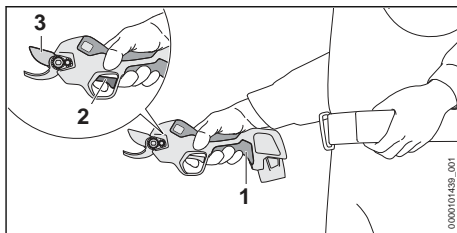
► Hold grensaksen fast med en hånd på betjeningshåndtaget, således at tommelfingeren når rundt om betjeningshåndtaget, og pegefingeren kan betjene kontaktarmen.





- Tryk på trykknappen  (1), og hold den nede, indtil der lyder en lang signaltone. Displayet tændes, og grensaksen er klar til brug.
- Tryk på kontaktarmen (2) to gange hurtigt efter hinanden. Der lyder tre korte signaltoner. Klingens (3) åbner sig fuldstændig.

Hvis grensaksen ikke bruges længere end 2 minutter, slukkes grensaksen automatisk.

► Tænd for grensaksen igen.

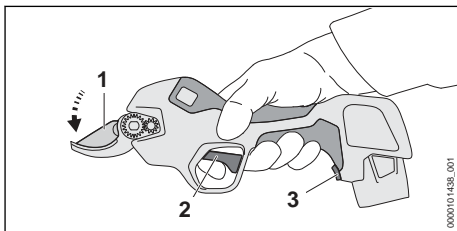
8.2 Sluk grensaksen



- Tryk på kontaktarmen (2), og hold den nede. Der lyder en kort signaltone efter 3 sekunder.
- Tryk og hold kontaktarmen (2) nede, indtil du hører tre korte signaltoner. Klingens (1) lukkes og forbliver lukket.
- Hvis klingens ikke lukker: Tag batteriet ud, og kontakt en STIHL forhandler. Grensaksen er defekt.
- Tryk på trykknappen  (3), og hold den nede, indtil der lyder en lang signaltone. Displayet slukkes, og grensaksen slukkes.

BEMÆRK

- Hvis kontaktarmen slippes, før der lyder tre korte signaltoner, kan klingens åbningsbredde ændre sig, og klingens lukker sig ikke.
 - For at lukke klingens skal du trykke og holde kontaktarmen (2) nede i mindst 5 sekunder, indtil du hører tre korte signaltoner.

9 Kontrol af grensaks og batteri

9.1 Kontrollér betjeningselementerne

Kontaktarm

- ▶ Tag batteriet ud.
- ▶ Tryk på kontaktarmen.
- ▶ Hvis kontaktarmen går trægt eller ikke fjeder tilbage til udgangspositionen: Anvend ikke grensaksen, og opsøg en STIHL-forhandler. Kontaktarmen er defekt.

Tænd for grensaksen

- ▶ Sæt batteriet i.
- ▶ Tryk på trykknappen , og hold den inde, indtil der lyder en signaltone. Displayet tændes, og grensaksen er klar til brug.
- ▶ Tryk på kontaktarmen 2 gange hurtigt efter hinanden. Der lyder tre korte signaltoner. Klingens åbner sig fuldstændig.
- ▶ Tryk på kontaktarmen. Klingens lukkes og åbnes.
- ▶ Hvis klingens ikke lukker og åbner: Tag batteriet ud, og kontakt en STIHL-forhandler. Grensaksen er defekt.

9.2 Kontrollér batteriet

- ▶ Sæt batteriet i.
- ▶ Tryk på trykknappen , og hold den inde, indtil der lyder en lang signaltone. Grensaksen er klar til brug og displayet tændes.
- ▶ Hvis displayet ikke tændes: Anvend ikke grensaksen og batteriet og kontakt en STIHL-forhandler. Der er en fejl i grensaksen eller i batteriet.

10 Arbejde med grensaks

10.1 Fastholdelse og føring af grensaksen

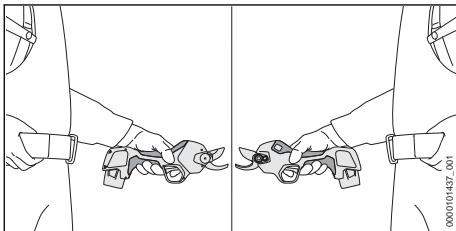

- ▶ Hold grensaksen fast med en hånd på betjeningshåndtaget, således at tommelfingeren når rundt om betjeningshåndtaget, og pegefingern kan betjene kontaktarmen.
- ▶ Hold den frie hånd væk fra klingens.

10.2 Indstilling af klingens åbningsbredde

Afhængigt af grentykkelsen kan der indstilles to åbningsbredder for klingens (19 mm / 25 mm). Den indstillede åbningsbredde for klingens vises på displayet med et hvidt lyssymbol.

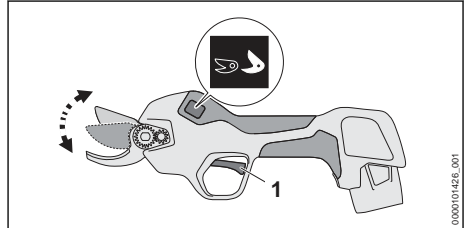

- ▶ Tryk på kontaktarmen, (1) og hold den nede i 3 sekunder, indtil der lyder en kort signaltone. Klingens åbningsbredde øges eller formindskes. Det hvide lyssymbol på displayet tændes.

10.3 Klipping

Grensaksen underkastes omfattende kvalitets-tests af STIHL inden levering. Derfor angives, allerede når den leveres nogle få klip i displayet.

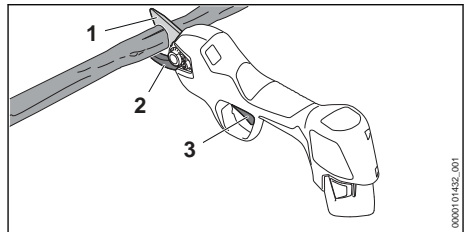

- ▶ Læg modklingen (2) mod grenen nedefra.



ADVARSEL

- Klingens, som bevæger sig, kan påføre brugeren alvorlige kvæstelser.
 - ▶ Hold den frie hånd mindst 40 cm fra klingens.
 - ▶ Rør ikke ved klingens.
- ▶ Tryk på kontaktarmen (3). Klingens (1) lukkes, og grenen klippes af. Klingens (1) åbner derefter automatisk.

Klingen kan blokere under arbejdet. En blokeret klinge åbner automatisk.

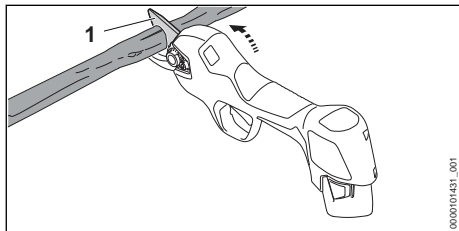

Hvis klingen er blokeret:

- ▶ Sving grensaksen opad og træk den ud af snittet.
- ▶ Løft ikke grensaksen til siden eller nedad.

BEMÆRK

- Hvis betjeningshåndtaget bliver for varmt under arbejdet, kan grensaksen blive beskadiget.
 - ▶ Sluk grensaksen, og lad den køle af.
 - ▶ Reducer antallet af snit pr. minut eller diameteren af grene, der skæres.

Overhold de anbefalede temperaturområder for at få en optimal ydeevne, 18.6.

11 Efter arbejdet

11.1 Efter arbejdet

- ▶ Sluk grensaksen, og tag batteriet ud. Klinge skal være lukket.
- ▶ Hvis grensaksen er våd: Lad grensaksen tørre.
- ▶ Hvis batteriet er vådt eller fugtigt: Lad batteriet tørre, 18.6.
- ▶ Rengør grensaksen.
- ▶ Rengør klingen og modklingen.
- ▶ Skub klingebeskyttelsen over klingen, indtil den klikker på plads og dækker klingen helt.
- ▶ Rengør batteriet.

12 Transport

12.1 Transport af grensaks

- ▶ Sluk grensaksen, og tag batteriet ud. Klinge skal være lukket.
- ▶ Skub klingebeskyttelsen over klingen, indtil den klikker på plads og dækker klingen helt.

Sådan bæres grensaksen

- ▶ Bær grensaksen med en hånd på betjeningshåndtaget.

Transport af grensaks i et køretøj

- ▶ Transportér grensaksen i den medfølgende emballage.
- ▶ Emballagen skal sikres, så den ikke kan flytte sig.

12.2 Transport af batteriet

- ▶ Sluk grensaksen, og tag batteriet ud. Klinge skal være lukket.
- ▶ Kontrollér, at batteriet er i sikkerhedskonform tilstand.
- ▶ Pak batteriet ind, så det ikke kan bevæge sig inde i emballagen.
- ▶ Emballagen skal sikres, så den ikke kan flytte sig.

Batteriet er underlagt kravene for transport af farligt gods. Batteriet er klassificeret som UN 3480 (litium-ion-batterier) og er blevet kontrolleret iht. FN-håndbogen angående kontroller og kriterier, del III, afsnit 38.3.

Transportbestemmelserne findes på www.stihl.com/safety-data-sheets.

12.3 Transportér ladeapparatet

- ▶ Træk netstikket ud af stikdåsen.
- ▶ Tag batteriet ud.
- ▶ Rul tilslutningsledningen op, og fastgør den på ladeapparatet.
- ▶ Hvis ladeapparatet transporteres i et køretøj: Sikr ladeapparatet med stropper, bæltter eller et net, så det ikke kan vælte og ikke kan bevæge sig.

13 Opbevaring

13.1 Opbevaring af grensaks

- ▶ Sluk grensaksen, og tag batteriet ud. Klinge skal være lukket.
- ▶ Skub klingebeskyttelsen over klingen, indtil den klikker på plads og dækker klingen helt.
- ▶ Opbevar grensaksen, så følgende betingelser opfyldes:
 - Grensaksen kan ikke vælte eller flytte sig.
 - Grensaksen er uden for børns rækkevidde.
 - Grensaksen er ren og tør.

13.2 Opbevaring af batteriet

STIHL anbefaler at opbevare batteriet med en ladetilstand på mellem 40 % og 60 %.

- ▶ Opbevar batteriet, så følgende betingelser opfyldes:
 - Batteriet er uden for børns rækkevidde.
 - Batteriet er rent og tørt.
 - Batteriet er i et lukket rum.
 - Batteriet skal opbevares adskilt fra grensaksen.
 - Hvis batteriet opbevares i ladeapparatet: Træk netstikket ud, og opbevar batteriet med et ladeniveau på mellem 40 % og 60 %.
 - Batteriet opbevares ikke uden for de angivne temperaturgrænser,  18.5.

BEMÆRK

- Hvis batteriet ikke opbevares som beskrevet i denne brugsvejledning, kan batteriet blive dybdeafladet og dermed blive beskadiget, så det ikke kan repareres.
 - ▶ Oplad et afladet batteri, inden det opbevares. STIHL anbefaler at opbevare batteriet med en ladetilstand på mellem 40 % og 60 %.
 - ▶ Opbevar batteriet separat fra grensaksen.

13.3 Opbevaring af ladeapparatet

- ▶ Træk netstikket ud af stikdåsen.

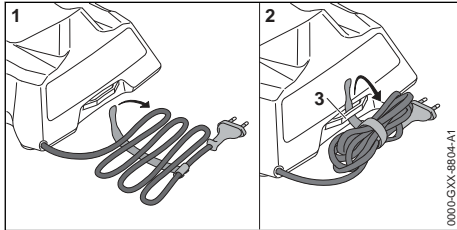

- ▶ Rul tilslutningsledningen op, og fastgør den på ladeapparatet.
- ▶ Opbevar ladeapparatet, så følgende betingelser opfyldes:
 - Ladeapparatet er uden for børns rækkevidde.
 - Ladeapparatet er ren og tørt.
 - Ladeapparatet befinder sig i et lukket rum.
 - Ladeapparatet er ikke hængt op i tilslutningsledningen eller på holderen (3) til tilslutningsledningen.
 - Ladeapparatet opbevares ikke uden for de angivne temperaturgrænser,  18.5.

14 Rengøring

14.1 Rengøring af grensaks

- ▶ Sluk grensaksen, og tag batteriet ud. Klingen skal være lukket.

- ▶ Rengør grensaksen med en fugtig klud eller STIHL-harpiksløser.
- ▶ Fremmedlegemer fjernes fra batteriskakten, og skakten rengøres med en fugtig klud.
- ▶ Elektriske kontakter i batteriskakten rengøres med en pensel eller en blød børste.

14.2 Rengøring af klinge og modklinge

Klingen skal være åben for rengøring.

- ▶ Tænd for grensaksen.
- ▶ Tryk på trykknappen , og hold den inde, indtil der lyder en lang signaltone. Displayet slukkes, og grensaksen slukkes. Klingen forbliver åben.
- ▶ Tag batteriet ud.
- ▶ Rengør klinge og modklinge med en fugtig klud og varmt sæbevand.
- ▶ Sprøjt STIHL harpiksløser på begge sider af klingen og modklingen.

14.3 Rengøring af batteriet

- ▶ Rengør batteriet med en fugtig klud.

14.4 Rengøring af ladeapparatet

- ▶ Træk netstikket ud af stikdåsen.
- ▶ Rengør ladeapparatet med en fugtig klud.
- ▶ Rengør ladeapparatets elektriske kontakter med en pensel eller en blød børste.

15 Vedligeholdelse

15.1 Vedligeholdelsesintervaller

Vedligeholdelsesintervallerne afhænger af omgivelserbetingelserne og arbejdsbetingelserne. STIHL anbefaler følgende vedligeholdelsesintervaller:

Hver 4000 snit

- ▶ Smør klinge og modklinge.

Årligt

- ▶ Få grensaksen kontrolleret hos en STIHL-forhandler.

15.2 Smøring af klinge og modklinge

Universalolien Stihl Multioil Bio eller en sammenlignelig, biologisk nedbrydelig universalolie smører og nedkøler klingen og modklingen.

Klingen skal åbnes for smøring.

- ▶ Tænd for grensaksen.
- ▶ Tryk på trykknappen , og hold den inde, indtil der lyder en lang signaltone. Displayet slukkes, og grensaksen slukkes. Klinge forbliver åben.

- Tag batteriet ud.

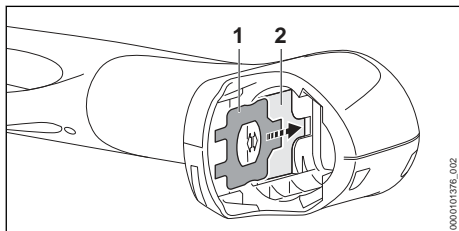

- Fjern kombinationsnøglen (1) fra holderen (2) i batteriskakten.
- Rengør klingen og modklingen.
- Læg grensaksen på en lige flade, så displayet peger opad.

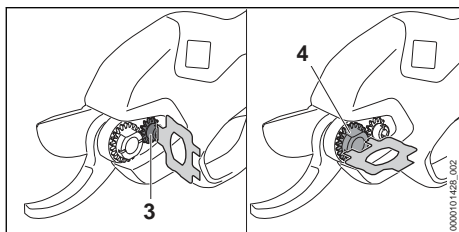

- Løsn skruen (3) og justeringsmøtrikken (4) med kombinationsnøglen.

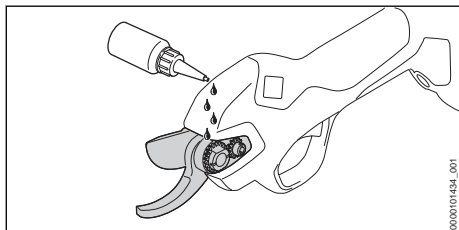

- Påfør universalolie i mellemrummet mellem klingens og modklingen.

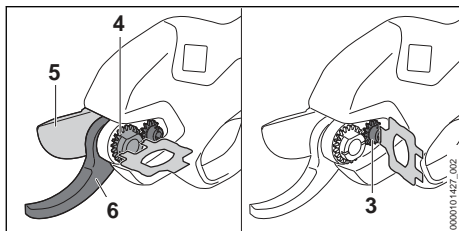

- Stram indstillingsmøtrikken (4) således, at klingens (5) ikke mere kan forskubbes til siden i forhold til modklingen (6) og glider letgængelig forbi modklingen (6) uden spil.
- Spænd skruen (3) til.
- Sæt batteriet i.
- Tænd for grensaksen.

Universalolien fordeler sig på klingens og modklingen. Klingens og modklingen er smurt.

15.3 Smør klinge og modklinge med fedtpistolen

Alternativt kan klingens og modklingen smøres med en fedtpistol gennem smørepielen.

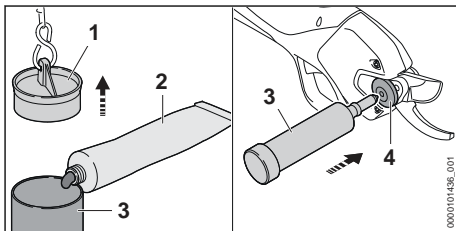

- Træk fedtpistolens (3) prop (1) ud med kæden.
- Fyld fedtpressen (3) 2/3 med STIHL multifunktionsfedt (2).
- Tryk proppen (1) fast på fedtpressen (3).
- Sæt fedtpressen (3) på smørepielen (4).
- Tryk på fedtpistolens (3), og tryk 1 til 2 slag STIHL universalfedt gennem smørepielen (4).

15.4 Indstilling af spil mellem klinge og modklinge

Hvis klingens kan skubbes til side eller vinkelret i forhold til modklingen, skal spillet mellem klingens og modklingen indstilles.

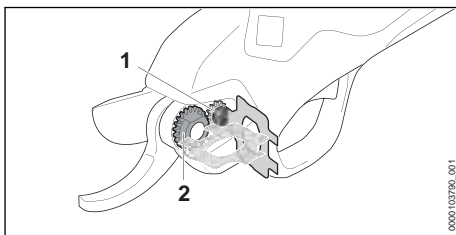

- Løsn skruen (1).
- Spænd indstillingsmøtrikken (2) til.
- Spænd skruen (1) til.

16 Reparation

16.1 Reparation af grensaks, batteri og ladeapparat

Brugeren kan ikke selv reparere grensaksen, batteriet og ladeapparatet.

- Hvis grensaksen eller klingens er beskadiget: Brug ikke grensaksen eller klingens, og kontakt en STIHL-forhandler.

- ▶ Hvis batteriet er defekt eller beskadiget: Udskift batteriet.
- ▶ Hvis ladeapparatet er defekt eller beskadiget: Udskift ladeapparatet.
- ▶ Hvis tilslutningsledningen er defekt eller beskadiget: Ladeapparatet må ikke anvendes. Få tilslutningsledningen udskiftet hos en STIHL-forhandler.

16.2 Udskiftning af klinge og modklinge

- ▶ Tænd for grensaksen.
- ▶ Tryk på trykknappen , og hold den inde, indtil der lyder en lang signaltone. Displayet slukkes, og grensaksen slukkes. Klingen forbliver åben.
- ▶ Tag batteriet ud.

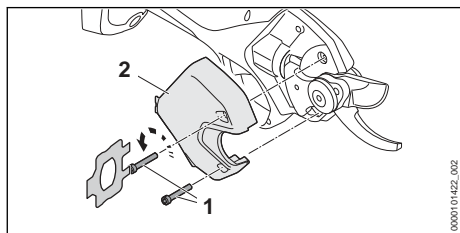

- ▶ Skru skrueene (1) ud.
- ▶ Tag overdækningen (2) af.

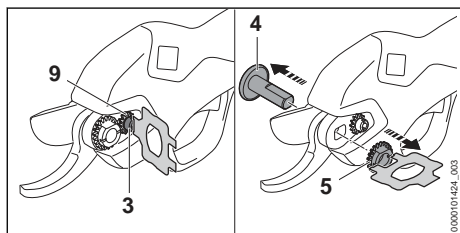

- ▶ Løsn skruen (3).
- ▶ Skru indstillingsmøtrikken (5) ud.
- ▶ Tag lejeboltene (4) ud.

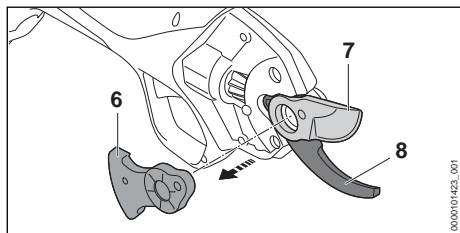

- ▶ Tag tandsegmentet (6) af.
- ▶ Tag klingen (7) af, og bortskaf den.
- ▶ Hvis modklingen (8) skal udskiftes:
 - ▶ Tag skruen (3) sammen med spændeskiven^o (9).
 - ▶ Tag modklingen (8) af, og bortskaf den.
 - ▶ Sæt den nye modklinge (8) i.
 - ▶ Sæt skruen (3) i sammen med spændeskiven^o (9), og spænd til, så spændeskiven^o (9) stadig kan drejes.
 - ▶ Sæt ny klinge (7) i.
 - ▶ Sæt tandsegment (6) i.

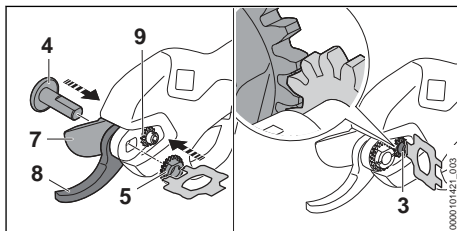



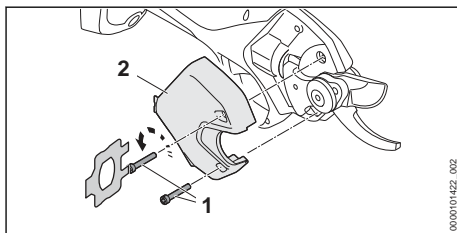

- ▶ Sæt lejebolten (4) i den nye klinges lejested.
- ▶ Smør klinge og modklinge.
- ▶ Stram indstillingsmøtrikken (5), så klingen (7) ikke længere kan forskubbes til siden i forhold til modklingen (8), og at klingen (7) nemt glider forbi modklingen (8) uden spil.
- ▶ Spænd skruen (3) til. Tænderne på spændeskiven (9) og indstillingsmøtrikken (5) skal gribe ind i hinanden.



- ▶ Sæt overdækningen (2) på.
- ▶ Skru (1) skrueene i, og spænd dem fast.

17 Afhjælpning af fejl

17.1 Afhjælpning af fejl på grensaksen eller batteriet

Fejl	Grensaksens display og signaltoner	Årsager	Afhjælpning
Grensaksen fungerer ikke, efter den blev tændt, eller den holder pludselig op med at fungere under driften.	1 lysbjælke blinker hvidt.	Batteriets ladeniveau er for lavt.	► Oplad batteri.
	E01 6 korte signaltoner	Batteriets ladeniveau er for lavt, eller batteriet er helt afladet.	► Forsøg at oplade batteriet. ► Hvis batteriet ikke kan oplades: Batteriet må ikke anvendes, kontakt en STIHL-forhandler.
	E03 6 korte signaltoner	Batteriet er for koldt.	► Tag batteriet ud. ► Lad batteriet varme op.
	E04 6 korte signaltoner	Batteriet er for varmt.	► Tag batteriet ud. ► Lad batteriet køle af.
	E02 6 korte signaltoner	Der er en fejl i batteriet.	► Tag batteriet ud, og sæt det i igen. ► Tænd for grensaksen. ► Hvis fejlen fortsat vises: Undlad at bruge batteriet, og kontakt en STIHL-forhandler.
	E10 - E13 6 korte signaltoner	Der er en fejl på grensaksen.	► Tag batteriet ud, og sæt det i igen. ► Tænd for grensaksen. ► Hvis fejlen fortsat vises: Undlad at bruge grensaksen, og kontakt en STIHL-forhandler.
	E14 6 korte signaltoner	Klingen er blokeret.	► Tag batteriet ud. ► Fjern blokade. ► Sæt batteriet i. ► Tænd for grensaksen. ► Hvis fejlen fortsat vises: Undlad at bruge grensaksen, og kontakt en STIHL-forhandler.
		Diameteren af de grene, der skal skæres, er for stor.	► Skær med en mindre grendiameter. ► Hvis klingens er blokeret i snittet: løsn klingens,  10.3
		Arbejdshastigheden er for høj.	► Reducer antallet af snit pr. minut.
		Grensaksen er for varm.	► Lad grensaksen afkøle. ► Reducer antallet af snit pr. minut eller diameteren af grene, der skal skæres.
		Den elektriske forbindelse mellem grensaksen og batteriet er afbrudt.	► Tag batteriet ud. ► Rengør de elektriske kontakter i batterikakten. ► Sæt batteriet i.
		Grensaksen eller batteriet er fugtig(t).	► Lad grensaksen eller batteriet tørre,  18.6.
Grensaksens skæreeffekt mindskes eller er utilstrækkelig.	1 lysbjælke blinker hvidt.	Batteriets ladeniveau er for lavt.	► Oplad batteri.

Fejl	Grensaaksens display og signaltoner	Årsager	Afhjælpning
		Klingen og modklingen er smurt tilstrækkeligt.	► Smør klinge og modklinge.
		Klingen er sløv.	► Udskift klingen.
		Modklingen er slidt.	► Udskift modklingen.
		Spillet mellem klingen og modklingen er for stort. Klingen kan klapre.	► Indstil spillet mellem klingen og modklingen.
		Arbejdshastigheden er for høj.	► Reducer antallet af snit pr. minut.
Grensaaksens driftstid er for kort.		Batteriet er ikke ladet helt op.	► Lad batteriet helt op.
		Batteriets levetid er overskredet.	► Udskift batteriet.

17.2 Afhjælpning af fejl i ladeapparatet

Fejl	LED på ladeapparatet	Årsag	Afhjælpning
Batteriet lades ikke op.	LED'en lyser rødt.	Batteriet er for varmt eller for koldt.	► Sæt batteriet i ladeapparatet. Opladningen starter automatisk, så snart den tilladte temperatur er nået.
	LED'en blinker rødt.	Den elektriske forbindelse mellem ladeapparatet og batteriet er afbrudt.	► Tag batteriet ud. ► Rengør de elektriske kontakter på ladeapparatet. ► Sæt batteriet i.
		Der er en fejl i ladeapparatet.	► Ladeapparatet må ikke anvendes, kontakt en STIHL-forhandler.
		Der er en fejl i batteriet.	► Batteriet må ikke anvendes, kontakt en STIHL-forhandler.
Ladeapparatet udfører ikke nogen selvtest.	LED'en lyser ikke grønt i ca. 1 sekund og rødt i ca. 1 sekund.	Den elektriske forbindelse til ladeapparatet blev kort afbrudt.	► Træk netstikket ud af stikkåsen. ► Vent i 1 minut. ► Sæt netstikket i stikkontakten.

18 Tekniske data

18.1 Grensaaks STIHL ASA 20.0

- Tilladt batteri: STIHL AS
- Gennemsnitlig skærefrekvens: op til 12 snit/minut
- Klingens maksimale åbningsbredde: 25 mm
- Maksimal skærestyrke: 25 mm (afhængig af træet)
- Vægt uden batteri: 760 g

Batteriets levetid kan ses her: www.stihl.com/battery-life.

18.2 Batteri STIHL AS

- Batteriteknologi: litium-ion
- Spænding: 10,8 V
- Kapacitet i Ah: Se mærkeplade
- Energiindhold i Wh: Se mærkeplade
- Vægt i kg: Se mærkeplade

18.3 Ladeapparat STIHL AL 1

- Nominel spænding: se effektskilt
- Frekvens: se effektskilt
- Nominel effekt: se effektskilt
- Ladestrøm: se effektskilt
- Maksimalt energiindhold for det godkendte batteri STIHL AS: 12,5 Ah

Opladningstiderne er angivet på www.stihl.com/charging-times.

18.4 Forlængerledninger

Hvis der anvendes en forlængerledning, skal dennes ledere mindst have følgende tværsnit afhængigt af spændingen og forlængerledningens længde:

Hvis den nominelle spænding på effektskiltet er mellem 220 V og 240 V:

- Ledningslængde op til 20 m: AWG 15/1,5 mm²
- Ledningslængde 20 m til 50 m: AWG 13 / 2,5 mm²

Hvis den nominelle spænding på effektskiltet er mellem 100 V og 127 V:

- Ledningslængde op til 10 m: AWG 14/2,0 mm²
- Ledningslængde 10 m til 30 m: AWG 12 / 3,5 mm²

18.5 Temperaturgrænser



ADVARSEL

- Batteriet er ikke beskyttet mod alle påvirkninger fra omgivelserne. Hvis batteriet udsættes for bestemte omgivelsespåvirkninger, kan der gå ild i det, eller det kan eksplodere. Personer kan pådrage sig alvorlige kvæstelser, og der kan opstå materielle skader.
 - ▶ Oplad ikke batteriet under - 20 °C eller over + 50 °C.
 - ▶ Anvend ikke grensaksen, batteriet eller ladeapparatet under - 20 °C eller over + 50 °C.
 - ▶ Opbevar ikke grensaksen, batteriet eller ladeapparatet under - 20 °C eller over + 70 °C.

18.6 Anbefalede temperaturområder

Overhold følgende temperaturområder af hensyn til en optimal ydeevne i grensaksen, batteriet og ladeapparatet:

- Opladning: + 5 °C til + 40 °C
- Anvendelse: - 10 °C til + 40 °C
- Opbevaring: - 20 °C til + 50 °C

Hvis batteriet oplades, anvendes eller opbevares uden for de anbefalede temperaturområder, kan ydeevnen være reduceret.

Hvis batteriet er vådt eller fugtigt, skal du lade batteriet tørre i mindst 48 timer ved over + 15 °C og under + 50 °C og ved under 70 % luftfugtighed. Højere luftfugtighed kan føre til længere tørretid.

18.7 Støj- og vibrationsværdier

K-værdien for lydtryksniveauet er på 2 dB(A). K-værdien for vibrationer er 2 m/s².

STIHL anbefaler brug af høreværn.

- Lydtryksniveau L_{pA} målt iht. EN 62841-1: < 70 dB(A).
- Vibrationsværdi a_{hV} målt iht. EN 62841-1:
 - Betjeningshåndtag: < 2,5 m/s².

De angivne lyd- og vibrationsværdier er målt efter en normeret kontrolmetode og kan anvendes til sammenligning af elektriske apparater. De faktisk optrædende lyd- og vibrationsværdier kan afvige fra de angivne værdier, afhængigt af anvendelse. De angivne lyd- og vibrationsværdier kan danne basis for en første vurdering af lyd- og vibrationsbelastningen. Den faktiske lyd- og vibrationsbelastning skal vurderes. Her kan der også tages hensyn til tidspunkter, hvor det elektriske apparat er frakoblet, og tidspunkter, hvor det er tændt, men kører uden belastning.

Oplysninger om overholdelse af arbejdsgiverdirektivet om vibration 2002/44/EF er tilgængelige på www.stihl.com/vib.

18.8 REACH

REACH betegner en EF-forordning til registrering, vurdering og godkendelse af kemikalier.

Informationer om overholdelse af REACH-forordningen kan findes på www.stihl.com/reach.

19 Reservedele og tilbehør

19.1 Reservedele og tilbehør

STIHL Disse symboler kendetegner originale reservedele fra STIHL og originalt tilbehør fra STIHL.

STIHL anbefaler, at der anvendes originale reservedele fra STIHL og originalt tilbehør fra STIHL.

Reservedele og tilbehør fra andre producenter kan ikke vurderes af STIHL med hensyn til pålidelighed og sikkerhed samt egnethed på trods af løbende markedsovervågning, og STIHL kan heller ikke give garanti for deres anvendelse.

Originale reservedele fra STIHL og originalt tilbehør fra STIHL kan fås hos en STIHL-forhandler.

20 Bortskaffelse

20.1 Bortskaffelse af grensaks, batteri og ladeapparat

Der kan findes informationer om bortskaffelse hos de lokale myndigheder eller hos en STIHL-forhandler.

Ukorrekt bortskaffelse kan være sundhedsskadeligt og belaste miljøet.

- ▶ STIHL-produkter inklusive emballage skal overdrages til et egnet indsamlingssted til genbrug i henhold til gældende lokale regler.
- ▶ Må ikke bortskaffes som husholdningsaffald.

21 EU-overensstemmelseserklæring

21.1 Grensaks STIHL ASA 20.0

ANDREAS STIHL AG & Co. KG

Badstraße 115

D-71336 Waiblingen

Tyskland

erklærer som eneansvarlig, at

- Konstruktionstype: Batterigrensaks
- Fabriksmærke: STIHL
- Type: ASA 20.0
- Serienummer: VA05

overholder de gældende bestemmelser i direktiverne 2011/65/EU, 2006/42/EF, 2014/30/EU og 2000/14/EF og er udviklet og produceret i overensstemmelse med de på produktionsdatoen gældende versioner af standarderne: EN 55014-1, EN 55014-2, EN 62841-1, EN ISO 12100.

Den tekniske dokumentation opbevares sammen med ANDREAS STIHL AG & Co. KG's produktgodkendelse.

Fremstillingsåret, fremstillingslandet og maskinnummeret er angivet på grensaksen.

Waiblingen, 10.01.2024

ANDREAS STIHL AG & Co. KG

p.p. 

Robert Olma, Vice President, Regulatory Affairs & Global Governmental Relations

22 UKCA-overensstemmelseserklæring

22.1 Grensaks STIHL ASA 20.0

**UK
CA**

ANDREAS STIHL AG & Co. KG

Badstraße 115

D-71336 Waiblingen

Tyskland

erklærer som eneansvarlig, at

- Konstruktionstype: Batterigrensaks
- Fabriksmærke: STIHL
- Type: ASA 20.0
- Serienummer: VA05

overholder de gældende bestemmelser i UK-direktiverne The Restriction of the Use of Certain Hazardous Substances in Electrical and Electronic Equipment Regulations 2012, Supply of Machinery (Safety) Regulations 2008, Electromagnetic Compatibility Regulations 2016 og Noise Emission in the Environment by Equipment for use Outdoors Regulations 2001 er udviklet og produceret i overensstemmelse med de på produktionsdatoen gældende versioner af standarderne: EN 55014-1, EN 55014-2, EN 62841-1, EN ISO 12100.

Den tekniske dokumentation opbevares hos ANDREAS STIHL AG & Co. KG.

Fremstillingsåret, fremstillingslandet og maskinnummeret er angivet på grensaksen.

Waiblingen, 10.01.2024

ANDREAS STIHL AG & Co. KG

p.p. 

Robert Olma, Vice President, Regulatory Affairs & Global Governmental Relations

23 Adresser

www.stihl.com

24 Generelle advarselshenvisninger for el-værktøjer

24.1 Indledning

Dette kapitel gengiver de generelt formulerede almene sikkerhedshenvisninger i standarden EN/

IEC 62841 om elektrisk motordrevet håndværktøj.

STIHL er forpligtet til at gengive disse tekster.

Sikkerhedshenvisningerne, der er angivet under "Elektrisk sikkerhed" for at undgå elektrisk stød, kan ikke anvendes i forbindelse med STIHL-batteriprodukter.



- **Læs alle sikkerhedshenvisninger og anvisninger, billedbeskrivelser og tekniske data, som afses elektrisk værktøj.** Manglende overholdelse af følgende anvisninger kan medføre elektrisk stød, brand og/eller alvorlige kvæstelser. **Opbevar alle sikkerhedshenvisninger og anvisninger til fremtidig brug.**

Begrebet "elektrisk motordrevet", der anvendes i sikkerhedshenvisningerne, betegner eldrevet elektrisk værktøj (med ledning) eller batteridrevet elværktøj (uden ledning).

24.2 Sikkerhed på arbejdspladsen

- a) **Sørg for, at arbejdsområdet er rent og godt oplyst.** Uorden eller uoplyste arbejdsområder øger faren for uheld.
- b) **Brug ikke elværktøj i eksplosionsfarlige omgivelser, hvor der findes brændbare væsker, gasser eller støv.** Elværktøj kan slå gnister, som kan antænde støv eller dampe.
- c) **Sørg for, at børn og andre personer holdes væk fra arbejdsområdet, når elværktøjet er i brug.** Hvis man distraheres, kan man miste kontrollen over elværktøjet.

24.3 Elektrisk sikkerhed

- a) **Elværktøjets stik skal passe til stikkontakten. Stikket må under ingen omstændigheder ændres. Brug ikke adapterstik sammen med jordforbundet elværktøj.** Uændrede stik, som passer til stikkontakten, nedsætter risikoen for elektrisk stød.
- b) **Undgå kropskontakt med jordforbundne overflader som f.eks. rør, radiatorer, komfurer og køleskabe.** Hvis din krop er jordforbundet, øges risikoen for elektrisk stød.
- c) **Elværktøjet må ikke udsættes for regn eller fugt.** Indtrængning af vand i et elværktøj øger risikoen for elektrisk stød.
- d) **Brug ikke tilslutningsledningen til andre formål. Anvend aldrig tilslutningsledningen til at bære, trække eller at trække stikke elværktø-**

jet ud af stikket. Hold tilslutningsledningen på afstand af varme, olie, skarpe kanter eller maskindele, som bevæger sig. Beskadigede eller snoede ledninger øger risikoen for elektrisk stød.

- e) **Hvis elværktøjet benyttes i det fri, må der kun benyttes en forlængerledning, der er egnet til udendørs brug.** Anvendelse af forlængerledning til udendørs brug nedsætter risikoen for elektrisk stød.
- f) **Hvis det ikke kan undgås at benytte elværktøjet i fugtige omgivelser, skal der bruges et fejlstrømsrelæ.** Brug af et fejlstrømsrelæ reducerer risikoen for at få et elektrisk stød.

24.4 Personlig sikkerhed

- a) **Det er vigtigt at være opmærksom, se, hvad man laver, og bruge elværktøjet fornuftigt. Brug ikke noget elværktøj, hvis du er træt, har indtaget alkohol eller er påvirket af medicin eller euforiserende stoffer.** Få sekunders uopmærksomhed ved brug af elværktøjet kan føre til alvorlige personskader.
- b) **Brug personligt beskyttelsesudstyr, og hav altid beskyttelsesbriller på.** Brug af personligt beskyttelsesudstyr som f.eks. støvmaske, skridsikkert fodtøj, beskyttelseshjelm eller høreværn, afhængigt af maskintype og anvendelse af elværktøjet, nedsætter risikoen for personskader.
- c) **Undgå utilsigtet igangsætning. Kontrollér, at elværktøjet er slukket, før du tilslutter det til strømforsyningen og/eller batteriet, løfter eller bærer det.** Hvis du bærer elværktøjet med fingeren på kontakten eller har elværktøjet sluttet til strømforsyningen, kan det medføre uheld.
- d) **Fjern indstillingsværktøj eller skruenøgle, inden elværktøjet tændes.** Hvis et stykke værktøj eller en nøgle sidder i en roterende del af elværktøjet, er der risiko for personskader.
- e) **Undgå en anormal legemsposition. Sørg for at stå sikkert, mens der arbejdes, og kom ikke ud af balance.** Dermed har du bedre mulighed for at kontrollere elværktøjet, hvis der skulle opstå uventede situationer.
- f) **Brug egnet arbejdstøj. Undgå løst tøj eller smykker. Hold hår, tøj og handsker væk fra dele, som bevæger sig.** Dele, som bevæger sig, kan gribe fast i løst tøj, smykker eller langt hår.

- g) Hvis støvudsugnings- og -opsamlingsudstyr kan monteres, er det vigtigt, at dette tilsluttes og benyttes korrekt. Brug af støvudsugning kan reducere den fare, som udgår fra støv.
- h) Arbejd ikke med falsk sikkerhed, og ignorer ikke sikkerhedsreglerne for elværktøj, også selv om du som rutineret bruger af elværktøj er fortrolig med dets funktion. Uagtsom omgang med værktøjet kan inden for brøkdeler af et sekund medføre alvorlige kvæstelser.

24.5 Omgang med og brug af elværktøj

- a) Undgå overbelastning af elværktøjet. Brug altid det elværktøj, som er beregnet til det stykke arbejde, der skal udføres. Med det passende elværktøj arbejder man bedst og mest sikkert inden for det angivne effektområde.
- b) Brug ikke elværktøj, hvis afbryder er defekt. Elværktøj, der ikke kan startes og stoppes, er farligt og skal repareres.
- c) Træk stikket ud af stikkontakten og/eller fjern batteriet, inden redskabet indstilles, inden der skiftes arbejdsværktøjsdele, eller inden redskabet lægges til side. Disse forsigtighedsforanstaltninger forhindrer utilsigtet start af elværktøjet.
- d) Opbevar ubenyttet elværktøj uden for børns rækkevidde. Lad aldrig personer, som ikke er fortrolige med elværktøjet eller ikke har gennemlæst disse instruktioner, benytte det. Elværktøj er farligt, hvis det benyttes af ukyndige personer.
- e) Elværktøj og arbejdsværktøj skal plejes omhyggeligt. Kontrollér, om bevægelige maskindele fungerer korrekt og ikke sidder fast, og om delene er brækkede eller beskadigede, således at elværktøjets funktion påvirkes. Få beskadigede dele repareret, inden elværktøjet tages i brug. Mange uheld skyldes dårligt vedligeholdt elværktøj.
- f) Sørg for, at skæreværktøjer er skarpe og rene. Omhyggeligt vedligeholdte skæreværktøjer med skarpe skærekanter sætter sig ikke så hurtigt fast og er nemmere at føre.
- g) Brug elværktøj, tilbehør, indsatsværktøjer etc. iht. disse instruktioner. Tag hensyn til arbejdsforholdene og det arbejde, som skal udføres. Brug af elværktøj til formål, som ligger uden for det fastsatte arbejdsområde, kan føre til farlige situationer.

- h) Hold greb og gribeblader tørre, rene og fri for olie og fedt. Glatte greb og gribeblader forhindrer en sikker betjening og kontrol af elværktøjet i uforudsete situationer.

24.6 Omgang med og brug af batteridrevet værktøj

- a) Oplad kun batteriet i opladere, der er anbefalet af fabrikanten. En oplader, som er egnet til en bestemt type batterier, må ikke benyttes til andre batterier - brandfare.
- b) Brug kun de batterier, der er beregnet til elværktøjet. Brug af andre batterier øger risikoen for personskade og er forbundet med brandfare.
- c) Ikke benyttede batterier må ikke komme i berøring med kontorclips, mønter, nøgler, søm, skruer eller andre små metalgenstande, da disse kan kortslutte kontakterne. En kortslutning mellem batterikontakterne øger risikoen for forbrændinger eller brand.
- d) Hvis batteriet anvendes forkert, kan der sive væske ud af det. Undgå at komme i kontakt med denne væske. Ved tilfældig kontakt skal der skylles med vand. Søg desuden læge, hvis væsken kommer i øjnene. Batterivæske kan give hudirritation eller forbrændinger.
- e) Brug ikke et beskadiget eller ændret batteri. Beskadigede eller ændrede batterier kan reagere uventet og medføre brand, eksplosion eller fare for kvæstelser.
- f) Udsæt ikke et batteri for ild eller for høje temperaturer. Ild eller temperaturer over 130 °C (265 °F) kan medføre eksplosion.
- g) Følg alle anvisninger angående opladning, og oplad aldrig batteriet eller batteriværktøjet uden for det temperaturområde, der er angivet i driftsvejledningen. Forkert opladning eller opladning uden for det tilladte temperaturområde kan ødelægge batteriet og forøge brandfaren.

24.7 Service

- a) Sørg for, at elværktøjet kun repareres af kvalificerede fagfolk og at der benyttes originale reservedele. Dermed sikres størst mulig sikkerhed for elværktøjet.
- b) Beskadigede batterier må aldrig vedligeholdes. Al vedligeholdelse af batterier må kun udføres af producenten eller af bemyndiget kundeservice.

Innholdsfortegnelse

1	Forord.....	115
2	Informasjon om denne bruksanvisningen.....	115
3	Oversikt.....	116
4	Sikkerhetsforskrifter.....	117
5	Gjøre grensaksen klar til bruk.....	123
6	Lade batteriet, LEDer og lydsignaler.....	124
7	Sette inn og ta ut batteriet.....	125
8	Slå på og av grensaksen.....	125
9	Kontrollere grensaksen og batteriet.....	125
10	Arbeide med grensaksen.....	126
11	Etter arbeidet.....	127
12	Transport.....	127
13	Oppbevaring.....	127
14	Rengjøring.....	128
15	Vedlikeholde.....	128
16	Reparere.....	129
17	Utbedre feil.....	130
18	Tekniske data.....	132
19	Reservevedler og tilbehør.....	133
20	Kassering.....	133
21	EU-samsvarserklæring.....	133
22	Produsentens samsvarserklæring for UKCA.....	134
23	Adresser.....	134
24	Generelle sikkerhetsanvisninger for elektroverktøy.....	134

1 Forord

Kjære kunde,

vi er glade for at du har valgt STIHL. Vi utvikler og fremstiller våre produkter i topp kvalitet i samsvar med behovene til våre kunder. Dermed skapes produkter med høy pålitelighet selv ved ekstrem belastning.

STIHL står også for topp kvalitet ved servicen. Vår faghandelen sikrer kompetent rådgøring og opplæring, samt omfattende teknisk omsorg.

STIHL støtter uttrykkelig en bærekraftig og ansvarlig omgang med naturen. Denne bruksanvisningen hjelper deg med å gi ditt STIHL-produkt en lang levetid på trygt og miljøvennlig vis.

Vi takker for din tiltro og ønsker deg god fornøyelse med ditt STIHL-produkt.



Dr. Nikolas Stihl

VIKTIG! MÅ LESE FØR BRUK OG OPPBEVARING.

2 Informasjon om denne bruksanvisningen

2.1 Gjeldende dokumenter

De lokale sikkerhetsforskriftene gjelder.

- ▶ I tillegg til denne bruksanvisningen skal en lese, forstå og oppbevare følgende dokumenter:
 - Sikkerhetsinformasjon for STIHL batterier og produkter med innebygd batteri: www.stihl.com/safety-data-sheets

2.2 Merking av advarslene i teksten



FARE

- Merknaden henviser til farer som fører til alvorlige personskader eller døden.
 - ▶ De angitte tiltakene kan gjøre at alvorlige personskader eller død unngås.



ADVARSEL

- Merknaden henviser til farer som kan føre til alvorlige personskader eller døden.
 - ▶ De angitte tiltakene kan gjøre at alvorlige personskader eller død unngås.

LES DETTE

- Merknaden henviser til farer som kan føre til materielle skader.
 - ▶ De angitte tiltakene kan gjøre at materielle skader unngås.

2.3 Symboler i teksten



Dette symbolet henviser til et kapittel i denne bruksanvisningen.

3 Oversikt

3.1 Grensaks

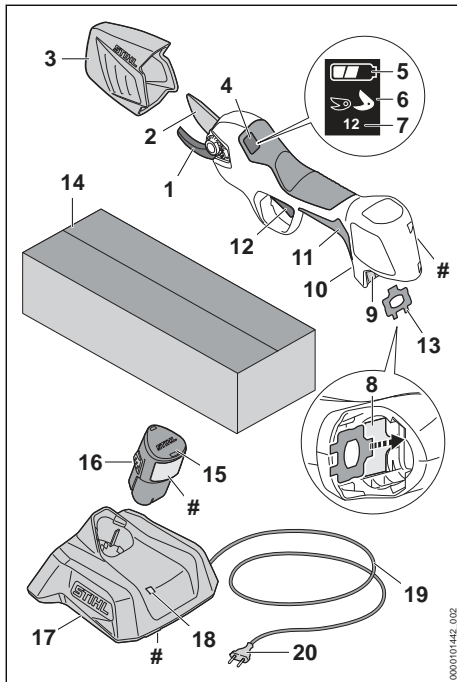

- 1 Motblad**
Motbladet brukes som underlag for grenen.
- 2 Blad**
Bladet skjærer grenen.
- 3 Bladbeskyttelse**
Bladbeskyttelsen beskytter mot kontakt med bladene.
- 4 Display**
Displayet viser informasjon og feil.
- 5 Displayvisning **
Displayvisningen angir batteriets ladetilstand.
- 6 Displayvisning **
Displayvisningen angir bladåpningsvidden som er stilt inn for bladet.
- 7 Displayvisning av antall snitt**
Displayvisning angir samlet antall snitt.
- 8 Holder for kombinøkkel**
Holderen benyttes til oppbevaring av kombinøkkelen i batterisporet.
- 9 Batterispor**
Batterisporet tar imot batteriet.

10 Tast

Tasten slår grensaksen på og av.

11 Betjeningshåndtak

Betjeningshåndtaket brukes til betjening, holdning og føring av grensaksen.

12 Girspak

Girspaken åpner og lukker bladet.

13 Kombinøkkel

Kombinøkkelen brukes til å løsne skrueforbindelsene på dekslet og bladene.

14 Emballasje

Forpakningen brukes til oppbevaring og transport av grensaksen. I settet (bestående av grensaks, batteri og ladeapparat) brukes forpakningen til oppbevaring og transport av grensaksen, batteriet og ladeapparatet.

15 Batteri

Batteriet forsyner grensaksen med strøm.

16 Sperrehake

Sperrehaken holder batteriet i batterisporet.

17 Ladeapparat

Ladeapparatet lader batteriet.

18 Lysdiode

Lysdiode viser statusen til ladeapparatet.

19 Tilkoblingsledning

Tilkoblingsledningen forbinder ladeapparatet med nettpluggen.

20 Nettplugg

Nettpluggen forbinder tilkoblingsledningen med en stikkontakt

Typeskilt med maskinnummer

3.2 Symboler

Symbolene kan være på grensaksen, batteriet og ladeapparatet, og betyr følgende:



LED-en lyser eller blinker grønt. Batteriet lader.



Lysdiode blinker rødt. Det er ingen elektrisk kontakt mellom batteriet og ladeapparatet, eller det er en feil ved batteriet eller ladeapparatet.



Angivelsen ved siden av symbolet angir energiinnholdet i batteriet i henhold til spesifikasjonene fra celle-produzenten. Energiinnholdet som er tilgjengelig i anvendelsen, er mindre.



Bruk det elektriske apparatet i et lukket og tørt rom.



Produktet må ikke kasseres med husholdningsavfallet.

 Les, forstå og oppbevar bruksanvisningen.



Girspaken har ulike funksjoner.



4 Sikkerhetsforskrifter

4.1 Varselsymboler

4.1.1 Grensaks

Varselsymbolene på grensaksen betyr følgende:



Følg sikkerhetsmerkene og tiltakene.



Les, forstå og oppbevar bruksanvisningen.



Ikke ta på bladene som beveger seg.



Ta ut batteriet ved arbeidspauser, transport, oppbevaring, vedlikehold eller reparasjon.



Grensaksen må beskyttes mot regn og fuktighet.

4.1.2 Batteri

Varselsymbolene på batteriet betyr følgende:



Følg sikkerhetsmerkene og tiltakene.



Les, forstå og oppbevar bruksanvisningen.



Batteriet må beskyttes mot varme og ild.



Batteriet må ikke senkes ned i væske.

4.1.3 Ladeapparat

Varselsymbolene på ladeapparatet betyr følgende:



Følg sikkerhetsmerkene og tiltakene.



Les, forstå og oppbevar bruksanvisningen.



Ladeapparatet må beskyttes mot regn og fuktighet.

4.2 Tiltent bruk

Grensaksen STIHL ASA 20.0 brukes til beskæring av trær, busker, pryddplanter, vinranker og lignende trær med en maksimal grendiameter på opptil 25 mm, og med en medium skjærefrekvens på inntil 12 snitt per minutt ved vindyrking, fruktdyrking og ved stell av grøntanlegg.

Grensaksen må ikke brukes når det regner.

Grensaksen er ikke ment for kommersiell bruk.

Batteriet STIHL AS forsyner grensaksen med strøm.

Ladeapparatet STIHL AL 1 lader batteriet STIHL AS.

⚠ ADVARSEL

- Batterier og ladeapparater som ikke er godkjent av STIHL for grensaksen, kan utløse brann eller eksplosjoner. Personer kan bli alvorlig skadet eller omkomme, og det kan oppstå materielle skader.
 - ▶ Grensaksen skal brukes med et STIHL AS-batteri.
 - ▶ STIHL AS batteriet skal lades med et STIHL AL 1 ladeapparat.
- Dersom grensaksen, batteriet eller ladeapparatet ikke anvendes forskriftsmessig, kan personer bli alvorlig skadet eller dreptes og materielle skader kan oppstå.
 - ▶ Grensaksen, batteriet og ladeapparatet skal brukes slik det er beskrevet i denne bruksanvisningen.

4.3 Krav til brukeren

⚠ ADVARSEL

- Brukere uten opplæring, kan ikke gjenkjenne eller bedømme grensaksens, batteriets eller

ladeapparatets farer. Brukeren eller andre personer kan bli alvorlig skadet eller drept.



- ▶ Les, forstå og oppbevar bruksanvisningen.

- ▶ Dersom grensaksen, batteriet eller ladeapparatet gis videre til en annen person: Gi bruksanvisningen videre.
- ▶ Forsikre deg om at brukeren innfrir følgende krav:
 - Brukeren er uthvilt.
 - Brukeren er kroppslig, sensorisk og mentalt i stand til å betjene og arbeide med grensaksen, batteriet og ladeapparatet. Dersom brukeren kroppslig, sensorisk og mentalt kun i begrenset grad er i stand til det, skal brukeren kun arbeide med batteriet under oppsyn eller etter anvisning av en ansvarlig person.
 - Brukeren kan gjenkjenne eller bedømme farene med grensaksen, batteriet og ladeapparatet.
 - Brukeren er myndig eller brukeren blir opplært i et yrke i henhold til nasjonale forskrifter og under oppsyn.
 - Brukeren er fått en opplæring av en STIHL fagforhandler eller en sakkyndig person, før vedkommende arbeider med grensaksen og bruker ladeapparatet første gang.
 - Brukeren er ikke påvirket av alkohol, legemidler eller narkotiske stoff.
- ▶ Dersom det oppstår uklarheter: Oppsøk en STIHL fagforhandler.

4.4 Klær og utstyr

▲ ADVARSEL

- Under arbeidet kan gjenstander kastes opp med høy hastighet. Brukeren kan bli skadet.
 - ▶ Bruk tettsittende vernebriller. Egnede vernebriller er kontrollert iht. standarden EN 166 eller nasjonale forskrifter, og fås kjøpt med tilsvarende merking i butikk.
 - ▶ Bruk en langermet, tettsittende overdel og en langbukse.
- Uegnedede klær kan henge seg opp i treverk, kratt og i grensaksen. Brukere uten egnet bekledding kan bli alvorlig skadd.
 - ▶ Bruk trangt sittende klær.
 - ▶ Ta av sjal og smykker.
 - ▶ Sett opp og sikre langt hår slik at det befinner seg over skulderen.

- Ved rengjøring eller vedlikehold kan brukeren komme i kontakt med bladet. Brukeren kan bli skadet.
 - ▶ Bruk arbeidshansker av motstandsdyktig materiale.
- Dersom brukeren bruker uegnede sko, kan han/hun skli. Brukeren kan bli skadet.
 - ▶ Bruk faste, lukkede sko med gripesterk såle.

4.5 Arbeidsområde og omgivelsen

4.5.1 Grensaks

▲ ADVARSEL

- Personer som ikke deltar, barn og dyr kan ikke gjenkjenne eller bedømme grensaksens farer og gjenstander som slynges opp. Personer uten deltagelse, barn og dyr kan bli alvorlig skadet og materielle skader kan oppstå.
 - ▶ Pass på at ingen andre verken folk eller dyr oppholder seg i arbeidsområdet.
 - ▶ Ikke la grensaksen være uten oppsyn.
 - ▶ Sikre at barn ikke kan leke med grensaksen.
- Grensaksen er ikke beskyttet mot vann. Dersom det arbeides i regn eller i fuktige omgivelser, kan det føre til elektrisk støt. Brukeren kan bli skadet og grensaksen kan skades.
 - ▶ Det skal ikke arbeides i regn eller fuktige omgivelser.
- Elektriske komponenter i grensaksen kan danne gnister. Gnister kan utløse brann eller eksplosjoner i lett brennbare eller eksplosive omgivelser. Personer kan bli alvorlig skadet eller omkomme, og materielle skader kan oppstå.
 - ▶ Det skal ikke arbeides i en lett brennbar eller eksplosiv omgivelse.



4.5.2 Batteri

▲ ADVARSEL

- Personer som ikke deltar, barn og dyr kan ikke gjenkjenne eller bedømme farene med batteriet. Personer som ikke deltar, barn og dyr kan bli alvorlig skadet.
 - ▶ Personer som ikke deltar, barn og dyr må holdes unna.
 - ▶ Ikke la batteriet være uten oppsyn.
 - ▶ Sikre at barn ikke kan leke med batteriet.
- Batteriet er ikke beskyttet mot enhver miljøpåvirkning. Dersom batteriet utsettes for bestemte miljøpåvirkninger, kan batteriet ta fyr, eksplodere eller bli skadd. Personer kan

bli alvorlig skadet og materielle skader kan oppstå.



- ▶ Batteriet må beskyttes mot varme og ild.
- ▶ Batteriet må ikke kastes i ild.

- ▶ Batteriet må ikke lades, benyttes og oppbevares utenfor de angitte temperaturgrensene, 18.5.



- ▶ Batteriet må ikke senkes ned i væske.

- ▶ Batteriet må holdes unna metalliske smådeleler.
- ▶ Batteriet må ikke utsettes for høyt trykk.
- ▶ Batteriet må ikke utsettes for mikrobølger.
- ▶ Batteriet må beskyttes mot kjemikalier og salt.

4.5.3 Ladeapparat

⚠ ADVARSEL

- Personer som ikke deltar, barn kan ikke gjenkjenne eller bedømme farene til ladeapparatet og den elektriske strømmen. Tilskuere, barn og dyr kan bli alvorlig skadet eller drept.
 - ▶ Personer som ikke deltar, barn og dyr må holdes unna.
 - ▶ Sikre at barn ikke kan leke med ladeapparatet.
- Ladeapparatet er ikke beskyttet mot vann. Dersom det arbeides i regn eller i fuktige omgivelser, kan det føre til elektrisk støt. Brukeren kan bli skadet og ladeapparatet kan bli skadet.



- ▶ Den må ikke brukes når det regner eller i fuktige omgivelser.

- Ladeapparatet er ikke beskyttet mot alle miljøpåvirkningene. Dersom ladeapparatet utsettes for bestemte miljøpåvirkninger, kan ladeapparatet ta fyr eller eksplodere. Personer kan bli alvorlig skadet og materielle skader kan oppstå.
 - ▶ Ladeapparatet skal benyttes i et lukket og tørt rom.
 - ▶ Ladeapparatet skal ikke anvendes i en lett antennelig eller eksplosiv omgivelse.
 - ▶ Ladeapparatet skal ikke anvendes på lett antennelig undergrunn.
 - ▶ Ladeapparatet må ikke benyttes og oppbevares utenfor de angitte temperaturgrensene, 18.5.

- Personer kan snuble over tilkoblingskabelen. Personer kan bli skadet og ladeapparatet kan bli skadet.
 - ▶ Tilkoblingsledningen legges flatt ned på bakken.

4.6 Sikker tilstand

4.6.1 Grensaks

Grensaksen er i sikker tilstand, når følgende betingelser er oppfylt:

- Grensaksen er uskadd.
- Grensaksen er ren og tørr.
- Betjeningselementene fungerer og er ikke endret.
- Originalt STIHL tilbehør for denne grensaksen er montert.
- Tilbehøret er montert riktig.

⚠ ADVARSEL

- I usikker stand kan komponenter slutte å fungere korrekt, og sikkerhetsinnretninger tre ut av kraft. Personer kan bli alvorlig skadet eller drept.
 - ▶ Arbeid med en uskadd grensaks.
 - ▶ Dersom grensaksen er tilsmusset eller vått: Rengjør grensaksen og la det tørke.
 - ▶ Ikke foreta endringer på grensaksen.
 - ▶ Dersom betjeningselementene ikke fungerer: Ikke arbeid med grensaksen.
 - ▶ Monter originalt STIHL tilbehør for denne grensaksen.
 - ▶ Tilbehøret må monteres slik det er beskrevet i denne bruksanvisningen eller i bruksanvisningen for tilbehøret.
 - ▶ Ikke stikk gjenstander inn i åpningene til grensaksen.
 - ▶ Skift ut slitte eller skadde varselkilt.
 - ▶ Dersom det oppstår uklarheter: Oppsøk en STIHL fagforhandler.

4.6.2 Blad og motblad

Bladet og motbladet er i sikker tilstand, når følgende betingelser er oppfylt:

- Bladet og motbladet er uskadde.
- Bladet og motbladet er ikke deformert.
- Bladet og motbladet er lett bevegelige.
- Bladet og motbladet er lett smurt.
- Bladet og motbladet er montert riktig.
- Bladet er slipt riktig.
- Bladet og motbladet er uten grader.

⚠ ADVARSEL

- I usikker tilstand kan deler av bladet eller motbladet løsne og slenges bort. Personer kan bli alvorlig skadet.

- ▶ Arbeid med et uskadd, ikke-deformert og lettgående blad og motblad.
- ▶ Smør bladet og motbladet.
- ▶ Bladet og motbladet må monteres riktig.
- ▶ Dersom bladet er uskarpt: Skift ut bladet.
- ▶ Dersom motbladet er uskarpt eller skjærekanten har en grad: Skift ut motbladet.
- ▶ Dersom det oppstår uklarheter: Oppsøk en STIHL fagforhandler.

4.6.3 Batteri

Batteriet er i en sikker tilstand dersom følgende betingelser er oppfylt:

- Batteriet er uskadd.
- Batteriet er rent og tørt.
- Batteriet fungerer og er uforandret.

▲ ADVARSEL

- I usikker tilstand kan batteriet ikke lengre fungere trygt. Personer kan bli alvorlig skadet.
 - ▶ Arbeid med et uskaddet og fungerende batteri.
 - ▶ Et skadd eller defekt batteri må ikke lades.
 - ▶ Dersom batteriet er tilsmusset: Rengjør batteriet.
 - ▶ Hvis batteriet er våt eller fuktig: La batteriet tørke,  18.6.
 - ▶ Batteriet må ikke endres.
 - ▶ Ikke stikk gjenstander inn i åpningen til batteriet.
 - ▶ De elektriske kontaktene til batteriet må ikke forbindes med metalliske gjenstander og kortsluttes.
 - ▶ Batteriet må ikke åpnes.
 - ▶ Skift ut slitte eller skadde varselkilt.
- Det kan tre væske ut av et skadd batteri. Dersom væsken kommer i kontakt med huden eller øynene, kan huden eller øynene bli irritert.
 - ▶ Unngå kontakt med væsken.
 - ▶ Dersom det har oppstått kontakt med huden: Vask de aktuelle hudområdene med rikelig vann og såpe.
 - ▶ Dersom det har oppstått kontakt med øynene: Skyll øynene i minst 15 minutter med rikelig vann og oppsøk lege.
- Et skadd eller defekt batteri kan lukte uvanlig, ryke eller brenne. Personer kan bli alvorlig skadet eller omkomme, og materielle skader kan oppstå.
 - ▶ Dersom batteriet lukter uvanlig eller ryker: Batteriet må ikke brukes og det må holdes unna brennbare stoffer.
 - ▶ Hvis batteriet brenner: Forsøk å slukke batteriet med brannslukker eller vann.

4.6.4 Ladeapparat

Ladeapparatet er i sikker tilstand, hvis følgende betingelser er oppfylt:

- Ladeapparatet er uskadd.
- Ladeapparatet er rent og tørt.

▲ ADVARSEL

- I usikker stand kan komponenter slutte å fungere korrekt, og sikkerhetsinnretninger tre ut av kraft. Personer kan bli alvorlig skadet eller bli drept.
 - ▶ Bruk et uskadd ladeapparat.
 - ▶ Dersom ladeapparatet er tilsmusset eller vått: Rengjør ladeapparatet og la det tørke.
 - ▶ Ladeapparatet må ikke endres.
 - ▶ Ikke stikk gjenstander inn i åpningen til ladeapparatet.
 - ▶ De elektriske kontaktene til ladeapparatet må ikke forbindes med metalliske gjenstander og kortsluttes.
 - ▶ Ladeapparatet må ikke åpnes.

4.7 Arbeid

▲ ADVARSEL

- Hvis det ikke befinner seg noen i ropeavstand utenfor arbeidsområdet, kan ingen hjelpe i en nødsituasjon.
 - ▶ Forsikre deg om at det befinner seg noen i ropeavstand utenfor arbeidsområdet.
- Brukeren kan i visse situasjoner ikke lengre arbeide konsentrert. Brukeren kan miste kontrollen over grensaksen, snuble, falle og bli alvorlig skadet.
 - ▶ Det må arbeides rolig og vel overveid.
 - ▶ Dersom lysforholdene og siktforholdene er dårlig: Ikke bruk grensaksen.
 - ▶ Grensaksen må betjenes alene.
 - ▶ Ikke arbeid høyere enn skulderhøyde.
 - ▶ Vær oppmerksom på hindringer.
 - ▶ Arbeid stående på gulvet og hold balansen. Dersom det må arbeides i høyden: Benytt en løfteplattform eller et sikkert stillas.
 - ▶ Hvis man begynner å føle tretthet: Ta en pause i arbeidet.
- Hvis bladet støter på en hard gjenstand, kan det bli skadet.
 - ▶ Før arbeidet må du sjekke arbeidsområdet for harde gjenstander og fjerne gjenstandene.
 - ▶ Ikke skjær i metalltråd.
- Bladet som beveger seg kan forårsake alvorlige personskader hos brukeren.



- ▶ Hold den frie hånden minst 40 cm unna bladet.
- ▶ Bladet må ikke berøres.
- ▶ Lukk bladet innen du forflytter deg til et annet arbeidsområde.
- ▶ Dersom grensaksen legges ned en kort stund: Slå av grensaksen.



- Dersom grensaksen forandrer seg eller oppfører seg uvanlig under arbeidet, kan grensaksen være i usikker tilstand. Personer kan bli alvorlig skadet og materielle skader kan oppstå.
 - ▶ Avslutt arbeidet, ta ut batteriet og oppsøk en STIHL fagforhandler.
- Under arbeidet kan det oppstå vibrasjoner fra grensaksen.
 - ▶ Bruk hansker.
 - ▶ Ta arbeidspauser.
 - ▶ Dersom tegn på kretsløpsforstyrrelser oppstår: Oppsøk lege.

▲ FARE

- Hvis man arbeider i nærheten av spenningsførende ledninger, kan bladet komme i kontakt med de spenningsførende ledningene og skade dem. Brukeren kan bli alvorlig skadet eller drept.
 - ▶ Unngå å arbeide nær spenningsførende ledninger.

4.8 Lading

▲ ADVARSEL

- Under ladingen kan et skadd eller defekt ladeapparat lukte uvanlig eller ryke. Personer kan bli skadet og materielle skader kan oppstå.
 - ▶ Trekk nettpluggen ut av stikkkontakten.
- Ladeapparatet kan ved utilstrekkelig bortledning av varme, overopphetes og utløse brann. Personer kan bli alvorlig skadet eller omkomme, og materielle skader kan oppstå.
 - ▶ Ladeapparatet må ikke tildekkes.

4.9 Koble til strøm

Det kan oppstå kontakt med strømførende komponenter på grunn av følgende årsaker:

- Tilkoblingsledningen eller skjøteledningen er skadet.
- Nettpluggen til tilkoblingsledningen eller skjøteledningen er skadet.
- Stikkkontakten er ikke riktig installert.

▲ FARE

- Kontakt med strømførende komponenter kan føre til strømstøt. Brukeren kan bli alvorlig skadet eller drept.

- ▶ Forsikre deg om at tilkoblingsledningen og nettpluggene er uskadet.



- Hvis tilkoblingsledningen eller skjøteledningen er defekt eller skadet:
- ▶ Skadde punkter må ikke berøres.
 - ▶ Trekk nettpluggen ut av stikkkontakten.

- ▶ Ta på tilkoblingsledningen, skjøteledningen og de tilhørende nettpluggene med tørre hender.
- ▶ Sett nettpluggen på tilkoblingsledningen eller skjøteledningen inn i en korrekt installert og sikret stikkontakt med jording.
- ▶ Koble til ladeapparatet via en jordfeilbryter med maksimalt (30 mA, 30 ms) utløserstrøm.
- En skadet eller uegnet skjøteledning kan føre til elektrisk støt. Personer kan bli alvorlig skadet eller drept.
 - ▶ Bruk en skjøteledning med riktig ledningstverrsnitt,  18.4.

▲ ADVARSEL

- Under ladingen kan en feil nettspenning eller en feil nettfrekvens føre til en overspenning i ladeapparatet. Ladeapparatet kan bli skadd.
 - ▶ Forsikre deg om at nettspenningen og nettfrekvensen til strømmettet stemmer overens med angivelsene på ladeapparatet.
- Dersom ladeapparatet er koblet til et grenuttak kan elektriske komponenter bli overbelastet under ladingen. De elektriske komponentene kan bli varme og utløse brann. Personer kan bli alvorlig skadet eller omkomme, og materielle skader kan oppstå.
 - ▶ Påse at effektinformasjonen på grenuttak ikke i sum overskrides gjennom informasjonen på effektskiltet til ladeapparatet og alle tilkoblede elektroprodukter på grenuttaket.
- En feil lagt tilkoblingsledning og skjøteledning kan være skadet og personer kan snuble over dem. Personer kan bli skadet og tilkoblingsledningen eller skjøteledningen kan bli skadet.
 - ▶ Legg og merk tilkoblingsledningen og skjøteledningen slik at personer ikke kan snuble.
 - ▶ Legg tilkoblingsledningen og skjøteledningen slik at de ikke spennes eller floker seg.
 - ▶ Legg tilkoblingsledningen og skjøteledningen slik at de ikke blir skadet, bøyd eller klemt eller skrubbet.
 - ▶ Beskytt tilkoblingsledningen og skjøteledningen mot varme, olje og kjemikalier.
 - ▶ Legg tilkoblingsledningen og skjøteledningen på tørt underlag.

- Skjøteledningen blir varm under arbeidet. Hvis varmen ikke kan ledes bort, kan varmen starte brann.
 - ▶ Hvis det brukes en kabeltrommel: Vikle av hele kabeltrommelen.
- Hvis det er lagt elektriske ledninger og rør i veggen, kan disse ta skade hvis ladeapparatet monteres på veggen. Kontakt med elektriske ledninger kan føre til elektrisk støt. Personer kan bli alvorlig skadet og materielle skader kan oppstå.
 - ▶ Forsikre deg om at det ikke ligger elektriske ledninger og rør på stedet du vil bruke.
- Hvis ladeapparatet ikke er montert på veggen som beskrevet i denne bruksanvisningen, kan ladeapparatet eller batteriet falle ned eller ladeapparatet kan bli for varmt. Det kan oppstå personskader og materielle skader.
 - ▶ Ladeapparatet må monteres på en vegg, slik det er beskrevet i bruksanvisningen.
- Hvis ladeapparatet med påsatt batteri monteres på en vegg, kan batteriet falle ut av ladeapparatet. Det kan oppstå personskader og materielle skader.
 - ▶ Først må ladeapparatet monteres på veggen og så settes inn batteriet.

4.10 Transport

4.10.1 Grensaks

▲ ADVARSEL

- Under transport kan grensaksen velte eller bevege seg. Det kan oppstå personskader og materielle skader.
 - ▶ Lukk bladet og slå av grensaksen.
 - ▶ Ta ut batteriet.



- ▶ Skyv bladbeskyttelsen over bladet slik at den smekker på plass og dekker bladet fullstendig.
- ▶ Transporter grensaksen i forpakningen som følger med.
- ▶ Forpakningen må sikres slik at den ikke kan bevege seg.

4.10.2 Batteri

▲ ADVARSEL

- Batteriet er ikke beskyttet mot enhver miljøpåvirkning. Dersom batteriet utsettes for bestemte miljøpåvirkninger kan batteriet skades, og det kan oppstå materielle skader.
 - ▶ Et skadd batteri skal ikke transporteres.
 - ▶ Transporter batteriet i forpakningen.

- Batteriet kan velte eller bevege seg under transporten. Det kan oppstå personskader og materielle skader.
 - ▶ Forpakningen må sikres slik at den ikke kan bevege seg.

4.10.3 Ladeapparat

▲ ADVARSEL

- Under transport kan ladeapparatet velte eller bevege seg. Det kan oppstå personskader og materielle skader.
 - ▶ Trekk nettpluggen ut av stikkkontakten.
 - ▶ Ta ut batteriet.
 - ▶ Ladeapparatet må sikres med stropper, reimer eller et nett slik at det ikke kan velte eller bevege seg.
- Tilkoblingsledningen er ikke beregnet til å bære ladeapparatet med. Tilkoblingsledningen og ladeapparatet kan skades.
 - ▶ Vikle opp tilkoblingsledningen og fest den på ladeapparatet.

4.11 Oppbevaring

4.11.1 Grensaks

▲ ADVARSEL

- Barn kan ikke gjenkjenne eller bedømme grensaksens farer. Barn kan bli alvorlig skadet.
 - ▶ Lukk bladet og slå av grensaksen.
 - ▶ Ta ut batteriet.



- ▶ Skyv bladbeskyttelsen over bladet slik at den smekker på plass og dekker bladet fullstendig.
- ▶ Grensaksen må oppbevares utenfor rekkevidden til barn.
- De elektriske kontaktene på grensaksen og metallkomponenter kan korrodere på grunn av fuktighet. Grensaksen kan ta skade.
 - ▶ Lukk bladet og slå av grensaksen.
 - ▶ Ta ut batteriet.



- ▶ Oppbevar grensaksen rent og tørt.

4.11.2 Batteri

▲ ADVARSEL

- Barn kan ikke gjenkjenne eller bedømme batteriets farer. Barn kan bli alvorlig skadet.

- ▶ Batteriet må oppbevares utilgjengelig for barn.
- Batteriet er ikke beskyttet mot enhver miljøpåvirkning. Dersom batteriet utsettes for bestemte miljøpåvirkninger, kan det skades.
 - ▶ Oppbevar batteriet rent og tørt.
 - ▶ Batteriet skal oppbevares i et lukket rom.
 - ▶ Oppbevar batteriet adskilt fra grensaksen.
 - ▶ Hvis batteriet er lagret i ladeapparatet: Trekk ut nettpluggen og oppbevar batteriet med et ladenivå mellom 40 % og 60 %.
 - ▶ Batteriet må ikke oppbevares utenfor de angitte temperaturgrensene,  18.5.

4.11.3 Ladeapparat

ADVARSEL

- Barn kan ikke gjenkjenne eller bedømme ladeapparatets farer. Barn kan skades alvorlig eller drepes.
 - ▶ Trekk nettpluggen.
 - ▶ Ladeapparatet må oppbevares utenfor rekkevidden til barn.
- Ladeapparatet er ikke beskyttet mot alle miljøpåvirkningene. Dersom ladeapparatet er utsatt for visse miljøpåvirkninger, kan ladeapparatet skades.
 - ▶ Trekk nettpluggen.
 - ▶ Dersom ladeapparatet blir varmt: Avkjøl ladeapparatet.
 - ▶ Oppbevar ladeapparatet rent og tørt.
 - ▶ Ladeapparatet skal oppbevares i et lukket rom.
 - ▶ Ladeapparatet må ikke oppbevares utenfor de angitte temperaturgrensene,  18.5.
- Tilkoblingsledningen er ikke beregnet til å bære eller henge ladeapparatet med. Tilkoblingsledningen og ladeapparatet kan skades.
 - ▶ Grip og hold ladeapparatet fast i kapslingen.
 - ▶ Heng opp ladeapparatet på veggholderen.

4.12 Rengjøring, vedlikehold og reparasjon

ADVARSEL

- Hvis batteriet er satt inn ved rengjøring, vedlikehold eller reparasjon, kan grensaksen slås på utilsiktet. Personer kan bli alvorlig skadet og materielle skader kan oppstå.



- ▶ Ta ut batteriet.

- Sterke rengjøringsmidler, rengjøring med høytrykksspylere eller skarpe gjenstander kan









skade grensaksen, motbladet, batteriet eller ladeapparatet. Hvis grensaksen, motbladet, batteriet eller ladeapparatet ikke rengjøres riktig, kan komponenter ikke lenger fungere riktig og sikkerhetsinnretninger tape funksjonen. Personer kan bli alvorlig skadet.

- ▶ Grensaksen, motbladet, batteriet og ladeapparatet skal rengjøres slik det er beskrevet i denne bruksanvisningen.
- Hvis grensaksen, motbladet, batteriet og ladeapparatet ikke vedlikeholdes eller repareres riktig, kan komponenter ikke lenger fungere riktig og sikkerhetsinnretninger tape funksjonen. Personer kan bli alvorlig skadet eller drept.
 - ▶ Bladet og motbladet må vedlikeholdes eller repareres som beskrevet i denne bruksanvisningen.
 - ▶ Du må ikke selv vedlikeholde eller reparere grensaksen, batteriet og ladeapparatet.
 - ▶ Hvis grensaksen, batteriet eller ladeapparatet må vedlikeholdes eller repareres: Oppsøk en STIHL fagforhandler.
- Under rengjøring, vedlikehold eller reparasjon av bladet eller motbladet kan brukeren skjære seg på skarpe skjærekanter. Brukeren kan bli skadet.
 - ▶ Bruk arbeidshansker av motstandsdyktig materiale.

5 Gjøre grensaksen klar til bruk

5.1 Gjøre grensaksen klar til bruk

Før hver arbeidsstart må følgende trinn gjennomføres:

- ▶ Forsikre deg om at følgende komponenter er i sikker tilstand:
 - Grensaks,  4.6.1.
 - Blad og motblad,  4.6.2.
 - Batteri,  4.6.3.
 - Ladeapparat,  4.6.4.
- ▶ Kontroller batteriet,  9.2.
- ▶ Lad batteriet fullstendig,  6.2.
- ▶ Rengjør grensaksen,  14.1.
- ▶ Rengjøring av bladet og motbladet,  14.2.
- ▶ Kontroller betjeningselementene,  9.1.
- ▶ Dersom trinnene ikke kan gjennomføres: Ikke bruk grensaksen og oppsøk en STIHL fagforhandler.

6 Lade batteriet, LEDer og lydsignaler

6.1 Montere ladeapparatet på en vegg

Ladeapparatet kan monteres på en vegg.

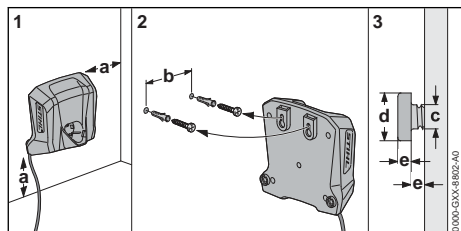

► Ladeapparatet må monteres på veggen på en slik måte at følgende betingelser er oppfylt:

- Passende festemateriale benyttes.
 - Ladeapparatet er vannrett.
- Følgende mål skal overholdes:
- a = minst 100 mm
 - b = 54 mm
 - c = 4,5 mm
 - d = 9 mm
 - e = 2,5 mm

6.2 Lade batteriet

Ladetiden er avhengig av forskjellige innflytelser, f.eks. temperaturen til batteriet eller omgivelsestemperaturen. For optimal ytelsesevne må det anbefalte temperaturområdet påkantes, 18.6. Den faktiske ladetiden kan avvike fra den angitte ladetiden. Ladetiden er oppgitt under www.stihl.com/charging-times.

Når strømpluggen er satt inn i en stikkontakt og batteriet er satt inn i ladeapparatet, starter ladingen automatisk. Når batteriet er fullstendig ladet, slår ladeapparatet seg automatisk av.

Under ladingen blir batteriet og ladeapparatet varme.

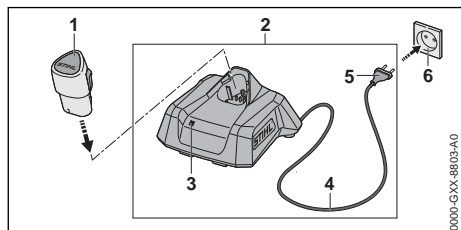

► Stikk nettpluggen (5) inn i en tilgjengelig stikkontakt (6).

Ladeapparatet (2) gjennomfører en selvtest. LED-en (3) lyser grønt i ca. 1 sekund og rødt i ca. 1 sekund.

- Tilkoblingsledningen (4) legges.
- Sett inn batteriet (1) i sporet til ladeapparatet (2) og trykk til anslag.
- LED-en (3) lyser eller blinker grønt. Batteriet (1) lades.
- Hvis LED-en (3) ikke lyser lenger: Batteriet (1) er fullstendig ladet og kan tas ut av ladeapparatet (2).
- Hvis ladeapparatet (2) ikke brukes lenger: Trekk nettpluggen (5) ut av stikkontakten (6).

6.3 Visning av ladetilstanden

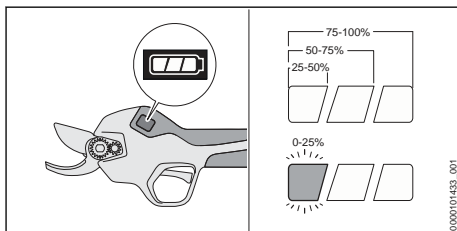

- Sett inn batteriet.
- Slå på grensaksen.
- Hvis venstre lyssøyle blinker hvitt: lad batteriet.

6.4 LED på ladeapparatet

LED-ene viser statusen til ladeapparatet eller feil på apparatet. LED-ene kan lyse grønt eller rødt eller blinke.

Hvis LED-ene lyser grønt eller blinker, lades batteriet.

- LED-en lyser rødt eller blinker: Feil løses, 17.

Det er en feil på ladeapparatet eller batteriet.

6.5 Lydsignaler

Lydsignalene kan vise statusen til grensaksen eller feil.

Hvis grensaksen blir slått på eller av, høres et langt lydsignal.

Når bladet er åpnet eller permanent lukket, vil det høres tre korte lydsignaler.

Når bladåpningsvidden justeres, lyder et kort lydsignal.

- Hvis det høres seks korte lydsignaler: Feilretting, 17.1.

Det er en feil i grensaksen eller i batteriet.

7 Sette inn og ta ut batteriet

7.1 Sett inn batteriet

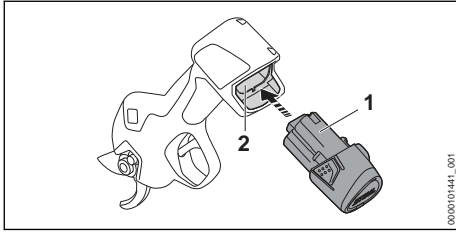

- ▶ Trykk batteriet (1) inntil anslaget inn i batterisporet (2). Batteriet (1) går i inngrep med et klikk.

7.2 Ta ut batteriet

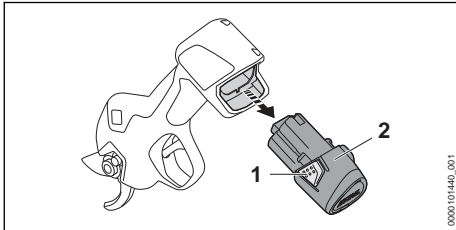



- ▶ Trykk på begge sperrehakene (1). Batteriet (2) låses opp og kan tas ut.

8 Slå på og av grensaksen

8.1 Slå på grensaksen

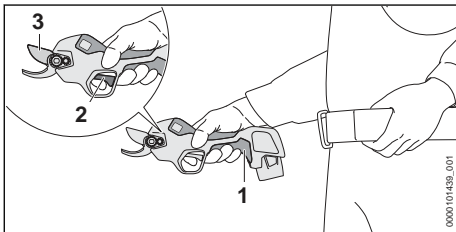
- ▶ Hold grensaksen med en hånd på betjeningshåndtaket slik, at tommelen griper rundt betjeningshåndtaket og pekefingeren kan betjene girspaken.





- ▶ Trykk på tasten  (1) og hold den inne til et langt lydsignal høres. Displayet kobles inn og grensaksen er klar til bruk.
- ▶ Trykk girspaken (2) 2 ganger raskt etter hverandre. Tre korte lydsignaler lyder. Bladet (3) åpner seg fullstendig.

Hvis den innkoblede grensaksen ikke brukes innen 2 minutter, slår grensaksen seg automatisk av.

- ▶ Slå på grensaksen igjen.

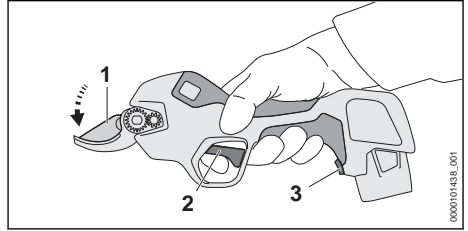
8.2 Slå av grensaksen



- ▶ Trykk girspaken (2) og hold den trykket. Det høres et kort lydsignal etter 3 sekunder.
- ▶ Hold inne girspaken (2) videre til tre korte lydsignaler høres. Bladet (1) lukker seg og forblir lukket.
- ▶ Dersom bladet ikke lukkes: Ta ut batteriet og oppsøk en STIHL fagforhandler. Grensaksen er defekt.
- ▶ Trykk på tasten  (3) og hold den inne til et langt lydsignal høres. Displayet blir koblet ut og grensaksen er slått av.

LES DETTE

- Hvis girspaken slippes før tre korte lydsignaler høres, kan bladets åpningsbredde justeres og bladet lukkes ikke.
 - ▶ For å lukke bladet må du trykke på girspaken (2) og holde den inne i minst 5 sekunder til tre korte lydsignaler høres.

9 Kontrollere grensaksen og batteriet

9.1 Kontroller betjeningselementer

Girspak

- ▶ Ta ut batteriet.
- ▶ Trykk girspaken.
- ▶ Dersom girspaken går tungt eller ikke fjærer tilbake i utgangsposisjon: Ikke bruk grensaksen og ta kontakt med en STIHL-fagforhandler. Girspaken er defekt.

Slå på grensaksen

- ▶ Sett inn batteriet.

- ▶ Trykk på tasten  og hold den inne til et langt lydsignal høres. Displayet kobles inn og grensaksen er klar til bruk.
- ▶ Trykk girspaken 2 ganger raskt etter hverandre. Tre korte lydsignaler lyder. Bladet åpner seg fullstendig.
- ▶ Trykk girspaken. Bladet lukkes og åpnes.
- ▶ Dersom bladet ikke lukkes og åpnes: Ta ut batteriet og oppsøk en STIHL fagforhandler. Grensaksen er defekt.

9.2 Kontroller batteriet

- ▶ Sett inn batteriet.
- ▶ Trykk på tasten  og hold den inne til et langt lydsignal høres. Grensaksen er klar til bruk og displayet kobles inn.
- ▶ Hvis displayet ikke kobles inn: Ikke bruk grensaksen eller batteriet og oppsøk en STIHL fagforhandler. Det er en feil i grensaksen eller i batteriet.

10 Arbeide med grensaksen

10.1 Holde og føre grensaksen

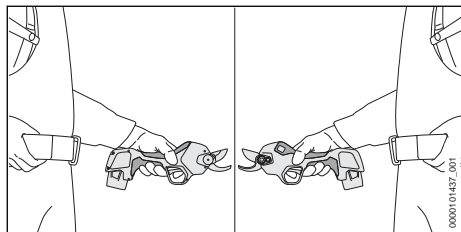

- ▶ Hold grensaksen med en hånd på betjeningshåndtaket slik, at tommelen griper rundt betjeningshåndtaket og pekefingeren kan betjene girspaken.
- ▶ Hold den frie hånden unna bladet.

10.2 Stille inn bladåpningsvidde

Avhengig av grentykkelsen kan to bladåpningsvidder stilles inn (19 mm/25 mm). Den innstilte bladåpningsvidden vises i displayet med et hvitt lampesymbol.

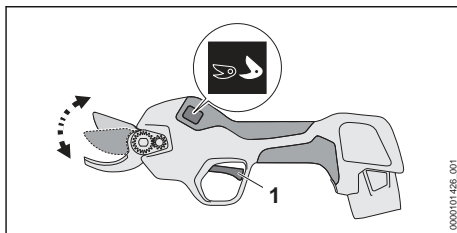

- ▶ Trykk på girspaken (1) og hold den inne i 3 sekunder til et kort lydsignal høres. Bladåpningsvidden økes eller reduseres. Det hvite lampesymbolet i displayet endres.

10.3 Skjære

Grensaksen gjennomgår omfattende kvalitetstester før den leveres av STIHL. Derfor vises allerede noen få snitt i displayet ved leveringingen.

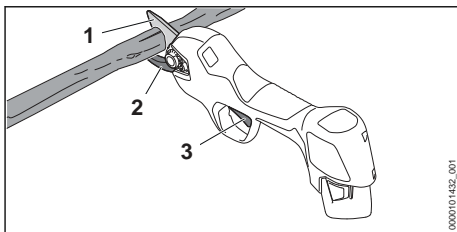

- ▶ Legg motbladet (2) nedenfra mot grenen.



ADVARSEL

- Bladet som beveger seg kan forårsake alvorlige personskader hos brukeren.
 - ▶ Hold den frie hånden minst 40 cm unna bladet.
 - ▶ Bladet må ikke berøres.
- ▶ Trykk girspaken (3). Bladet (1) lukkes og grenen skjæres av. Deretter åpnes bladet (1) automatisk.

Bladet kan blokkeres under arbeidet. Et blokkert blad åpnes automatisk.

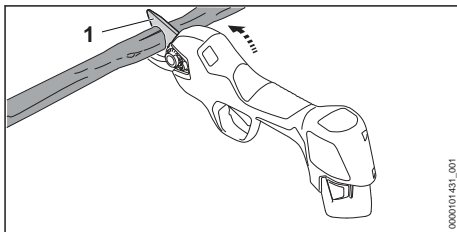

Hvis bladet er blokkert:

- ▶ Sving grensaksen oppover og trekk den ut av snittet.
- ▶ Ikke løft grensaksen sideveis eller nedover.

LES DETTE

- Dersom betjeningshåndtaket varmes opp for mye under arbeidet, kan grensaksen bli skadd.
 - ▶ Slå av grensaksen og la den avkjøles.
 - ▶ Reduser antall snitt per minutt eller diametere til grenene som skjæres.

For optimal ytelsesevne må det anbefalte temperaturområdet påaktes,  18.6.

11 Etter arbeidet

11.1 Etter arbeidet

- ▶ Slå av grensaksen og ta ut batteriet. Bladet må være lukket.
- ▶ Hvis grensaksen er våt: La grensaksen tørke.
- ▶ Hvis batteriet er vått eller fuktig: La batteriet tørke,  18.6.
- ▶ Rengjør grensaksen.
- ▶ Rengjør bladet og motbladet.
- ▶ Skyv bladbeskyttelsen over bladet slik at den smekker på plass og dekker bladet fullstendig.
- ▶ Rengjør batteriet.

12 Transport

12.1 Transportere grensaksen

- ▶ Slå av grensaksen og ta ut batteriet. Bladet må være lukket.
- ▶ Skyv bladbeskyttelsen over bladet slik at den smekker på plass og dekker bladet fullstendig.

Bære grensaksen

- ▶ Bær grensaksen med en hånd på betjeningshåndtaket.

Transportere grensaksen i et kjøretøy

- ▶ Transporter grensaksen i forpakningen som følger med.
- ▶ Forpakningen må sikres slik at den ikke kan bevege seg.

12.2 Transportere batteriet

- ▶ Slå av grensaksen og ta ut batteriet. Bladet må være lukket.
- ▶ Forsikre deg om at batteriet er i sikker tilstand.
- ▶ Batteriet skal pakkes slik i forpakningen at det ikke kan bevege seg.
- ▶ Forpakningen må sikres slik at den ikke kan bevege seg.

Batteriet underligger kravene for transport av farlig gods. Batteriet er klassifisert som UN 3480 (litium-ion-batterier) og ble kontrollert i henhold til UN-håndbok Kontroller og kriterier Del III, under-avsnitt 38.3.

Forskriftene for transport er oppgitt under www.stihl.com/safety-data-sheets.

12.3 Transportere ladeapparatet

- ▶ Trekk nettpluggen ut av stikkkontakten.
- ▶ Ta ut batteriet.
- ▶ Vikle opp tilkoblingsledningen og fest den på ladeapparatet.
- ▶ Hvis ladeapparatet transporteres i et kjøretøy: Sikre ladeapparatet med stropper, reimer og et nett slik at det ikke kan velte eller bevege seg.

13 Oppbevaring

13.1 Oppbevaring av grensaksen

- ▶ Slå av grensaksen og ta ut batteriet. Bladet må være lukket.
- ▶ Skyv bladbeskyttelsen over bladet slik at den smekker på plass og dekker bladet fullstendig.
- ▶ Grensaksen må oppbevares slik at følgende betingelser er oppfylt:
 - Grensaksen kan ikke velte eller bevege seg.
 - Grensaksen er utenfor rekkevidden til barn.
 - Grensaksen er ren og tørr.

13.2 Oppbevare batteriet

STIHL anbefaler å oppbevare batteriet i en ladetilstand mellom 40 % og 60 %.

- ▶ Batteriet må oppbevares slik at følgende betingelser er oppfylt:
 - Batteriet er utenfor rekkevidden til barn.
 - Batteriet er rent og tørt.
 - Batteriet er i et lukket rom.
 - Batteriet er koblet fra grensaksen.
 - Hvis batteriet er lagret i ladeapparatet: Trekk ut nettpluggen og oppbevar batteriet med et ladenivå mellom 40 % og 60 %.
 - Batteriet skal ikke oppbevares utenfor de angitte temperaturgrensene,  18.5.

LES DETTE

- Hvis batteriet ikke oppbevares som beskrevet i bruksanvisningen, kan batteriet bli dypt utladd og skadd uten at det kan repareres igjen.
 - ▶ Lad opp et utladd batteri før oppbevaring. STIHL anbefaler å oppbevare batteriet i en ladetilstand mellom 40 % og 60 %.
 - ▶ Oppbevar batteriet adskilt fra grensaksen.

13.3 Oppbevare ladeapparatet

- ▶ Trekk nettpluggen ut av stikkontakten.

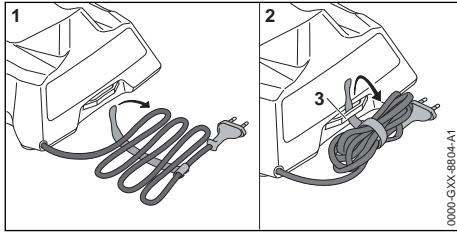

- ▶ Vikle opp tilkoblingsledningen og fest den på ladeapparatet.
- ▶ Ladeapparatet må oppbevares slik at følgende betingelser er oppfylt:
 - Ladeapparatet er utenfor rekkevidden til barn.
 - Ladeapparatet er rent og tørt.
 - Ladeapparatet er i et lukket rom.
 - Ladeapparatet er ikke hengt opp på tilkoblingsledningen eller på holderen (3) for tilkoblingsledningen.
 - Ladeapparatet oppbevares ikke utenfor de angitte temperaturgrensene, 18.5.

14 Rengjøring

14.1 Rengjøre grensaksen

- ▶ Slå av grensaksen og ta ut batteriet. Bladet må være lukket.
- ▶ Rengjør grensaksen med en fuktig klut eller STIHL harpiks-løsemiddel.
- ▶ Fremmedlegemer fjernes fra batterisporet og batterisporet rengjøres med en fuktig klut.
- ▶ Elektriske kontakter i batterisporet rengjøres med en pensel eller en myk børste.

14.2 Rengjøring av bladet og motbladet

For rengjøring må bladet være åpnet.

- ▶ Slå på grensaksen.
- ▶ Trykk på tasten  og hold den inne til et langt lydssignal høres. Displayet blir koblet ut og grensaksen er slått av. Bladet blir værende åpent.
- ▶ Ta ut batteriet.
- ▶ Rengjør bladet og motbladet med en fuktig klut og varmt såpevann.
- ▶ Spray bladet og motbladet på begge sidene inn med STIHL harpiks-løsemiddel.

14.3 Rengjøre batteriet

- ▶ Rengjør batteriet med en fuktig klut.

14.4 Rengjøre ladeapparatet

- ▶ Trekk nettpluggen ut av stikkontakten.
- ▶ Rengjør ladeapparatet med en fuktig klut.
- ▶ Rengjør de elektriske kontaktene til ladeapparatet med en pensel eller en myk børste.

15 Vedlikeholde

15.1 Vedlikeholdsintervaller

Vedlikeholdsintervallene avhenger av omgivelserforholdene og arbeidsforholdene. STIHL anbefaler følgende vedlikeholdsintervaller:

Alle 4000 snitt

- ▶ Smør bladet og motbladet.

Årlig

- ▶ La grensaksen kontrolleres av en STIHL fagforhandler.

15.2 Smøre bladet og motbladet

Multifunksjonsoljen STIHL Multioil Bio eller en lignende, biologisk nedbrytbar multifunksjonsolje smører og kjøler det bladet og motbladet.

For smøring må bladet være åpnet.

- ▶ Slå på grensaksen.
- ▶ Trykk på tasten  og hold den inne til et langt lydssignal høres. Displayet blir koblet ut og grensaksen er slått av. Bladet blir værende åpent.
- ▶ Ta ut batteriet.

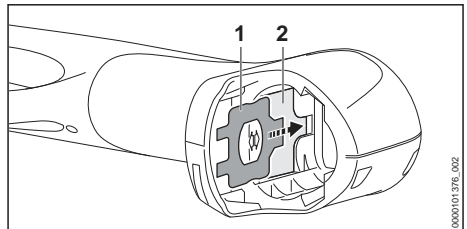

- ▶ Ta kombinøkkelen (1) ut av holderen (2) i batterisporet.
- ▶ Rengjør bladet og motbladet.
- ▶ Legg grensaksen på en jevn flate slik at displayet peker opp.

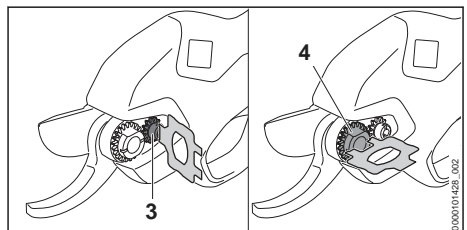

- ▶ Bruk kombinøkkelen til å løsne skruen (3) og justeringsmutteren (4).

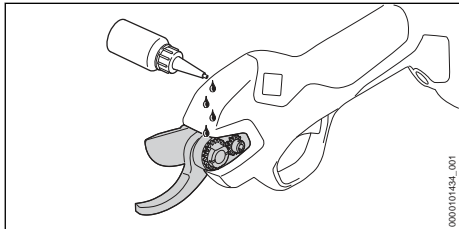

- ▶ Påfør multifunksjonsoljen i spalten mellom bladet og motbladet.

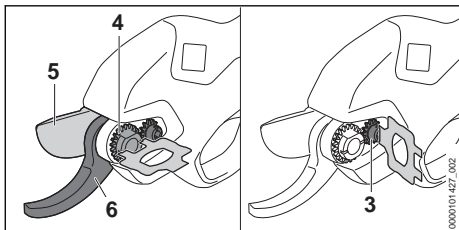

- ▶ Trekk til justeringsmutteren (4) slik at bladet (5) ikke lenger lar seg beveges sideveis i forhold til motbladet (6), og at det glir lett forbi motbladet (6) uten klaring.
- ▶ Stram skruen (3) godt.
- ▶ Sett inn batteriet.
- ▶ Slå på grensaksen. Multifunksjonsolje fordeles på bladet og motbladet. Bladet og motbladet er lett smurt.

15.3 Smøre bladet og motbladet med fettpressen

Alternativt kan bladet og motbladet smøres med en fettpresse ved hjelp av smørenippelen.

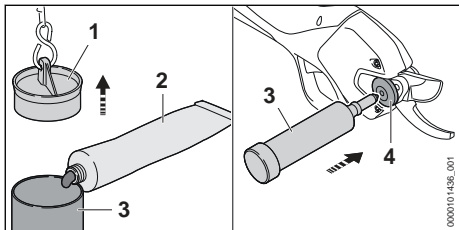

- ▶ Trekk ut pluggen (1) til fettpressen (3) på kjedet.
- ▶ Fyll fettpressen (3) opp til 2/3 med STIHL universalfett (2).
- ▶ Trykk pluggen (1) fast på fettpressen (3).
- ▶ Sett fettpressen (3) på smørenippelen (4).

- ▶ Trykk fettpressen (3) og trykk STIHL universalfett med 1 til 2 pumpe gjennom smørenippelen (4).

15.4 Stille inn klaringen mellom bladet og motbladet

Klaringen mellom bladet og motbladet må stilles inn, hvis bladet kan forskyves sideveis eller lodrett i forhold til motbladet.

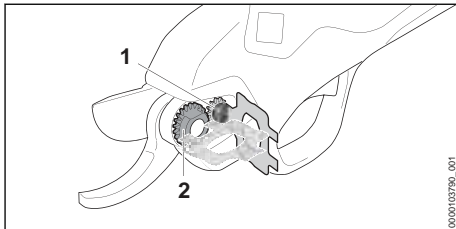

- ▶ Løsne skruen (1).
- ▶ Trekk godt til justeringsmutteren (2).
- ▶ Stram skruen (1) godt.

16 Reparere

16.1 Reparere grensaksen, batteriet og ladeapparatet

Brukeren kan ikke selv vedlikeholde og reparere grensaksen, bladet, batteriet og ladeapparatet.

- ▶ Hvis grensaksen eller bladet er skadet: Ikke bruk grensaksen eller bladet, og oppsøk en STIHL fagforhandler.
- ▶ Hvis batteriet er defekt eller skadet: Skift ut batteriet.
- ▶ Hvis ladeapparatet er defekt eller skadet: Bytt ut ladeapparatet.
- ▶ Hvis tilkoblingsledningen er defekt eller skadet: Ikke bruk ladeapparatet og la en STIHL fagforhandler bytte tilkoblingsledningen.

16.2 Skift ut bladet og motbladet

- ▶ Slå på grensaksen.
- ▶ Trykk på tasten  og hold den inne til et langt lydsignal høres. Displayet blir koblet ut og grensaksen er slått av. Bladet blir værende åpent.
- ▶ Ta ut batteriet.

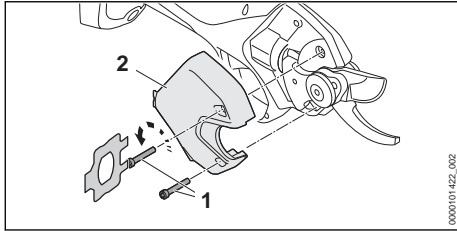

- ▶ Skru ut skruene (1).
- ▶ Ta av dekslet (2).

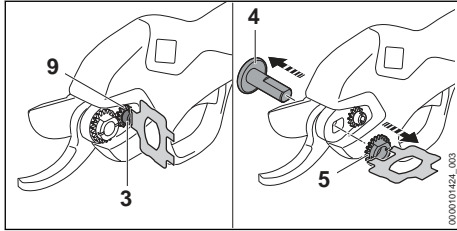

- ▶ Løsne skruen (3).
- ▶ Skru ut justeringsmutteren (5).
- ▶ Ta ut lagerbolten (4).

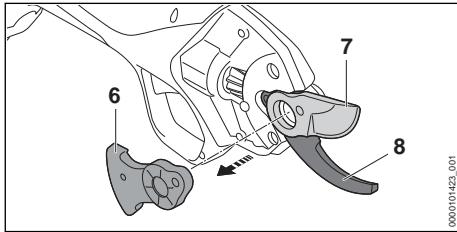

- ▶ Ta av tannsegmentet (6).
- ▶ Ta av bladet (7) og kasser det.
- ▶ Hvis motbladet (8) må skiftes ut:
 - ▶ Ta ut skruen (3) med underlagsskiven (9).
 - ▶ Ta av og kasser motbladet (8).

- ▶ Sett inn nytt motblad (8).
- ▶ Sett inn skruen (3) med underlagsskive (9) og trekk til slik at underlagsskiven (9) fortsatt kan beveges.
- ▶ Sett inn det nye bladet (7).
- ▶ Sett inn tannsegmentet (6).

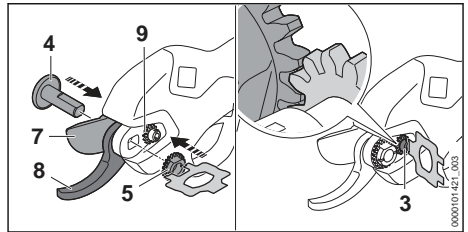

- ▶ Sett lagerbolten (4) inn i lagerstedet til det nye bladet.
- ▶ Smør bladet og motbladet.
- ▶ Trekk godt til justeringsmutteren (5) slik at bladet (7) ikke lenger lar seg forskyves sideveis i forhold til motbladet (8), og bladet (7) blir lett forbi motbladet (8) uten klaring.
- ▶ Stram skruen (3) godt. Fortanningene på underlagsskiven (9) og justeringsmutteren (5) må gripe inn i hverandre.

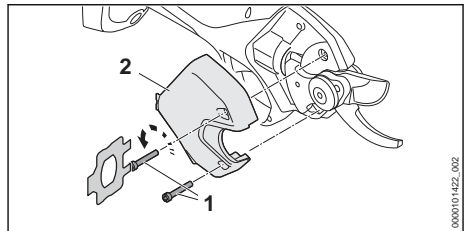





- ▶ Sett på dekslet (2).
- ▶ Skru inn skruene (1) og trekk godt til.

17 Utbedre feil

17.1 Utbedre feil på grensaksen eller batteriet

Feil	Display på grensaksen og lyd-signaler	Årsak	Løsning
Grensaksen fungerer ikke etter innkobling eller fungerer plutselig ikke under driften.	1 lysstøyle blinker hvitt.	Ladetilstanden til batteriet er for lav.	▶ Lad opp batteriet.
	E01 6 korte lyd-signaler	Ladetilstanden til batteriet er for lav eller batteriet er dypt utladt.	▶ Prøv å lade batteriet. ▶ Dersom batteriet ikke kan lades: Ikke bruk batteriet lenger og oppsøk en STIHL fagforhandler.

Feil	Display på grensaksen og lyd-signaler	Årsak	Løsning
	E03 6 korte lyd-signaler	Batteriet er for kaldt.	<ul style="list-style-type: none"> ▶ Ta ut batteriet. ▶ La batteriet varmes opp.
	E04 6 korte lyd-signaler	Batteriet er for varmt.	<ul style="list-style-type: none"> ▶ Ta ut batteriet. ▶ La batteriet avkjøle.
	E02 6 korte lyd-signaler	Det er en feil i batteriet.	<ul style="list-style-type: none"> ▶ Ta batteriet ut og sett det inn igjen. ▶ Slå på grensaksen. ▶ Hvis feilen/problemet vises: Ikke bruk batteriet. Kontakt en STIHL fagforhandler.
	E10 - E13 6 korte lyd-signaler	Det er en feil i grensaksen.	<ul style="list-style-type: none"> ▶ Ta batteriet ut og sett det inn igjen. ▶ Slå på grensaksen. ▶ Hvis feilen/problemet vises: Ikke bruk grensaksen. Kontakt en STIHL fagforhandler.
	E14 6 korte lyd-signaler	Bladet er blokkert.	<ul style="list-style-type: none"> ▶ Ta ut batteriet. ▶ Fjern blokkeringen. ▶ Sett inn batteriet. ▶ Slå på grensaksen. ▶ Hvis feilen/problemet vises: Ikke bruk grensaksen. Kontakt en STIHL fagforhandler.
		Diameteren til grenene som skjæres, er for stor.	<ul style="list-style-type: none"> ▶ Skjær grener med mindre diameter. ▶ Hvis bladet er blokkert i snittet: Løsne bladet,  10.3
		Arbeidshastigheten er for høy.	<ul style="list-style-type: none"> ▶ Reduser antall snitt per minutt.
		Grensaksen er for varm.	<ul style="list-style-type: none"> ▶ La grensaksen avkjøles. ▶ Reduser antall snitt per minutt eller diameteren på grenene som skjæres.
		Den elektriske forbindelsen mellom grensaksen og batteriet er brutt.	<ul style="list-style-type: none"> ▶ Ta ut batteriet. ▶ Rengjør de elektriske kontaktene i batterisporet. ▶ Sett inn batteriet.
		Grensaksen eller batteriet er fuktig.	<ul style="list-style-type: none"> ▶ La grensaksen eller batteriet tørke,  18.6.
Kutteeffekten til grensaksen reduseres eller er ikke tilstrekkelig.	1 lyssoyle blinker hvitt.	Ladetilstanden til batteriet er for lav.	<ul style="list-style-type: none"> ▶ Lad opp batteriet.
		Bladet og motbladet er ikke godt nok smurt.	<ul style="list-style-type: none"> ▶ Smør bladet og motbladet.
		Bladet er sløvt.	<ul style="list-style-type: none"> ▶ Skift ut bladet.
		Motbladet er slitt.	<ul style="list-style-type: none"> ▶ Skift ut motbladet.
		Klaringen mellom bladet og motbladet er for stor. Klingen kan klirre.	<ul style="list-style-type: none"> ▶ Still inn klaringen mellom bladet og motbladet.
			Arbeidshastigheten er for høy.

Feil	Display på grensaksen og lydsignaler	Årsak	Løsning
Driftstiden til grensaksen er for kort.		Batteriet er ikke fullstendig ladet.	► Lad batteriet fullstendig.
		Brukstiden til batteriet er overskredet.	► Skift ut batteriet.

17.2 Løse feil ved ladeapparatet

Feil	LED på ladeapparatet	Årsak	Løsning
Batteriet lades ikke.	LED-en lyser rødt.	Batteriet er for varmt eller kaldt.	► Sett inn batteriet i ladeapparatet. Ladingen starter automatisk så snart det tillatte temperaturområdet er nådd.
	LED-en blinker rødt.	Den elektriske forbindelsen mellom ladeapparatet og batteriet er brutt.	► Ta ut batteriet. ► Rengjør elektriske kontakter på ladeapparatet. ► Sett inn batteriet.
		Det er en feil i ladeapparatet.	► Ikke bruk ladeapparatet og oppsøk en STIHL fagforhandler.
		Det er en feil i batteriet.	► Ikke bruk batteriet og oppsøk en STIHL fagforhandler.
Ladeapparatet gjennomfører ingen selvtest.	LED-en lyser ikke grønt i ca. 1 sekund og rødt i ca. 1 sekund.	Den elektriske forbindelsen til ladeapparatet ble kort brutt.	► Trekk nettpluggen ut av stikkkontakten. ► Vent i 1 minutt. ► Sett nettpluggen i stikkkontakten.

18 Tekniske data

18.1 Grensaks STIHL ASA 20.0

- Godkjent batteri: STIHL AS
- Medium skjærefrekvens: inntil 12 snitt/minutt
- Maksimal åpningsbredde for bladet: 25 mm
- Maksimal skjæretykkelse: 25 mm (avhengig av treverket)
- Vekt uten batteri: 760 g

Driftstid er oppgitt under www.stihl.com/battery-life.

18.2 Batteri STIHL AS

- Batteriteknologi: Litium-ion
- Spenning: 10,8 V
- Kapasitet i Ah: se typeskilt
- Energiinnhold i Wh: se typeskilt
- Vekt i kg: se typeskilt

18.3 Ladeapparat STIHL AL 1

- Merkespenning: se typeskilt
- Frekvens: se typeskilt
- Nominell effekt: se typeskilt
- Ladestrøm: se typeskilt
- Maksimal energiinnhold for det tillatte batteriet STIHL AS: 12,5 Ah

Ladetiden er oppgitt under www.stihl.com/charging-times.

18.4 Skjøteledninger

Hvis det brukes en skjøteledning må lederne minst ha følgende tverrsnitt, avhengig av spenningen og lengden på skjøteledningen:

Hvis den nominelle spenningen på typeskiltet er 220 V til 240 V:

- Ledningslengde opptil 20 m: AWG 15 / 1,5 mm²
- Ledningslengde 20 m opptil 50 m: AWG 13 / 2,5 mm²

Hvis den nominelle spenningen på typeskiltet er 100 V til 127 V:

- Ledningslengde opptil 10 m: AWG 14 / 2,0 mm²
- Ledningslengde 10 m opptil 30 m: AWG 12 / 3,5 mm²

18.5 Temperaturgrenser



ADVARSEL

- Batteriet er ikke beskyttet mot enhver miljøpåvirkning. Dersom batteriet utsettes for bestemte miljøpåvirkninger, kan det ta fyr eller eksplodere. Personer kan bli alvorlig skadet og materielle skader kan oppstå.
 - ▶ Ikke lad opp batteriet under - 20 °C eller over + 50 °C.
 - ▶ Ikke bruk grensaksen, batteriet eller ladeapparatet under - 20 °C eller over + 50 °C.
 - ▶ Ikke oppbevar grensaksen, batteriet eller ladeapparatet under - 20 °C eller over + 70 °C.

18.6 Anbefalte temperaturområder

For optimal ytelsesevne for grensaksen, batteriet og ladeapparatet må man overholde det anbefalte temperaturområdet:

- Lading: + 5 °C til + 40 °C
- Bruk: - 10 °C til + 40 °C
- Oppbevaring: - 20 °C til + 50 °C

Hvis batteriet lades opp, brukes eller oppbevares utenfor de anbefalte temperaturområdene, kan ytelsen bli redusert.

Hvis batteriet er vått eller fuktig, lar du det ligge og tørke på temperaturer over + 15 °C og under +50 °C i minst 48 t med under 70 % luftfuktighet. Høyere luftfuktighet kan forlenge tørketiden.

18.7 Lydverdier og vibrasjonsverdier

K-verdien for lydtrykknivået er 2 dB(A). K-verdien for vibrasjonsverdien er 2 m/s².

STIHL anbefaler å bruke hørselsvern.

- Lydtrykknivå L_{pA} målt iht. EN 62841-1: < 70 dB(A).
- Vibrasjonsverdi a_{hv} målt iht. EN 62841-1:
 - Betjeningshåndtak: < 2,5 m/s².

De angitte lyd- og vibrasjonsverdiene ble målt med en standardisert testprosedyre og kan trekkes inn til sammenligning av elektriske apparater. Lyd- og vibrasjonsverdiene som faktisk oppstår, kan avvike fra de angitte verdiene avhengig av typen arbeid. De angitte lyd- og vibrasjonsverdiene kan benyttes til en foreløpig vurdering av lyd- og vibrasjonsbelastningen. Den faktiske lyd- og vibrasjonsbelastningen må anslås. Derved kan det også tas hensyn til periodene der elektriske apparatet er slått av, og periodene der det er slått på men går uten belastning.

Informasjon angående oppfyllelse av arbeidsgiverdirektivet om vibrasjon 2002/44/EF er angitt under www.stihl.com/vib.

18.8 REACH

REACH betegner en EF-fordrning for registrering, vurdering og godkjenning av kjemikalier.

Informasjon om oppfyllelse av REACH forordningen er angitt under www.stihl.com/reach.

19 Reservedeler og tilbehør

19.1 Reservedeler og tilbehør

STIHL Disse symbolene identifiserer STIHL reservedeler og originalt STIHL tilbehør.

STIHL anbefaler å bruke STIHL reservedeler og originalt STIHL tilbehør.

Reservedeler og tilbehør fra andre produsenter kan ikke vurderes av STIHL med hensyn til pålitelighet, sikkerhet og egnethet til tross for løpende markedsobservasjon og STIHL kan ikke garantere for deres bruk.

Originale STIHL reservedeler og originalt STIHL tilbehør fås kjøpt hos en STIHL fagforhandler.

20 Kassering

20.1 Kassere grensaksen, batteriet og batteriladeren

Informasjon om kassering er tilgjengelig hos lokale myndigheter eller hos din STIHL-fagforhandler.

Upassende avfallshåndtering kan være skadelig for helse og miljø.

- ▶ STIHL-produkter, inkludert emballasje, tilføres en egnet gjenvinningsstasjon i samsvar med lokale forskrifter.
- ▶ Må ikke kasseres med husholdningsavfallet.

21 EU-samsvarserklæring

21.1 Grensaksen STIHL ASA 20.0

ANDREAS STIHL AG & Co. KG
Badstraße 115
D-71336 Waiblingen

Tyskland

påtar seg alene ansvaret for at

- Modell: Batteridrevet grensaks
- Varemerke: STIHL
- Type: ASA 20.0
- Serieidentifikasjon: VA05

oppfyller de gjeldende bestemmelsene i direktivene 2011/65/EU, 2006/42/EF 2014/30/EU og 2000/14/EU, og er utviklet og produsert i henhold til følgende standarder, som gjaldt ved produksjonsdato: EN 55014-1, EN 55014-2, EN 62841-1, EN ISO 12100.

De tekniske dokumentene oppbevares ved produktgodkjenningen til ANDREAS STIHL AG & Co. KG.

Byggeår, produksjonsland og maskinnummer er angitt på grensaksen.

Waiblingen, 10.01.2024

ANDREAS STIHL AG & Co. KG

med fullmakt fra



Robert Olma, Vice President, Regulatory Affairs & Global Governmental Relations

22 Produsentens samsvarserklæring for UKCA

22.1 Grensaksen STIHL ASA 20.0

**UK
CA**

ANDREAS STIHL AG & Co. KG
Badstraße 115
D-71336 Waiblingen

Tyskland

påtar seg alene ansvaret for at
– Modell: Batteridrevet grensaks
– Varemerke: STIHL
– Type: ASA 20.0
– Serieidentifikasjon: VA05

oppfyller de gjeldende bestemmelsene til de britiske direktivene The Restriction of the Use of Certain Hazardous Substances in Electrical and Electronic Equipment Regulations 2012, Supply of Machinery (Safety) Regulations 2008, Electromagnetic Compatibility Regulations 2016 og Noise Emission in the Environment by Equipment for use Outdoors Regulations 2001 og er utviklet og produsert i henhold til følgende standarder, som gjaldt ved produksjonsdato: EN 55014-1, EN 55014-2, EN 62841-1, EN ISO 12100.

De tekniske dokumentene oppbevares hos ANDREAS STIHL AG & Co. KG.

Byggeår, produksjonsland og maskinnummer er angitt på grensaksen.

Waiblingen, 10.01.2024

ANDREAS STIHL AG & Co. KG

med fullmakt fra



Robert Olma, Vice President, Regulatory Affairs & Global Governmental Relations

23 Adresser

www.stihl.com

24 Generelle sikkerhetsanvisninger for elektroverktøy

24.1 Innledning

Dette kapittelet gjengir de generelle sikkerhetsanvisningene som er angitt i standarden EN/IEC 62841 for håndførte motordrevne elektroverktøy.

STIHL må gjengi disse tekstene.

Sikkerhetsanvisningene som er angitt under "Elektrisk sikkerhet" for unngåelse av elektrisk støt gjelder ikke for STIHL batteri-produkter.



ADVARSEL

- **Les sikkerhetsanvisningene, instruksene, illustrasjoner og tekniske data som følger med dette verktøyet.** Unnlattelse av å overholde de påfølgende sikkerhetsanvisningene og instruksene kan føre til elektrisk støt, brann og/eller alvorlige personskader. **Oppbevar alle sikkerhetsanvisninger og instruksjer for senere bruk.**

Begrepet "Elektroverktøy" som brukes i sikkerhetsanvisningene gjelder for strømdrevne elektroverktøy (med strømkabel) eller batteridrevne elektroverktøy (uten strømkabel).

24.2 Sikkerhet på arbeidsplassen

- a) **Hold arbeidsområdet rent og godt belyst.**
Uorden eller ubelyste arbeidsområder kan føre til ulykker.
- b) **Ikke arbeid med elektroverktøyet i eksplosjonsfarlig omgivelse, der det befinner seg brennbare væsker, gass eller støv.** Elektroverktøy lager gnister, som kan antenne støvet eller dampen.
- c) **Hold barn og andre personer unna når du bruker elektroverktøyet.** Distraksjoner kan

føre til at du mister kontrollen over elektroverktøyet.

24.3 Elektrisk sikkerhet

- a) **Tilkoblingspluggen til elektroverktøyet må passe inn i stikkkontakten. Pluggen må på ingen måte endres. Ikke bruk adapterpluggen sammen med jordet elektroverktøy.** Pluggen som ikke er endret og passende stikkontakter reduserer faren for elektrisk støt.
- b) **Unngå kroppskontakt med jordete overflater til f.eks. rør, radiatorer, ovner og kjøleskap.** Det er økt fare for elektrisk støt, når kroppen din er jordet.
- c) **Hold elektroverktøy unna regn og fuktighet.** Hvis det kommer inn vann i et elektroverktøy øker dette faren for elektrisk støt.
- d) **Ikke bruk tilkoblingsledningen til andre formål. Bruk aldri tilkoblingsledningen til å bære, trekke eller trekke ut støpselet til elektroverktøyet. Hold tilkoblingsledningen unna varme, olje, skarpe kanter eller bevegelige deler.** Skadde eller vridde tilkoblingsledninger øker faren for elektrisk støt.
- e) **Hvis du arbeider utendørs med elektroverktøyet, må du kun bruke skjøteledninger, som er egnet for utendørs bruk.** Bruk av en skjøteledning som er egnet for utendørs bruk reduserer faren for elektrisk støt.
- f) **Hvis det ikke er mulig å unngå drift av elektroverktøyet i fuktig omgivelse, må du bruke en jordfeilbryter.** Bruk av en jordfeilbryter reduserer faren for elektrisk støt.

24.4 Sikkerhet av personer

- a) **Vær oppmerksom, pass på hva du holder på med, og gå fornuftig frem ved arbeid med et elektroverktøy. Ikke bruk elektroverktøy, når du er trøtt eller er under innflytelse av rusmidler, alkohol eller medikamenter.** Ett øyeblikks uoppmerksomhet ved bruk av elektroverktøyet kan føre til alvorlige personskader.
- b) **Bruk personlig verneutstyr og alltid en vernebrille.** Bruk av personlig verneutstyr, som støvmaske, sklisikre sikkerhetssko, vernehjelm eller hørselsvern, alt etter type og bruk av elektroverktøyet, reduserer faren for personskader.
- c) **Unngå utilsiktet igangsetting. Forsikre deg om at elektroverktøyet er slått av, før du kobler det til strømforsyningen og/eller kobler til batteriet, plukker det opp eller bærer det.** Hvis du har fingeren på bryteren mens du

bærer elektroverktøyet eller kobler elektroverktøyet til strømforsyningen mens det er slått på, kan dette føre til ulykker.

- d) **Fjern innstillingsverktøy eller skrunøkler, før du slår på elektroverktøyet.** Et verktøy eller en nøkkel, som befinner seg i en roterende del av elektroverktøyet, kan føre til personskader.
- e) **Unngå unormal kroppsholdning. Sørg for sikker stand og hold til enhver tid balansen.** Slik kan du i uventede situasjoner bedre kontrollere elektroverktøyet.
- f) **Bruk egnede klær. Ikke bruk vide klær eller smykker. Hold hår og klær unna bevegelige deler.** Løse klær, smykker eller langt hår kan trekkes inn av bevegelige deler.
- g) **Hvis det er mulig å montere støvavtrekks- og -opsamlingsinnretninger, må de kobles til og brukes på riktig måte.** Bruk av støvavtrekk kan redusere farene gjennom støv.
- h) **Men du må ikke føle deg for sikker, og ikke heve deg selv over sikkerhetsreglene for elektroverktøy, selv om du etter hyppig bruk er kjent med elektroverktøyet.** Uaktsom handling kan i løpet av få sekunder føre til alvorlige personskader.

24.5 Bruk og behandling av elektroverktøyet

- a) **Elektroverktøyet må ikke overbelastes. Ved arbeidet må du alltid bruke elektroverktøyet som er ment for dette.** Med det egnede elektroverktøyet arbeider du bedre og sikrere i det angitte ytelsesområdet.
- b) **Ikke bruk elektroverktøy, som har en defekt bryter.** Et elektroverktøy som ikke lenger kan slå på eller av, er farlig og må repareres.
- c) **Trekk pluggen ut av stikkkontakten og/eller fjern det avtakbare batteriet, før du foretar innstillinger på apparatet, bytter deler på bruksredskaper eller legger til side elektroverktøyet.** Denne forholdsregelen hindrer utilsiktet start av elektroverktøyet.
- d) **Elektroverktøy som ikke brukes må oppbevares utenfor rekkevidden til barn. Ikke la personer som ikke er kjent med det eller ikke har lest disse anvisningene, bruke elektroverktøyet.** Elektroverktøy er farlige, hvis de brukes av uerfarne personer.
- e) **Elektroverktøy og bruksredskaper krever nøye pleie. Kontroller om bevegelige deler fungerer feilfritt og ikke klemmer, om deler er**

bruket eller ødelagt, slik at funksjonen til elektroverktøyet er redusert. Skadde deler må repareres før elektroverktøyet brukes. Mange ulykker kan føres tilbake til dårlig vedlikehold av elektroverktøy.

- f) **Skjæreverktøy skal holdes skarpe og rene.** Skjæreverktøy som pleies godt og har skarpe skjærekanter klemmer mindre og føres lettere.
- g) **Elektroverktøy, bruksverktøy, bruksredskaper osv. skal brukes tilsvarende disse anvisningene.** Derved må du ta hensyn til arbeidsforholdene og arbeidet som skal utføres. Bruk av elektroverktøy for andre anvendelser enn det de er ment for kan føre til farlige situasjoner.
- h) **Hold alle håndtak og gripeflater tørre, rene og fri for olje og fett.** Glatte håndtak og gripeflater tillater ikke sikker betjening og styring av elektroverktøyet i uforutsigbare situasjoner.

24.6 Bruk og behandling av det batteridrevne verktøyet

- a) **Batterier må kun lades med ladeapparater som anbefales av produsenten.** Gjennom et ladeapparat, som er egnet for en bestemt type batterier, er det brannfare, hvis det brukes med andre batterier.
- b) **Benytt kun batterier som er ment for dette i elektroverktøy.** Bruk av andre batterier kan føre til personskader eller brannfare.
- c) **Batterier som ikke brukes må holdes unna binders, mynter, nøkler, spikre, skruer eller andre små metallgjenstander, som kan føre til forbikobling av kontaktene.** En kortslutning mellom batterikontaktene kan føre til forbrenninger eller brann.
- d) **Ved feil bruk kan væske lekke ut av batteriet. Unngå kontakt med den. Skyll med vann ved tilfeldig kontakt.** Hvis væsken kommer inn i øynene, må du i tillegg konsultere en lege. Væske som lekker ut kan føre til hudirritasjoner eller forbrenninger.
- e) **Ikke bruk batterier som er skadet eller forandret.** Batterier som er skadet eller forandret kan ha uforutsigbar atferd og føre til brann, eksplosjon eller fare for personskader.
- f) **Batteriet må ikke utsettes for brann eller for høye temperaturer.** Brann eller temperaturer på over 130 °C (265 °F) kan føre til eksplosjon.

- g) **Følg alle anvisningene for lading og lad batteriet eller det batteridrevne verktøyet aldri utenfor temperaturområdet som er angitt i bruksanvisningen.** Feil lading eller lading utenfor det tillatte temperaturområdet kan ødelegge batteriet eller øke faren for brann.

24.7 Service

- a) **Elektroverktøyet skal kun repareres av kvalifisert fagpersonell og kun med original-reservedeler.** På denne måten sikres det, at sikkerheten til elektroverktøyet opprettholdes.
- b) **Skadde batterier skal ikke vedlikeholdes.** Vedlikehold av batteriet skal kun gjøres av produsenten eller autorisert kundeservice.

Obsah

1	Úvod.....	136
2	Informace k tomuto návodu k použití.....	137
3	Přehled.....	137
4	Bezpečnostní pokyny.....	138
5	Příprava vyvětřovacích nůžek k provozu	145
6	Nabíjení akumulátoru, světla LED a signální tóny.....	146
7	Vsazení a vyjmutí akumulátoru.....	147
8	Zapnutí a vypnutí vyvětřovacích nůžek..	147
9	Kontrola vyvětřovacích nůžek a akumulátoru.....	148
10	Práce s vyvětřovacími nůžkami.....	148
11	Po skončení práce.....	149
12	Přeprava.....	149
13	Skladování.....	150
14	Čištění.....	150
15	Údržba.....	151
16	Oprava.....	152
17	Odstranění poruch.....	153
18	Technická data.....	155
19	Náhradní díly a příslušenství.....	156
20	Likvidace.....	156
21	Prohlášení o konformitě EU.....	156
22	UKCA-Prohlášení o konformitě.....	157
23	Adresy.....	157
24	Všeobecné bezpečnostní pokyny pro elektrické stroje.....	157

1 Úvod

Vážená zákaznice, vážený zákazníku,

těší nás, že jste se rozhodli pro firmu STIHL. Vytváříme a vyrábíme naše výrobky ve špičkové kvalitě podle potřeb našich zákazníků. Tím vznikají výrobky s vysokým stupněm spolehlivosti i při extrémním namáhání.

STIHL je zárukou špičkové kvality také v servisních službách. Náš odborný prodej zajišťuje kompetentní poradenství a instruktáž, jakož i obsáhlou technickou podporu.

STIHL se výslovně zasazuje za trvale udržitelné a zodpovědné zacházení s přírodou. Tento návod k použití Vám má být oporou při bezpečném a ekologickém používání Vašeho výrobku STIHL po dlouhý čas.

Děkujeme Vám za Vaši důvěru a přejeme mnoho spokojenosti s Vaším výrobkem STIHL.

N. S. Stihl

Dr. Nikolas Stihl

DŮLEŽITÉ! PŘED POUŽITÍM SI NÁVOD PŘEČTĚTE A ULOŽTE JEJ PRO DALŠÍ POTŘEBU.

2 Informace k tomuto návodu k použití

2.1 Platné dokumenty

Platí lokální bezpečnostní předpisy.

- ▶ Navíc k tomuto návodu k použití si přečíst, porozumět a uložit pro další potřebu níže uvedené dokumenty:
 - Bezpečnostní informace pro akumulátory STIHL a výrobky s integrovaným akumulátorem: www.stihl.com/safety-data-sheets

2.2 Označení varovných odkazů v textu



NEBEZPEČÍ

- Odkaz upozorňuje na nebezpečí, která vedou k těžkým úrazům či úmrtí.
 - ▶ Uvedená opatření mohou zabránit těžkým úrazům či úmrtí.



VAROVÁNÍ

- Odkaz upozorňuje na nebezpečí, která mohou vést k těžkým úrazům či úmrtí.
 - ▶ Uvedená opatření mohou zabránit těžkým úrazům či úmrtí.

UPOZORNĚNÍ

- Odkaz upozorňuje na nebezpečí, která mohou vést k věcným škodám.
 - ▶ Uvedená opatření mohou zabránit věcným škodám.

2.3 Symboly v textu



Tento symbol odkazuje na kapitolu v tomto návodu k použití.

3 Přehled

3.1 Vyvětovací nůžky

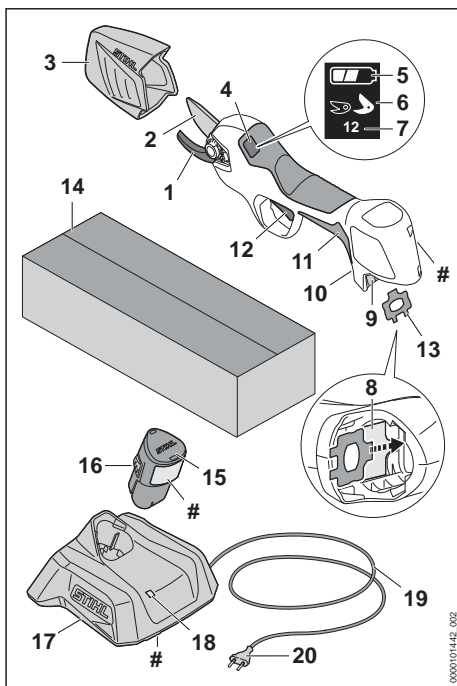

1 Protičepel

Protičepel slouží jako opora pro větev.

2 Čepel

Čepel stříhá větve.

3 Ochrana čepelí

Ochrana čepelí chrání před kontaktem s čepelí.

4 Displej

Displej zobrazuje informace a poruchy.

5 Indikace na displeji

Indikace na displeji zobrazuje stav nabití akumulátoru.

6 Indikace na displeji 

Indikace na displeji zobrazuje šířku rozevření čepele.

7 Indikace počtu řezů na displeji

Indikace na displeji zobrazuje celkový počet řezů.

8 Držák pro kombinovaný klíč

Držák slouží k uskladnění kombinovaného klíče v akumulátorové šachtě.

9 Akumulátorová šachta

Do akumulátorové šachty se vsunuje akumulátor.

10 Tlačítko 

Tlačítko zapíná a vypíná vyvětovací nůžky.

11 Ovládací rukojeť

Ovládací rukojeť slouží k ovládní, držení a vedení vyvětovacích nůžek.

12 Spínací páka

Spínací páka otvírá a svírá čepel.

13 Kombinovaný klíč

Kombinovaný klíč slouží k uvolnění šroubových spojů krytu a čepele.

14 Obal

Obal slouží k uskladnění a přepravě vyvětovacích nůžek. V sadě (ve které jsou vyvětovací nůžky, akumulátor a nabíječka) slouží obal k uskladnění a přepravě vyvětovacích nůžek, akumulátoru a nabíječky.

15 Akumulátor

Akumulátor napájí vyvětovací nůžky energií.

16 Zarážková pojistka

Zarážková pojistka udržuje akumulátor v akumulátorové šachtě.

17 Nabíječka

Nabíječka nabíjí akumulátor.

18 Světla LED

LED signalizuje stav nabíječky.

19 Připojovací kabel

Připojovací kabel spojuje nabíječku se síťovým konektorem.

20 Síťový konektor

Síťový konektor spojuje připojovací kabel se zásuvkou

Výkonový štítek s výrobním číslem**3.2 Symboly**

Na vyvětovacích nůžkách, akumulátoru a nabíječce se mohou nacházet symboly a ty mají následující význam:



LED svítí nebo bliká zeleně. Akumulátor se nabíjí.



LED bliká červeně. Mezi akumulátorem a nabíječkou není žádný elektrický kontakt nebo je porucha v akumulátoru či v nabíječce.



Údaj vedle symbolu odkazuje na obsah energie akumulátoru podle specifikace výrobce článků. Obsah energie, který je k dispozici při použití, je menší.



Elektrický výrobek skladujte v uzavřeném a suchém prostoru.



Nelikvidujte výrobek s domácím odpadem.



Návod k použití je třeba si přečíst, porozumět mu a uložit ho pro další potřebu.



Spínací páka má různé funkce.

2X **3 SEC** **5 SEC**

**4 Bezpečnostní pokyny****4.1 Varovné symboly****4.1.1 Vyvětovací nůžky**

Varovné symboly na vyvětovacích nůžkách mají níže uvedený význam:



Dodržujte bezpečnostní pokyny a jejich opatření.



Návod k použití je třeba si přečíst, porozumět mu a uložit ho pro další potřebu.



Nedotýkejte se pohybující se čepele.



Akumulátor během přerušeni práce, přepravy, skladování, údržby nebo opravy vždy vyjměte.



Vyvětovací nůžky chraňte před deštěm a vlhkem.

4.1.2 Akumulátor

Varovné symboly na akumulátoru mají následující význam:



Dodržujte bezpečnostní pokyny a jejich opatření.



Návod k použití je třeba si přečíst, porozumět mu a uložit ho pro další potřebu.



Akumulátor chraňte před horkem a ohněm.



Akumulátor neponořujte do kapalin.

4.1.3 Nabíječka

Varovné symboly na nabíječce mají následující význam:



Dodržujte bezpečnostní pokyny a jejich opatření.



Návod k použití je třeba si přečíst, porozumět mu a uložit ho pro další potřebu.



Nabíječku chraňte před deštěm a vlhkem.

4.2 Řádné používání

Vyvětovací nůžky STIHL ASA 20.0 slouží k postřihu stromů, keřů, křovin, ozdobných porostů, vinné révy a srovnatelných dřevin s maximálním průměrem větvy až 25 mm a při střední stříhací frekvenci až 12 řezů za minutu ve vlnaství, ovocnářství a při ošetřování parků.

Vyvětovací nůžky se nesmí používat za deště.

Vyvětovací nůžky nejsou vhodné pro komerční použití.

Akumulátor STIHL AS napájí vyvětovací nůžky energií.

Nabíječka STIHL AL 1 nabíjí akumulátor STIHL AS.

▲ VAROVÁNÍ

- Akumulátory a nabíječky, které společnost STIHL pro vyvětovací nůžky nepovolila, mohou způsobit požáry a exploze. Může tak

dojít k těžkým úrazům či úmrtí osob a ke vzniku věcných škod.

- ▶ Vyvětovací nůžky používejte s akumulátorem STIHL AS.
- ▶ Akumulátor STIHL AS nabíjejte nabíječkou STIHL AL 1.
- Pokud vyvětovací nůžky, akumulátor nebo nabíječka nejsou používány způsobem, který odpovídá jejich účelu, může dojít k těžkým úrazům či úmrtí osob a mohou vzniknout věcné škody.
 - ▶ Vyvětovací nůžky, akumulátor a nabíječku používejte tak, jak je to popsáno v tomto návodu k použití.

4.3 Požadavky na uživatele

▲ VAROVÁNÍ

- Uživatelé bez instruktáže nemohou rozpoznat nebo dobře odhadnout nebezpečí hrozící z vyvětovacích nůžek, akumulátoru a nabíječky. Uživatel nebo jiné osoby mohou utrpět těžká nebo smrtelná zranění.



- ▶ Návod k použití je třeba si přečíst, porozumět mu a uložit ho pro další potřebu.

- ▶ Pokud se vyvětovací nůžky, akumulátor nebo nabíječka předávají jiné osobě: předajte i návod k použití.
- ▶ Zajistěte, aby uživatel splňoval níže uvedené požadavky:
 - Uživatel je odpočatý.
 - Uživatel je tělesně, sensoricky a duševně schopen vyvětvací nůžky, akumulátor a nabíječku obsluhovat a pracovat s nimi. Pokud je uživatel tělesně, sensoricky a duševně způsobilý pouze částečně, smí s výrobkem pracovat pouze pod dohledem nebo po zaškolení odpovědnou osobou.
 - Uživatel může rozpoznat a dobře odhadnout nebezpečí hrozící z vyvětovacích nůžek, akumulátoru a nabíječky.
 - Uživatel je plnoletý nebo bude podle národních předpisů pod dohledem zaškolený pro výkon povolání.
 - Uživatel obdržel instruktáž od odborného prodejce výrobků STIHL nebo od osoby znalé odborné tematiky ještě dřívě, než s vyvětvacími nůžkami začne poprvé pracovat a než poprvé použije nabíječku.
 - Uživatel není pod vlivem alkoholu, léků nebo drog.

- ▶ V případě nejasností: vyhledejte odborného prodejce výrobků STIHL.

4.4 Oblečení a vybavení

▲ VAROVÁNÍ

- Během práce mohou být předměty vymrštěny velkou rychlostí nahoru. Uživatel se může zranit.
 - ▶ Noste těsně přiléhající ochranné brýle. Vhodné ochranné brýle jsou přezkoušeny podle normy EN 166 nebo podle národních předpisů a v obchodě se prodávají s patřičným označením.
 - ▶ Noste těsně přiléhající bundu, košili s dlouhým rukávem a dlouhé kalhoty.
- Nevhodné oblečení se může zachytit v dřevnatém porostu, houští a ve vyvětvovacích nůžkách. Uživatelé bez vhodného oděvu mohou utrpět těžká zranění.
 - ▶ Noste těsně přiléhající oděv.
 - ▶ Šály a ozdoby odložte.
 - ▶ Dlouhé vlasy svažte a zajistěte tak, aby se nacházely nad rameny.
- Během čištění či údržby se může uživatel dostat do kontaktu s čepelí. Uživatel se může zranit.
 - ▶ Noste pracovní rukavice z odolného materiálu.
- Pokud nosí uživatel nevhodnou obuv, může uklouznout. Uživatel se může zranit.
 - ▶ Noste pevnou uzavřenou obuv s hrubou podrážkou.

4.5 Pracovní pásma a okolí

4.5.1 Vyvětvovací nůžky

▲ VAROVÁNÍ

- Nezáčastněné osoby, děti a zvířata nemohou rozpoznat ani odhadnout nebezpečí vyvětvovacích nůžek a do výšky vymrštěných předmětů. Nezáčastněné osoby, děti a zvířata mohou utrpět těžká zranění a může dojít k věcným škodám.
 - ▶ Nepouštějte nezáčastněné osoby, děti a zvířata do pracovního pásma.
 - ▶ Vyvětvovací nůžky nenechte bez dohledu.
 - ▶ Zajistěte, aby si děti nemohly hrát s vyvětvovacími nůžkami.
- Vyvětvovací nůžky nejsou chráněny proti vodě. Pokud by se pracovalo v dešti nebo ve vlhkém prostředí, může dojít k úrazu elektrickým proudem. Uživatel může být zraněn a vyvětvovací nůžky poškozeny.



- ▶ Nikdy nepracujte v dešti ani ve vlhkém prostředí.

- Elektrické součásti vyvětvovacích nůžek mohou vytvářet jiskry. Jiskry mohou ve snadno hořlavém nebo explozivním okolí vyvolat požáry nebo exploze. Může tak dojít k těžkým úrazům či úmrtí osob a ke vzniku věcných škod.
 - ▶ Nikdy nepracujte ve snadno hořlavém nebo explozivním okolí.

4.5.2 Akumulátor

▲ VAROVÁNÍ

- Nezáčastněné osoby, děti a zvířata nemohou rozpoznat ani odhadnout nebezpečí akumulátoru. Nezáčastněné osoby, děti a zvířata mohou být těžce zraněny.
 - ▶ Nezáčastněné osoby, děti a zvířata nepouštějte do blízkosti stroje.
 - ▶ Akumulátor nenechávejte bez dozoru.
 - ▶ Zajistěte, aby si děti nemohly s akumulátorem hrát.
- Akumulátor není chráněn proti všem okolním vlivům. Pokud je akumulátor vystaven určitým okolním vlivům, může začít hořet nebo explodovat, nebo může dojít k jeho neopravitelnému poškození. Může dojít k těžkým úrazům osob a ke vzniku věcných škod.



- ▶ Akumulátor chraňte před horkem a ohněm.
- ▶ Akumulátor neházejte do ohně.

- ▶ Akumulátor nenabíjejte, nepoužívejte a neskladujte mimo uvedené teplotní rozsahy, **18.5.**



- ▶ Akumulátor neponořujte do kapalín.

- ▶ Akumulátor nepřibližujte ke kovovým malým předmětům.
- ▶ Akumulátor nevystavujte vysokému tlaku.
- ▶ Akumulátor nevystavujte mikrovlnám.
- ▶ Akumulátor chraňte před chemikáliemi a solemí.

4.5.3 Nabíječka

▲ VAROVÁNÍ

- Nezáčastněné osoby, děti nemohou rozpoznat ani odhadnout nebezpečí nabíječky a elektrického proudu. Nezáčastněné osoby, děti a zvířata mohou být těžce zraněny nebo usmrceny.

- ▶ Nezúčastněné osoby, děti a zvířata nepouštějte do blízkosti stroje.
- ▶ Zajistěte, aby si děti nemohly s nabíječkou hrát.
- Nabíječka není chráněna proti vodě. Pokud by se pracovalo v dešti nebo ve vlhkém prostředí, může dojít k úrazu elektrickým proudem. Uživatel může být zraněn a nabíječka se může poškodit.



- ▶ Nikdy nepracujte v dešti ani ve vlhkém prostředí.

- Nabíječka není chráněna před všemi okolními vlivy. Pokud je nabíječka vystavena určitým okolním vlivům, může začít hořet nebo explodovat. Může dojít k těžkým úrazům osob a ke vzniku věcných škod.

- ▶ Skladujte nabíječku v uzavřeném a suchém prostoru.
- ▶ Nikdy nabíječku nepoužívejte ve snadno hořlavém a explozivním prostředí.
- ▶ Nikdy nabíječku nepoužívejte na snadno hořlavém podkladu.
- ▶ Nabíječku nepoužívejte a neskladujte mimo uvedené teplotní rozsahy, ☞ 18.5.

- Osoby mohou zakopnout o připojovací kabel. Mohlo by dojít k poranění osob a poškození nabíječky.
- ▶ Připojovací kabel nainstalujte naplocho na zem.

4.6 Bezpečnosti odpovídající stav

4.6.1 Vyvětovací nůžky

Vyvětovací nůžky jsou ve stavu odpovídajícím bezpečnosti, když jsou splněny níže uvedené podmínky:

- Vyvětovací nůžky jsou nepoškozené.
- Vyvětovací nůžky jsou čisté a suché.
- Ovládací prvky fungují a nejsou změněny.
- Je namontováno originální příslušenství STIHL určené pro tyto vyvětovací nůžky.
- Příslušenství je namontováno správně.

▲ VAROVÁNÍ

- Ve stavu neodpovídajícím bezpečnosti nemohou konstrukční díly již bezpečně fungovat a bezpečnostní zařízení mohou být vyřazena z provozu. Může dojít k těžkým úrazům nebo usmrcení osob.
- ▶ Pracujte s nepoškozenými vyvětvacími nůžkami.
- ▶ Pokud jsou vyvětovací nůžky znečištěné nebo mokré: vyvětovací nůžky vyčistěte a nechte uschnout.

- ▶ Vyvětovací nůžky neupravujte.
- ▶ Pokud nefungují ovládací prvky: s vyvětvacími nůžkami nepracujte.
- ▶ Montujte pouze originální příslušenství STIHL určené pro tyto vyvětovací nůžky.
- ▶ Příslušenství montujte tak, jak je to popsáno v tomto návodu k použití nebo v návodu k použití daného příslušenství.
- ▶ Nikdy nestrkejte žádné předměty do otvorů vyvětvacích nůžek.
- ▶ Opotřebované nebo poškozené štítky s upozorněními vyměňte.
- ▶ V případě nejasností: vyhledejte odborného prodejce výrobků STIHL.

4.6.2 Čepel a protičepel

Čepel a protičepel jsou ve stavu odpovídajícím bezpečnosti, pokud jsou splněny níže uvedené podmínky:

- Čepel a protičepel jsou nepoškozené.
- Čepel a protičepel nejsou tvarově deformovány.
- Čepel a protičepel jsou snadno pohyblivé.
- Čepel a protičepel jsou namazány.
- Čepel a protičepel jsou správně namontovány.
- Čepel je správně naostřená.
- Čepel a protičepel nevykazují žádné otřepy.

▲ VAROVÁNÍ

- Pokud by díly čepel nebo protičepel nebyly ve stavu odpovídajícím bezpečnosti, mohly by se uvolnit a být odmrštěny. Může dojít k těžkému zranění osob.
- ▶ Pracujte vždy pouze s nepoškozenou, nedeformovanou a lehce se pohybuující čepelí a protičepelí.
- ▶ Čepel a protičepel vždy správně namažte.
- ▶ Čepel a protičepel správně namontujte.
- ▶ Pokud čepel není dostatečně ostrá: vyměňte čepel.
- ▶ Pokud čepel nebo protičepel vykazuje na řezací hraně otřepy: vyměňte čepel a protičepel.
- ▶ V případě nejasností: vyhledejte odborného prodejce STIHL.

4.6.3 Akumulátor

Akumulátor je v bezpečnosti odpovídajícím stavu, když jsou splněny níže uvedené podmínky:

- Akumulátor není poškozen.
- Akumulátor je čistý a suchý.
- Akumulátor funguje a není pozměněn.

▲ VAROVÁNÍ

- Ve stavu neodpovídajícím bezpečnosti nemůže akumulátor již bezpečně fungovat. Osoby mohou utrpět těžká zranění.
 - ▶ Pracujte s nepoškozeným a fungujícím akumulátorem.
 - ▶ Poškozený nebo defektní akumulátor nenabíjejte.
 - ▶ Pokud je akumulátor znečištěný: akumulátor vyčistit a nechat uschnout.
 - ▶ Pokud je akumulátor mokrá nebo vlhký: akumulátor nechat uschnout,  18.6.
 - ▶ Akumulátor neměnit.
 - ▶ Do otvorů akumulátoru nestrkejte žádné předměty.
 - ▶ Elektrické kontakty akumulátoru nespojujte a nezkratujte kovovými předměty.
 - ▶ Akumulátor neotvírejte.
 - ▶ Opoťebované nebo poškozené informační štítky vyměňte.
- Z poškozeného akumulátoru může vytékat kapalina. Pokud by se kapalina dostala do styku s pokožkou nebo očima, může dojít k podráždění pokožky či očí.
 - ▶ Zabraňte kontaktu s kapalinou.
 - ▶ Pokud došlo ke kontaktu s pokožkou: dotčená místa pokožky umyjte velkým množstvím vody a mýdlem.
 - ▶ Pokud došlo ke kontaktu s očima: vyplachujte oči nejméně po dobu 15 minut velkým množstvím vody a vyhledejte lékaře.
- Poškozený nebo defektní akumulátor může být nezvykle cítit, může kouřit nebo hořet. Může tak dojít k těžkým úrazům či úmrtí osob a ke vzniku věcných škod.
 - ▶ Pokud je akumulátor neobvykle cítit nebo kouří: akumulátor nepoužívejte a nepřibližujte ho k hořlavým látkám.
 - ▶ Pokud akumulátor hoří: pokuste se uhasit akumulátor hasičím přístrojem nebo vodou.

4.6.4 Nabíječka

- Nabíječka je ve stavu odpovídajícím bezpečnosti, když jsou splněny níže uvedené podmínky:
- Nabíječka není poškozená.
 - Nabíječka je čistá a suchá.

▲ VAROVÁNÍ

- Ve stavu neodpovídajícím bezpečnostním požadavkům nemohou konstrukční díly již bezpečně fungovat a bezpečnostní zařízení mohou být vyřazena z provozu. Může dojít k těžkým úrazům nebo usmrcení osob.
 - ▶ Používejte nepoškozenou nabíječku.

- ▶ Pokud je nabíječka znečištěná nebo mokrá: nabíječku vyčistěte a nechte uschnout.
- ▶ Nabíječku nepozměňujte.
- ▶ Do otvorů nabíječky nestrkejte žádné předměty.
- ▶ Elektrické kontakty nabíječky nespojujte a nezkratujte kovovými předměty.
- ▶ Nabíječku nikdy neotvírejte.

4.7 Pracovní postup

▲ VAROVÁNÍ

- Pokud se v okolí pracovní oblasti nezdržují žádné osoby v doslechové vzdálenosti, nemůže být v nouzovém případě poskytnuta žádná pomoc.
 - ▶ Zajistěte, aby se v okolí v doslechové vzdálenosti pracovní oblasti zdržovaly osoby.
- Uživatel již v určitých situacích nemůže soustředěně pracovat. Uživatel může ztratit kontrolu nad vyvětvovacími nůžkami, může zakopnout, upadnout a být těžce zraněn.
 - ▶ Pracujte klidně a s rozvahou.
 - ▶ Pokud jsou světelné poměry a viditelnost špatné: s vyvětvovacími nůžkami nepracujte.
 - ▶ Vyvětvovací nůžky obsluhuje jenom sám uživatel.
 - ▶ Nikdy se strojem nepracujte nad úrovní ramen.
 - ▶ Dávejte pozor na překážky.
 - ▶ Při práci stůjte na zemi a udržujte rovnováhu. Pokud je nutné pracovat ve výškách: použijte vysokozdviznou pracovní plošinu nebo bezpečné lešení.
 - ▶ Pokud se dostaví známky únavy: udělejte si pracovní přestávku.
- Pokud narazí čepel na tvrdý předmět, může se poškodit.
 - ▶ Před zahájením práce prohledejte pracovní prostor, zda se v něm nenachází tvrdé předměty a tyto předměty odstraňte.
 - ▶ Nestříhejte dráty.
- Pohybující se čepel může uživatele těžce zranit.
 - ▶ Volnou ruku držte ve vzdálenosti nejméně 40 cm od čepele.
 - ▶ Nedotýkejte se čepele.
 - ▶ Před změnou pracovního prostoru sevřete čepel.
 - ▶ Pokud se vyvětvovací nůžky krátce odloží: vypněte vyvětvovací nůžky.
- Pokud se vyvětvovací nůžky během práce změní nebo se chovají nezvyklým způsobem, mohou být v provozně nebezpečném stavu.



Může dojít k těžkým úrazům osob a ke vzniku věcných škod.

- ▶ Ukončete práci, vyjměte akumulátor a vyhledejte odborného prodejce STIHL.
- Během práce mohou vyvětvovací nůžky způsobit vznik vibrací.
 - ▶ Noste rukavice.
 - ▶ Práci přerušujte přestávkami.
 - ▶ Pokud se vyskytnou náznaky poruch prokrvení: vyhledejte lékaře.

▲ NEBEZPEČÍ

- Pokud se pracuje v okolí kabelů vedoucích elektrický proud, může s nimi čepel přijít do kontaktu a poškodit je. Uživatel se může vážně nebo smrtelně zranit.
 - ▶ Nepracujte v okolí kabelů vedoucích elektrický proud.

4.8 Nabíjení

▲ VAROVÁNÍ

- Během nabíjení může být poškozená nebo defektní nabíječka nezvykle cítit nebo kouřit. Může dojít k úrazům osob a ke vzniku věcných škod.
 - ▶ Elektrickou vidlici vytáhněte ze zásuvky.
- Nabíječka se může při nedostatečném odvodu teploty přehřát a způsobit požár. Může tím dojít k těžkým úrazům či úmrtí osob a ke vzniku věcných škod.
 - ▶ Nabíječku ničím nezakrývat.

4.9 Elektrické připojení

Kontakt s konstrukčními díly vedoucími elektrický proud může vzniknout z těchto příčin:

- Je poškozen připojovací kabel nebo prodlužovací kabel.
- Elektrická vidlice připojovacího kabelu nebo prodlužovacího kabelu je poškozená.
- Zásuvka není správně nainstalovaná.

▲ NEBEZPEČÍ

- Kontakt s konstrukčními díly vedoucími elektrický proud může způsobit úraz elektrickým proudem. Uživatel může utrpět těžké nebo smrtelné zranění.
 - ▶ Zajistěte, aby připojovací kabel, prodlužovací a jejich elektrické vidlice nebyly poškozeny.



Pokud je připojovací kabel nebo prodlužovací kabel poškozen:

- ▶ Poškozeného místa se nedotýkejte.
- ▶ Vytáhněte elektrickou vidlici ze zásuvky.

- ▶ Připojovacího kabelu, prodlužovacího kabelu a jejich elektrických vidlic se dotýkejte pouze suchýma rukama.
- ▶ Zasuňte elektrickou vidlici připojovacího kabelu nebo prodlužovacího kabelu do správně nainstalované a zajištěné zásuvky s ochranným kontaktem.
- ▶ Připojte nabíječku přes proudový chránič (30 mA, 30 ms).
- Poškozený nebo nevhodný prodlužovací kabel může vést k zásahu elektrickým proudem. Může dojít k těžkým úrazům nebo usmrčení osob.
 - ▶ Používejte prodlužovací kabel se správným kabelovým průřezem,  18.4.

▲ VAROVÁNÍ

- Během nabíjení může nesprávné síťové napětí nebo nesprávná síťová frekvence vést k přepětí v nabíječce. Nabíječka může být poškozena.
 - ▶ Zajistěte, aby síťové napětí a síťová frekvence elektrické sítě souhlasily s údaji na výkonovém štítku nabíječky.
- Pokud je nabíječka připojena k vícenásobným zásuvkám, může během nabíjení dojít k přetížení elektrických součástí. Elektrické konstrukční díly se mohou zahřát a způsobit požár. Může tak dojít k těžkým úrazům či úmrtí osob a ke vzniku věcných škod.
 - ▶ Ujistěte se, že specifikace napájení na vícenásobné zásuvce nepřekračují specifikace uvedené na typovém štítku nabíječky a všech elektrických spotřebičů připojených k vícenásobné zásuvce.
- Nesprávně instalovaný připojovací nebo prodlužovací kabel může být poškozen a existuje zde nebezpečí zakopnutí. Osoby mohou být zraněny a připojovací nebo prodlužovací kabel může být poškozen.
 - ▶ Připojovací kabel a prodlužovací kabel uložte, veďte a označte tak, aby o ně osoby nemohly zakopnout.
 - ▶ Připojovací kabel a prodlužovací kabel veďte tak, aby nebyly napnuté nebo smotané.
 - ▶ Připojovací kabel a prodlužovací kabel veďte tak, aby nemohly být poškozeny, zlomeny, skřípnuty a neodíraly se.
 - ▶ Připojovací kabel a prodlužovací kabel chraňte před horkem, olejem a chemikáliemi.
 - ▶ Připojovací kabel a prodlužovací kabel veďte po suchém podkladu.

- Během práce se prodlužovací kabel zahřívá. Pokud teplo nemůže odcházet, může způsobit požár.
 - ▶ V případě použití kabelového bubnu: kabelový buben kompletně odviňte.
- Pokud jsou zdi vedeny elektrické kabely a trubky, může dojít při montáži nabíječky na zeď k jejich poškození. Kontakt s kabely vedoucími elektrický proud může vést k zásahu elektrickým proudem. Může dojít k těžkým úrazům osob a ke vzniku věcných škod.
 - ▶ Zajistěte, aby na plánovaném místě nebyly ve zdi vedeny žádné elektrické kabely a trubky.
- Pokud by nabíječka nebyla na zeď namontována tak, jak je to popsáno v tomto návodu k použití, může nabíječka nebo akumulátor spadnout dolů nebo se může nabíječka přes-příliš zahřát. Může dojít k úrazům osob a ke vzniku věcných škod.
 - ▶ Nabíječku namontujte na zeď tak, jak je to popsáno v tomto návodu k použití.
- Pokud je nabíječka se vsazeným akumulátorem montována na zeď, může akumulátor z nabíječky vypadnout. Může dojít k úrazům osob a ke vzniku věcných škod.
 - ▶ Nejdříve na zeď připevněte nabíječku a pak vsaďte akumulátor.

4.10 Přeprava

4.10.1 Vyvětovací nůžky

▲ VAROVÁNÍ

- Během přepravy se mohou vyvětovací nůžky převrátit nebo se pohybovat. Může dojít k úrazům osob a ke vzniku věcných škod.
 - ▶ Sevřete čepel a vypněte vyvětovací nůžky.
 - ▶ Vyjměte akumulátor.



- ▶ Ochranu čepele nasuňte na čepel tak, až se zajistí a čepel je kompletně zakrytá.
- ▶ Vyvětovací nůžky přepravujte v obalu, který je součástí dodávky.
- ▶ Obal zajistěte tak, aby se nemohl pohybovat.

4.10.2 Akumulátor

▲ VAROVÁNÍ

- Akumulátor není chráněn proti všem okolním vlivům. Pokud je akumulátor vystaven určitým okolním vlivům, může být poškozen a může dojít ke vzniku věcných škod.
 - ▶ Poškozený akumulátor nepřeppravujte.

- ▶ Akumulátor přepravujte v obalu.
- Během přepravy se může akumulátor převrátit nebo pohnout. Může dojít k úrazům osob a ke vzniku věcných škod.
 - ▶ Obal zajistěte tak, aby se nemohl pohybovat.

4.10.3 Nabíječka

▲ VAROVÁNÍ

- Během přepravy se může nabíječka převrátit nebo pohnout. Může dojít k úrazům osob a ke vzniku věcných škod.
 - ▶ Vytáhněte síťový konektor ze zásuvky.
 - ▶ Vyjměte akumulátor.
 - ▶ Zajistěte nabíječku upínacími popruhy, řemenem nebo sítkou tak, aby se nemohla převrátit ani pohnout.
- Připojovací kabel není určen k tomu, aby se za něj nabíječka nosila. Připojovací kabel a nabíječka tím mohou být poškozeny.
 - ▶ Sviňte připojovací kabel a připevněte jej na nabíječku.

4.11 Skladování

4.11.1 Vyvětovací nůžky

▲ VAROVÁNÍ

- Děti nemohou rozpoznat ani odhadnout nebezpečí hrozící z vyvětvacích nůžek. Děti mohou utrpět těžké úrazy.
 - ▶ Sevřete čepel a vypněte vyvětovací nůžky.
 - ▶ Vyjměte akumulátor.



- ▶ Ochranu čepele nasuňte na čepel tak, až se zajistí a čepel je kompletně zakrytá.
- ▶ Vyvětovací nůžky skladujte mimo dosah dětí.
- Elektrické kontakty na vyvětvacích nůžkách a kovové konstrukční díly mohou vlivem vlhka zkorodovat. Vyvětovací nůžky se mohou poškodit.
 - ▶ Sevřete čepel a vypněte vyvětovací nůžky.
 - ▶ Vyjměte akumulátor.



- ▶ Vyvětovací nůžky skladujte v čistém a suchém prostoru.

4.11.2 Akumulátor

▲ VAROVÁNÍ

- Děti nemohou rozpoznat ani odhadnout nebezpečí vyplývající z akumulátoru. Děti mohou utrpět těžké úrazy.
 - ▶ Akumulátor skladujte mimo dosah dětí.
- Akumulátor není chráněn proti všem okolním vlivům. Pokud je akumulátor vystaven určitým okolním vlivům, může dojít k neopravitelnému poškození.
 - ▶ Akumulátor skladujte v čistém a suchém stavu.
 - ▶ Skladujte akumulátor v uzavřeném prostoru.
 - ▶ Akumulátor skladujte odděleně od vyvětrovacích nůžek.
 - ▶ Pokud je akumulátor uložen v nabíječce: odpojte síťový konektor a uložte akumulátor se stavem nabití mezi 40 % a 60 %.
 - ▶ Akumulátor je třeba skladovat v rámci zadaných teplotních mezí,  18.5.

4.11.3 Nabíječka

▲ VAROVÁNÍ

- Děti nemohou rozpoznat ani odhadnout nebezpečí hrozící nabíječkou. Může dojít k těžkým úrazům nebo usmrcení dítěte.
 - ▶ Vytáhněte síťový konektor sítě.
 - ▶ Skladujte nabíječku mimo dosah dětí.
- Nabíječka není chráněna před všemi okolními vlivy. Pokud je nabíječka vystavena určitým okolním vlivům, může dojít k jejímu poškození.
 - ▶ Vytáhněte síťový konektor sítě.
 - ▶ Pokud je nabíječka příliš zahřátá: nechejte ji vychladnout.
 - ▶ Skladujte nabíječku v čistém a suchém stavu.
 - ▶ Skladujte nabíječku v uzavřeném prostoru.
 - ▶ Nabíječku je třeba skladovat v rámci zadaných teplotních mezí,  18.5.
- Připojovací kabel není určen k tomu, aby se za něj nabíječka nosila či zavěšovala. Připojovací kabel a nabíječka tím mohou být poškozeny.
 - ▶ Nabíječku berte a držte za těleso.
 - ▶ Nabíječku zavěste na závěsný držák na zdi.

4.12 Čištění, údržba a opravy

▲ VAROVÁNÍ

- Pokud během čištění, údržby nebo opravy zůstane vložený akumulátor, mohou se vyvětrovací nůžky neúmyslně zapnout. Může dojít

k těžkým úrazům osob a ke vzniku věcných škod.







▶ Vyměňte akumulátor.





- Při používání agresivních čisticích prostředků, čištění proudem vody nebo špičatými předměty může docházet k poškození vyvětrovacích nůžek, čepele, protičepele, akumulátoru a/nebo nabíječky. Pokud vyvětrovací nůžky, čepel, protičepel, akumulátor nebo nabíječka nebudou správně vyčištěny, nemohou konstrukční díly již správně fungovat a bezpečnostní zařízení mohou být vyřazena z provozu. Může dojít k těžkému zranění osob.
 - ▶ Vyvětrovací nůžky, čepel, protičepel, akumulátor a nabíječku čistěte tak, jak je to popsáno v tomto návodu k použití.
- Pokud na vyvětrovacích nůžkách, čepeli, protičepeli, akumulátoru nebo nabíječce nebude správně prováděna údržba nebo opravy, nemohou součásti již správně fungovat a bezpečnostní zařízení mohou být vyřazena z provozu. Může dojít k těžkým úrazům nebo usmrcení osob.
 - ▶ Na čepeli a protičepeli provádějte činnosti údržby a opravy tak, jak je to popsáno v tomto návodu k použití.
 - ▶ Nikdy neprovádějte sami údržbu nebo opravy vyvětrovacích nůžek, akumulátoru a nabíječky.
 - ▶ Pokud se na vyvětrovacích nůžkách, akumulátoru nebo nabíječce musí provést údržbové úkony nebo opravy, vyhledejte odborného prodejce STIHL.
- Během čištění, údržby nebo opravy čepele nebo protičepele se může uživatel pořezat o ostré čepele. Uživatel se může zranit.
 - ▶ Noste pracovní rukavice z odolného materiálu.

5 Příprava vyvětrovacích nůžek k provozu

5.1 Příprava vyvětrovacích nůžek k provozu

Před každým započatím práce se musí provést níže uvedené kroky:

- ▶ Zajistěte, aby se níže uvedené konstrukční díly nacházely v bezpečném stavu:
 - Vyvětrovací nůžky,  4.6.1.
 - Čepel a protičepel,  4.6.2.
 - Akumulátor,  4.6.3.
 - Nabíječka,  4.6.4.

- ▶ Zkontrolujte akumulátor,  9.2.
- ▶ Akumulátor zcela nabijte,  6.2.
- ▶ Vyčistěte vyvětvovací nůžky,  14.1.
- ▶ Čepel a protičepel vyčistěte,  14.2.
- ▶ Zkontrolujte ovládací prvky,  9.1.
- ▶ Pokud tyto kroky nemohou být provedeny: vyvětvovací nůžky nepoužívejte a vyhledejte odborného prodejce STIHL.

6 Nabíjení akumulátoru, světla LED a signální tóny

6.1 Montáž nabíječky na zeď

Nabíječka může být montována na zeď.

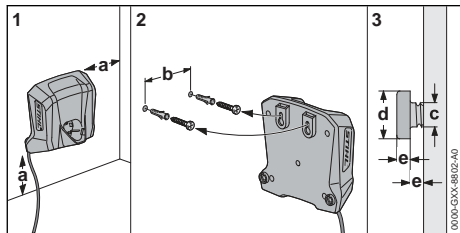

- ▶ Nabíječku namontujte na zeď tak, aby byly splněny níže uvedené podmínky:
 - Je použit vhodný přípevňovací materiál.
 - Nabíječka je ve vodorovné poloze. Jsou dodrženy následující rozměry:
 - a = nejméně 100 mm
 - b = 54 mm
 - c = 4,5 mm
 - d = 9 mm
 - e = 2,5 mm

6.2 Nabíjení akumulátoru

Délka doby nabíjení závisí na různých vlivech, např. na teplotě akumulátoru nebo na teplotě okolí. Aby se dosáhlo optimálního výkonu, dbejte na dodržování doporučených teplotních mezí,  18.6. Skutečná délka doby nabíjení se může odchylovat od uvedené délky doby nabíjení. Délka doby nabíjení je uvedena na adrese www.stihl.com/charging-times.

Když je elektrická vidlice zasunuta do zásuvky a akumulátor je vsazen do nabíječky, proces nabíjení se spustí automaticky. Po úplném nabití akumulátoru se nabíječka automaticky vypne.

Během nabíjení se akumulátor a nabíječka zahřívají.

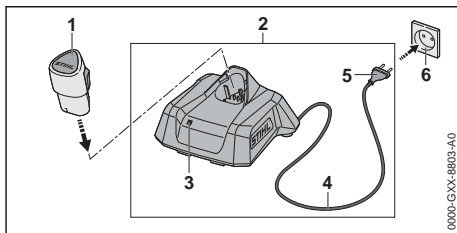

- ▶ Zasuňte elektrickou vidlici (5) do dobře přístupné zásuvky (6). Nabíječka (2) provede detekční test. LED (3) svítí cca 1 vteřinu zeleně a cca 1 vteřinu červeně.
- ▶ Uložte připojovací kabel (4).
- ▶ Akumulátor (1) vsadte do vodítek nabíječky (2) a až na doraz ho zamáčkněte. LED (3) svítí nebo bliká zeleně. Akumulátor (1) se nabíjí.
- ▶ Pokud LED (3) již nesvítí: akumulátor (1) je zcela nabitý a může být z nabíječky (2) vyjmut.
- ▶ Pokud se nabíječka (2) již nebude používat: síťový konektor (5) vytáhněte ze zásuvky (6).

6.3 Indikace stavu nabití

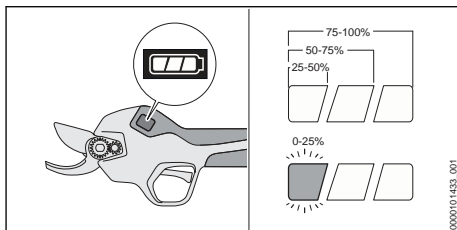

- ▶ Vsaďte akumulátor.
- ▶ Zapněte vyvětvovací nůžky.
- ▶ Pokud levý světelný sloupec bliká bíle: akumulátor nabíje.

6.4 LED na nabíječce

LED signalizuje stav nabíječky nebo její poruchy. LED může svítit zeleně nebo červeně nebo blikat.

Pokud LED svítí nebo bliká zeleně, akumulátor se nabíjí.

- ▶ Pokud LED svítí nebo bliká červeně: odstraňte závady,  17.

V nabíječce nebo v akumulátoru je porucha.

6.5 Signální tóny

Signální tóny mohou indikovat stav vyvětvovacích nůžek nebo poruchy.

Když se vyvětvovací nůžky zapnou, nebo vypnou, ozve se dlouhý signální tón.

Pokud je čepel otevřená nebo trvale zavřená, zazní tři krátké signální tóny.

Při přestavování šířky rozevření čepele se ozve krátký signální tón.

- ▶ Pokud se ozve šest krátkých signální tónů: odstraňte poruchy, 17.1.

Ve vyvětvovacích nůžkách nebo v akumulátoru je porucha.

7 Vsazení a vyjmutí akumulátoru

7.1 Vsazení akumulátoru

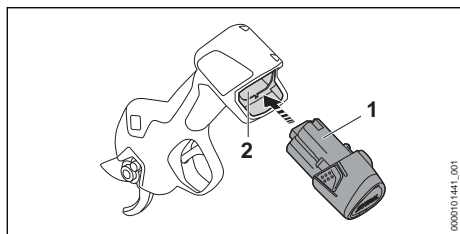

- ▶ Akumulátor (1) zamáčkněte až na doraz do akumulátorové šachty (2). Akumulátor (1) se s kliknutím zajistí.

7.2 Vyjmutí akumulátoru

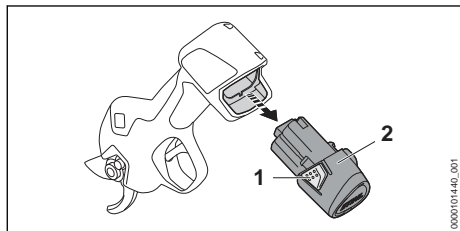

- ▶ Zmáčkněte obě zarážkové pojistky (1). Akumulátor (2) je odjištěný a lze ho vyjmout.

8 Zapnutí a vypnutí vyvětvovacích nůžek

8.1 Zapnutí vyvětvovacích nůžek

- ▶ Vyvětvovací nůžky držte pevně jednou rukou za ovládací rukojeť tak, aby palec obepínal ovládací rukojeť a ukazováček mohl ovládat spínací páku.

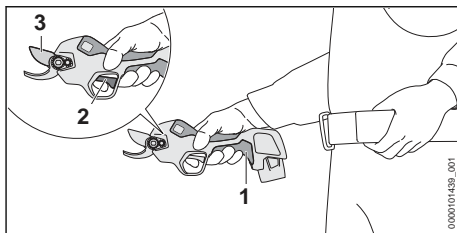

- ▶ Stiskněte tlačítko (1) a držte je stisknuté, dokud nezazní dlouhý signální tón. Displej se zapne a vyvětvovací nůžky jsou připravené k provozu.
- ▶ Stiskněte spínací páku (2) 2x rychle po sobě. Ozvou se tři krátké signální tóny. Čepel (3) se zcela rozevře.

Pokud vyvětvovací nůžky nebudou déle než 2 minuty použity, vypnou se vyvětvovací nůžky automaticky.

- ▶ Vyvětvovací nůžky znovu zapněte.

8.2 Vypnutí vyvětvovacích nůžek

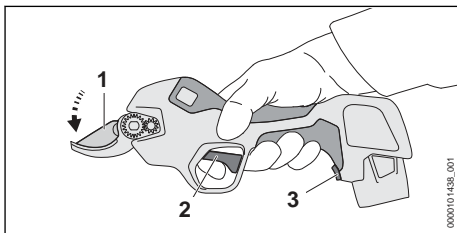

- ▶ Stiskněte spínač (2) a držte ho stisknutý. Po 3 sekundách se ozve krátký signální tón.
- ▶ Podržte dále stisknutou spínací páku (2), dokud nezazní tři krátké signální tóny. Čepel (1) se sevře a zůstane sevřená.
- ▶ Pokud se čepel nesevře: vyjměte akumulátor a vyhledejte odborného prodejce výrobků STIHL. Vyvětvovací nůžky jsou vadné.
- ▶ Stiskněte tlačítko (3) a držte je stisknuté, dokud nezazní dlouhý signální tón. Displej se vypne a vyvětvovací nůžky jsou vypnuté.

UPOZORNĚNÍ

- Při uvolnění spínací páky předtím, než zazní tři signální tóny, může dojít ke změně nastavení šířky rozevření čepele a čepel se nesevře.
 - ▶ Pro sevření čepele stiskněte spínací páku (2) a podržte ji stisknutou nejméně 5 sekund, dokud nezazní tři krátké signální tóny.

9 Kontrola vyvětovacích nůžek a akumulátoru

9.1 Kontrola ovládacích prvků

Spínač

- ▶ Vyjměte akumulátor.
- ▶ Stiskněte spínací páku.
- ▶ Pokud se spínací pákou nedá snadno pohybovat nebo se neodpruží do výchozí polohy: vyvětovací nůžky nepoužívejte a vyhledejte odborného prodejce výrobků STIHL. Spínač je defektní.

Zapnutí vyvětovacích nůžek

- ▶ Vsaďte akumulátor.
- ▶ Stiskněte tlačítko  a držte je stisknuté, dokud nezazní dlouhý signální tón. Displej se zapne a vyvětovací nůžky jsou připravené k provozu.
- ▶ Stiskněte spínací páku 2x rychle po sobě. Ozvou se tři krátké signální tóny. Čepel se zcela rozevře.
- ▶ Stiskněte spínací páku. Čepel se sevře a rozevře.
- ▶ Pokud se čepel nesevře a nerozevře: vyjměte akumulátor a vyhledejte odborného prodejce výrobků STIHL. Vyvětovací nůžky jsou vadné.

9.2 Kontrola akumulátoru

- ▶ Vsaďte akumulátor.
- ▶ Stiskněte tlačítko  a držte je stisknuté, dokud nezazní dlouhý signální tón. Vyvětovací nůžky jsou připravené k provozu a displej se zapne.
- ▶ Pokud se displej nezapne: vyvětovací nůžky a akumulátor nepoužívejte a vyhledejte odborného prodejce výrobků STIHL. Ve vyvětovacích nůžkách nebo v akumulátoru je porucha.

10 Práce s vyvětvacími nůžkami

10.1 Jak vyvětovací nůžky držet a vést

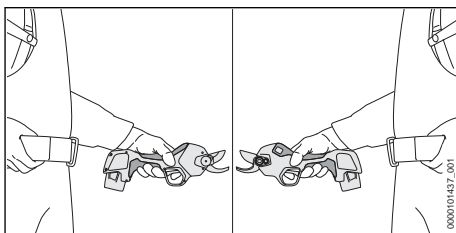

- ▶ Vyvětovací nůžky držte pevně jednou rukou za ovládací rukojeť tak, aby palec obepínal ovládací rukojeť a ukazováček mohl ovládat spínací páku.
- ▶ Volnou ruku držte vzdálenou od čepele.

10.2 Nastavení šířky rozevření čepele

V závislosti na tloušťce větvi mohou být nastaveny dvě šířky rozevření čepele (19 mm / 25 mm). Nastavená šířka rozevření čepele se zobrazí na displeji jako bílý světelný symbol.

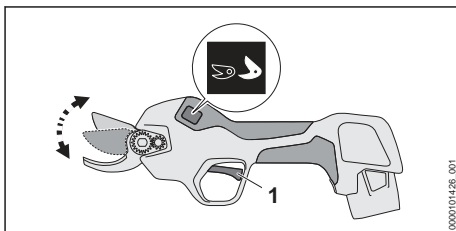

- ▶ Stiskněte spínací páku (1) a držte ji stisknutou po dobu 3 sekund, dokud nezazní krátký signální tón. Šířka rozevření čepele se zvětší nebo zmenší. Bílý světelný symbol na displeji se přepne.

10.3 Stříhání

Společnost STIHL podrobuje vyvětovací nůžky před expedicí rozsáhlé kontrole kvality. Proto je při expedici na displeji zobrazeno několik řezů.

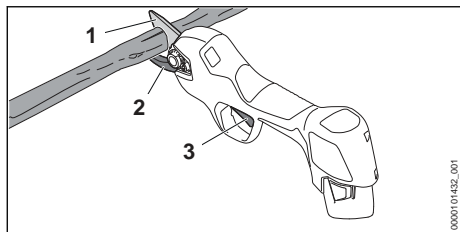

- ▶ Protičepel (2) přiložte zespodu na větev.

VAROVÁNÍ

- Pohybující se čepel může uživatele těžce zranit.
 - ▶ Volnou ruku držte ve vzdálenosti nejméně 40 cm od čepele.
 - ▶ Nedotýkejte se čepele.

- ▶ Stiskněte spínací páku (3). Čepel (1) se sevře a větev se tím odstříhne. Následně se čepel (1) automaticky rozevře.

Během práce se může čepel zablokovat. Zablokovaná čepel se automaticky rozevře.

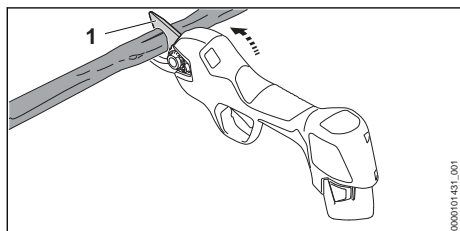

Pokud je čepel zablokována:

- ▶ Vyvětovací nůžky vyklopte nahoru a vytáhněte ze stříhaného místa.
- ▶ Vyvětovací nůžky nepačte do stran nebo směrem dolů.

UPOZORNĚNÍ

- Pokud se ovládací rukojeť během práce zahřeje příliš silně, může dojít k poškození vyvětovacích nůžek.
 - ▶ Vyvětovací nůžky vypněte a nechte vychladnout.
 - ▶ Snižte počet řezů za minutu nebo průměr stříhaných větví.

Aby se dosáhlo optimálního výkonu, dbejte na dodržování doporučených teplotních mezí,  18.6.

11 Po skončení práce

11.1 Po skončení práce

- ▶ Vypněte vyvětovací nůžky a vyjměte akumulátor. Čepel musí být sevřena.
- ▶ Pokud jsou vyvětovací nůžky mokré: vyvětovací nůžky nechte uschnout.
- ▶ Pokud je akumulátor mokrá nebo vlhký: akumulátor nechte uschnout,  18.6.
- ▶ Vyčistěte vyvětovací nůžky.
- ▶ Vyčistěte čepel a protičepel.
- ▶ Ochranu čepele nasuňte na čepel tak, až se zajistí a čepel je kompletně zakrytá.
- ▶ Vyčistěte akumulátor.

12 Přeprava

12.1 Přeprava vyvětovacích nůžek

- ▶ Vypněte vyvětovací nůžky a vyjměte akumulátor. Čepel musí být sevřena.
- ▶ Ochranu čepele nasuňte na čepel tak, až se zajistí a čepel je kompletně zakrytá.

Přenášení vyvětovacích nůžek

- ▶ Vyvětovací nůžky noste jednou rukou za ovládací rukojeť.

Přeprava vyvětovacích nůžek ve vozidle

- ▶ Vyvětovací nůžky přepravujte v obalu, který je součástí dodávky.
- ▶ Obal zajistěte tak, aby se nemohl pohybovat.

12.2 Přeprava akumulátoru

- ▶ Vypněte vyvětovací nůžky a vyjměte akumulátor. Čepel musí být sevřena.
- ▶ Zajistěte, aby byl akumulátor ve stavu odpovídajícím bezpečnosti.
- ▶ Akumulátor zabalte tak, aby se v balení nemohl pohybovat.
- ▶ Balení zajistěte tak, aby se nemohlo pohybovat.

Akumulátor podléhá požadavkům pro přepravu nebezpečných nákladů. Akumulátor je zařazen jako UN 3480 (lithium-iontové baterie) a byl přezkoušen podle manuálu UN Zkoušky a kritéria, díl III, podkapitola 38.3.

Přepravní předpisy jsou uvedené na adrese www.stihl.com/safety-data-sheets.

12.3 Přeprava nabíječky

- ▶ Vytáhněte síťový konektor ze zásuvky.
- ▶ Vyjměte akumulátor.

- ▶ Připojovací kabel sviňte a připevněte na nabíječku.
- ▶ Pokud se bude nabíječka přepravovat ve vozidle: nabíječku zajistěte upínacími popruhy, řemenem nebo sítkou tak, aby se nemohla převrátit ani pohnout.

13 Skladování

13.1 Skladování vyvětvovacích nůžek

- ▶ Vypněte vyvětvovací nůžky a vyjměte akumulátor. Čepel musí být sevěřená.
- ▶ Ochranu čepele nasuňte na čepel tak, až se zajistí a čepel je kompletně zakrytá.
- ▶ Vyvětvovací nůžky skladujte tak, aby byly splněny níže uvedené podmínky:
 - Vyvětvovací nůžky se nemohou převrátit nebo pohnout.
 - Vyvětvovací nůžky jsou mimo dosah dětí.
 - Vyvětvovací nůžky jsou čisté a suché.

13.2 Skladování akumulátoru

STIHL doporučuje skladovat akumulátor ve stavu nabití mezi 40 % a 60 %.

- ▶ Akumulátor skladujte tak, aby byly splněny níže uvedené podmínky:
 - Akumulátor je mimo dosah dětí.
 - Akumulátor je čistý a suchý.
 - Akumulátor je v uzavřeném prostoru.
 - Akumulátor skladujte odděleně od vyvětvovacích nůžek.
 - Pokud je akumulátor uložen v nabíječce: odpojte síťový konektor a uložte akumulátor se stavem nabití mezi 40 % a 60 %.
 - Akumulátor neskladujte mimo udávané teplotní rozsahy,  18.5.

UPOZORNĚNÍ

- Pokud se akumulátor neskladuje tak, jak je popsáno v tomto návodu k použití, může dojít k jeho úplnému vybití a nevratnému poškození.
 - ▶ Před uskladněním vybitý akumulátor nabijte. STIHL doporučuje skladovat akumulátor ve stavu nabití mezi 40 % a 60 %.
 - ▶ Akumulátor skladujte odděleně od vyvětvovacích nůžek.

13.3 Skladování nabíječky

- ▶ Vytáhněte síťový konektor ze zásuvky.

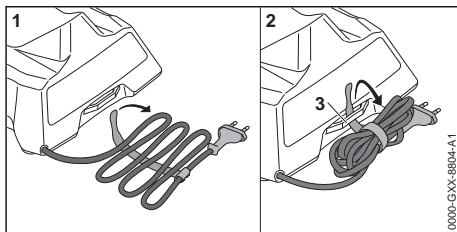

- ▶ Sviňte připojovací kabel a připevněte jej na nabíječku.
- ▶ Skladujte nabíječku tak, aby byly splněny níže uvedené podmínky:
 - Nabíječka je mimo dosah dětí.
 - Nabíječka je čistá a suchá.
 - Nabíječka je v uzavřeném prostoru.
 - Nabíječka není zavěšená za připojovací kabel nebo za držák (3) pro připojovací kabel.
 - Nabíječku neskladujte mimo udávané teplotní rozsahy,  18.5.

14 Čištění

14.1 Čištění vyvětvovacích nůžek

- ▶ Vypněte vyvětvovací nůžky a vyjměte akumulátor. Čepel musí být sevěřená.
- ▶ Vyvětvovací nůžky čistěte vlhkým hadrem nebo prostředkem na rozpouštění pryskyřic STIHL.
- ▶ Odstraňte z akumulátorové šachty cizí předměty a vyčistěte akumulátorovou šachtu vlhkým hadrem.
- ▶ Elektrické kontakty v akumulátorové šachtě vyčistěte štětcem nebo měkkým kartáčem.

14.2 Čištění čepele a protičepele

Pro čištění čepele musí být čepel rozevřená.

- ▶ Zapněte vyvětvovací nůžky.
- ▶ Stiskněte tlačítko  a držte je stisknuté, dokud nezazní dlouhý signální tón. Displej se vypne a vyvětvovací nůžky jsou vypnuté. Čepel zůstane rozevřená.
- ▶ Vyjměte akumulátor.
- ▶ Čepel a protičepel vyčistěte vlhkým hadrem a teplou mýdlovou vodou.
- ▶ Nastříkejte čepel a protičepel z obou stran prostředkem na rozpouštění pryskyřic STIHL.

14.3 Čištění akumulátoru

- ▶ Akumulátor vyčistěte vlhkým hadrem.

14.4 Čištění nabíječky

- ▶ Vytáhněte elektrickou vidlici ze zásuvky.

- ▶ Nabíječku vyčistěte vlhkým hadrem.
- ▶ Elektrické kontakty nabíječky vyčistěte štětcem nebo měkkým kartáčem.

15 Údržba

15.1 Časové intervaly pro údržbu

Časové intervaly pro údržbu jsou závislé na okolních podmínkách a na pracovních podmínkách. STIHL doporučuje níže uvedené časové intervaly pro údržbu:

Vždy po 4000 řezech

- ▶ Namažte čepel a protičepel.

Ročně

- ▶ Vyvětovací nůžky nechte zkontrolovat u odborného prodejce STIHL.

15.2 Mazání čepel a protičepel

Multifunkční olej STIHL Multioil Bio nebo porovnatelný biologicky odbouratelný multifunkční olej maže a chladí čepel a protičepel.

Pro mazání čepel musí být čepel rozevřená.

- ▶ Zapněte vyvětovací nůžky.
- ▶ Stiskněte tlačítko  a držte je stisknuté, dokud nezazní dlouhý signální tón. Displej se vypne a vyvětovací nůžky jsou vypnuté. Čepel zůstane rozevřená.
- ▶ Vyjměte akumulátor.

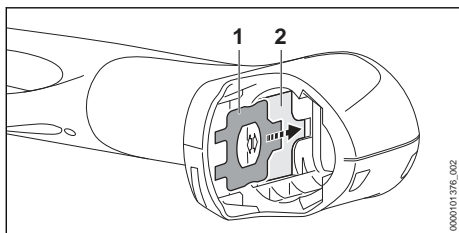

- ▶ Vyjměte kombinovaný klíč (1) z držáku (2) v akumulátorové šachtě.
- ▶ Vyčistěte čepel a protičepel.
- ▶ Vyvětovací nůžky položte na rovnou plochu tak, aby displej směřoval nahoru.

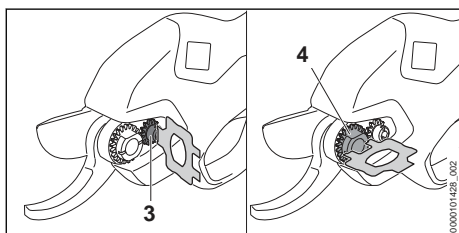

- ▶ Povolte šroub (3) a seřizovací matici (4) kombinovaným klíčem.

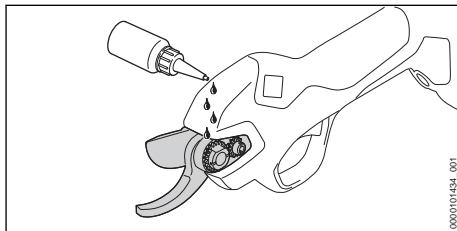

- ▶ Naneste multifunkční olej mezi čepel a protičepel.

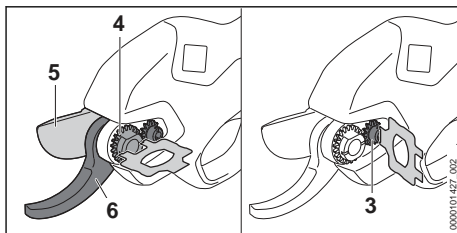

- ▶ Utáhněte seřizovací matici (4) tak, aby již nebylo možné čepel (5) posunout do strany k protičepeli (6) a aby lehce a bez vůle procházela kolem protičepel (6).
- ▶ Šroub (3) pevně utáhněte.
- ▶ Vsaďte akumulátor.
- ▶ Zapněte vyvětovací nůžky. Multifunkční olej se rozprostře po čepeli a protičepeli. Čepel a protičepel nejsou namažané.

15.3 Mazání čepel a protičepel tukem pomocí mazničky

Alternativně lze čepel a protičepel mazat mazničkou prostřednictvím maznic.

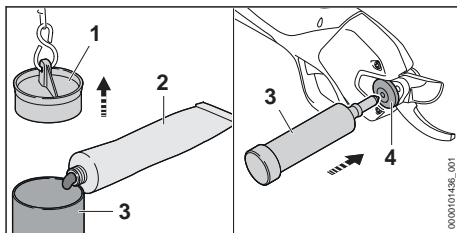

- ▶ Vytáhněte zátku (1) mazničky (3) za řetězku.
- ▶ Mazací lis (3) naplňte ze 2/3 víceúčelovým tukem STIHL (2).
- ▶ Zátku (1) pevně namáčkněte na mazací lis (3).
- ▶ Mazací lis (3) nasadte na mazací hlavici (4).

- ▶ Stiskněte mazničku (3) a víceúčelový tuk STIHL 1 až 2 posuvy protlačte maznicí (4).

15.4 Seřízení vůle mezi čepelí a protičepelí

Pokud lze čepel bočně nebo vertikálně posunout k protičepeli, je třeba seřídít vůli mezi čepelí a protičepelí.

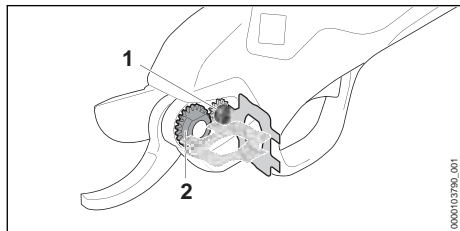

- ▶ Povolte šroub (1).
- ▶ Seřizovací matici (2) pevně utáhněte.
- ▶ Šroub (1) pevně utáhněte.

16 Oprava

16.1 Oprava vyvětrovacích nůžek, akumulátoru a nabíječky

Uživatel nemůže na vyvětrovacích nůžkách, čepeli, akumulátoru a nabíječce provádět údržbové úkony a opravy sám.

- ▶ Pokud jsou vyvětrovací nůžky nebo čepel poškozené: vyvětrovací nůžky nebo čepel nepoužívejte a vyhledejte odborného prodejce výrobků STIHL.
- ▶ Pokud je akumulátor defektní nebo poškozený: akumulátor vyměňte.
- ▶ Pokud je nabíječka defektní nebo poškozená: nabíječku vyměňte.
- ▶ Pokud je připojovací kabel defektní nebo poškozený: nabíječku nepoužívejte a připojovací kabel nechejte vyměnit u odborného prodejce výrobků STIHL.

16.2 Výměna čepel a protičepel

- ▶ Zapněte vyvětrovací nůžky.
- ▶ Stiskněte tlačítko  a držte je stisknuté, dokud nezazní dlouhý signální tón. Displej se vypne a vyvětrovací nůžky jsou vypnuté. Čepel zůstane rozevřená.
- ▶ Vyměňte akumulátor.

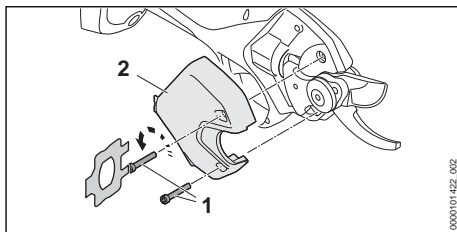

- ▶ Vyšroubujte šrouby (1).
- ▶ Sejměte kryt (2).

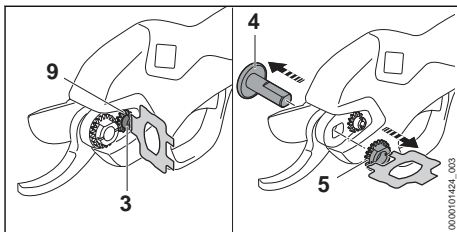

- ▶ Povolte šroub (3).
- ▶ Odšroubujte seřizovací matici (5).
- ▶ Vyměňte úložný čep (4).

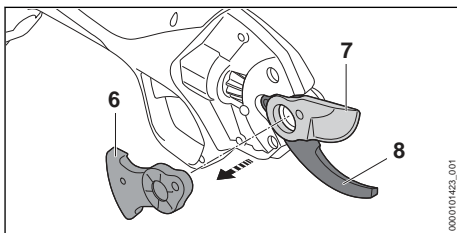

- ▶ Sejměte ozubený segment (6).
- ▶ Sejměte čepel (7) a zlikvidujte ji.
- ▶ Pokud má být protičepel (8) vyměněna:
 - ▶ Vyšroubujte a vyjměte šroub (3) s podložkou (9).
 - ▶ Sejměte protičepel (8) a zlikvidujte ji.
 - ▶ Vložte novou protičepel (8).
 - ▶ Vložte šroub (3) s podložkou (9) a utáhněte jej tak, aby bylo možné podložkou (9) ještě otáčet.
- ▶ Vsaďte novou čepel (7).
- ▶ Vsaďte ozubený segment (6).

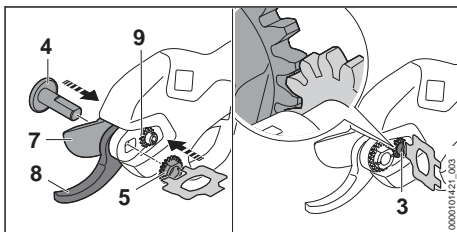



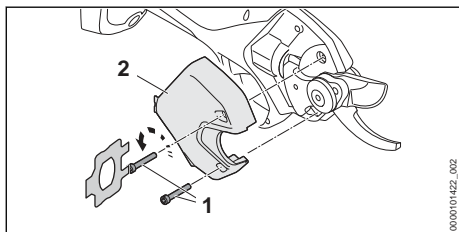

- ▶ Vsaďte ložiskový čep (4) do úložného místa nové čepěle.
- ▶ Namažte čepel a protičepel.
- ▶ Našroubujte seřizovací matici (5) a utáhněte ji tak, aby již nebylo možné čepel (7) posunout do strany k protičepeli (8) a čepel (7) lehce a bez vůle procházela kolem protičepěle (8).
- ▶ Šroub (3) pevně utáhněte. Ozubení na podložce (9) a seřizovací matici (5) musí do sebe vzájemně zapadnout.
- ▶ Nasadte kryt (2).
- ▶ Šrouby (1) zašroubujte a pevně utáhněte.



17 Odstranění poruch

17.1 Odstranění poruch na vyvětvovacích nůžkách nebo na akumulátoru

Porucha	Displej na vyvětvovacích nůžkách a signální tóny	Příčina	Odstranění závady
Vyvětvovací nůžky po zapnutí nefungují nebo přestávají za provozu náhle fungovat.	1 světelný sloupec bliká bíle.	Stav nabití akumulátoru je příliš nízký.	▶ Nabijte akumulátor.
	E01 6 krátkých signálních tónů	Stav nabití akumulátoru je příliš nízký nebo je akumulátor silně vybitý.	▶ Pokuste se nabít akumulátor. ▶ Pokud nelze nabít akumulátor: akumulátor nepoužívejte a vyhledejte odborného prodejce výrobků STIHL.
	E03 6 krátkých signálních tónů	Akumulátor je příliš studený.	▶ Vyměňte akumulátor. ▶ Nechte akumulátor zahřát.
	E04 6 krátkých signálních tónů	Akumulátor je příliš teplý.	▶ Vyměňte akumulátor. ▶ Akumulátor nechte vychladnout.
	E02 6 krátkých signálních tónů	V akumulátoru došlo k poruše.	▶ Akumulátor vyměňte a opět vsaďte. ▶ Zapněte vyvětvovací nůžky. ▶ Pokud je porucha nadále zobrazována: akumulátor nepoužívejte a vyhledejte odborného prodejce výrobků STIHL.
	E10–E13 6 krátkých signálních tónů	Ve vyvětvovacích nůžkách je porucha.	▶ Akumulátor vyměňte a opět vsaďte. ▶ Zapněte vyvětvovací nůžky. ▶ Pokud je porucha nadále zobrazována: vyvětvovací nůžky nepoužívejte a vyhledejte odborného prodejce výrobků STIHL.
	E14 6 krátkých signálních tónů	Čepel je zablokována.	▶ Vyměňte akumulátor. ▶ Odstraňte zablokování. ▶ Vsaďte akumulátor.

Porucha	Displej na vyvětvovacích nůžkách a signální tóny	Příčina	Odstranění závady
			<ul style="list-style-type: none"> ▶ Zapněte vyvětvovací nůžky. ▶ Pokud je porucha nadále zobrazována: vyvětvovací nůžky nepoužívejte a vyhledejte odborného prodejce výrobků STIHL.
		Průměr stříhaných větví je příliš velký.	<ul style="list-style-type: none"> ▶ Stříhejte řezný materiál a větve s menším průměrem. ▶ Pokud je čepel zablokována v řezu: uvolněte čepel,  10.3.
		Pracovní rychlost je příliš vysoká.	<ul style="list-style-type: none"> ▶ Snižte počet řezů za minutu.
		Vyvětvovací nůžky jsou příliš teplé.	<ul style="list-style-type: none"> ▶ Vyvětvovací nůžky nechte vychladnout. ▶ Snižte počet řezů za minutu nebo průměr stříhaných větví.
		Elektrické spojení mezi vyvětvovacími nůžkami a akumulátorem je přerušeno.	<ul style="list-style-type: none"> ▶ Vyměňte akumulátor. ▶ Vyčistěte elektrické kontakty v akumulátorové šachtě. ▶ Vsaďte akumulátor.
		Vyvětvovací nůžky nebo akumulátor jsou vlhké.	<ul style="list-style-type: none"> ▶ Vyvětvovací nůžky nebo akumulátor nechte uschnout,  18.6.
Stříhací výkon vyvětvovacích nůžek se snižší nebo je nedostačný.	1 světelný sloupec bliká bíle.	Stav nabití akumulátoru je příliš nízký.	<ul style="list-style-type: none"> ▶ Nabijte akumulátor.
		Čepel a protičepel nejsou dostatečně namazané.	<ul style="list-style-type: none"> ▶ Namažte čepel a protičepel.
		Čepel je tupá.	<ul style="list-style-type: none"> ▶ Vyměňte čepel.
		Protičepel je opotřebená.	<ul style="list-style-type: none"> ▶ Vyměňte protičepel.
		Vůle mezi čepelí a protičepelí je příliš velká. Čepel může klapat.	<ul style="list-style-type: none"> ▶ Seřídte vůli mezi čepelí a protičepelí.
		Pracovní rychlost je příliš vysoká.	<ul style="list-style-type: none"> ▶ Snižte počet řezů za minutu.
Provozní doba vyvětvovacích nůžek je příliš krátká.		Akumulátor není zcela nabitý.	<ul style="list-style-type: none"> ▶ Akumulátor zcela nabijte.
		Životnost akumulátoru je překročena.	<ul style="list-style-type: none"> ▶ Vyměňte akumulátor.

17.2 Odstranění poruch nabíječky

Porucha	LED na nabíječce	Příčina	Odstranění závady
Akumulátor se nenabíjí.	LED svítí červeně.	Akumulátor je příliš teplý nebo příliš studený.	► Nechtejte akumulátor vsazený v nabíječce. Proces nabíjení se spustí automaticky, jakmile je dosaženo přípustné teplotní pásma.
	LED bliká červeně.	Elektrické spojení mezi nabíječkou a akumulátorem je přerušeno.	► Vyjměte akumulátor. ► Vyčistěte elektrické kontakty na nabíječce. ► Vsaďte akumulátor.
		V nabíječce je porucha.	► Nabíječku nepoužívejte a vyhledejte odborného prodejce výrobků STIHL.
		V akumulátoru je porucha.	► Akumulátor nepoužívejte a vyhledejte odborného prodejce výrobků STIHL.
Nabíječka neprovádí žádný detekční test.	LED nesvítí po dobu cca 1 vteřiny zeleně a cca 1 vteřiny červeně.	Elektrické spojení k nabíječce bylo krátce přerušeno.	► Vytáhněte síťový konektor ze zásuvky. ► Počkejte 1 minutu. ► Zastrčte síťový konektor do zásuvky.

18 Technická data

18.1 Vytvovací nůžky STIHL ASA 20.0

- Přípustný akumulátor: STIHL AS
- Střední stříhací frekvence: až 12 řezů/minutu
- Maximální rozevření čepele: 25 mm
- Maximální tloušťka řezu: 25 mm (v závislosti na dřevině)
- Hmotnost bez akumulátoru: 760 g

Délka provozní doby je uvedena na adrese www.stihl.com/battery-life.

18.2 Akumulátor STIHL AS

- Akumulátorová technologie: lithium-iontový
- napětí: 10,8 V
- kapacita v Ah: viz výkonový štítek
- obsah energie ve Wh: viz výkonový štítek
- hmotnost v kg: viz výkonový štítek

18.3 Nabíječka STIHL AL 1

- Jmenovité napětí: viz výkonový štítek
- Frekvence: viz výkonový štítek
- Jmenovitý výkon: viz výkonový štítek
- Nabíjecí proud: viz výkonový štítek
- Maximální obsah energie přípustného akumulátoru STIHL AS: 12,5 Ah

Délky dob nabíjení jsou uvedeny na adrese www.stihl.com/charging-times.

18.4 Prodlužovací kabely

Pokud se používá prodlužovací kabel, musejí mít jeho žíly v závislosti na napětí a na délce prodlužovacího kabelu nejméně níže uvedené průřezy:

Pokud je jmenovité napětí na výkonovém štítku 220 V až 240 V:

- délka kabelu do 20 m: AWG 15 / 1,5 mm²
- délka kabelu 20 m až 50 m: AWG 13 / 2,5 mm²

Pokud je jmenovité napětí na výkonovém štítku 100 V až 127 V:

- délka kabelu do 10 m: AWG 14 / 2,0 mm²
- délka kabelu 10 m až 30 m: AWG 12 / 3,5 mm²

18.5 Teplotní rozsahy



VAROVÁNÍ

- Akumulátor není chráněn proti všem okolním vlivům. Pokud je akumulátor vystaven určitým okolním vlivům, může začít hořet nebo explodovat. Může dojít k těžkým úrazům osob a ke vzniku věcných škod.
 - Nenabíjejte akumulátor při teplotě nižší než - 20 °C a vyšší než + 50 °C.
 - Vytvovací nůžky, akumulátor nebo nabíječku nepoužívejte při teplotě nižší než - 20 °C a vyšší než + 50 °C.
 - Vytvovací nůžky nebo nabíječku neskladujte při teplotě nižší než - 20 °C a vyšší než + 70 °C.

18.6 Doporučené teplotní rozsahy

Aby se dosáhlo optimálního výkonu vyvětvovacích nůžek, akumulátoru a nabíječky, dbejte na dodržování doporučených teplotních mezí:

- Nabíjení: 5 °C až 40 °C
- Použití: - 10 °C až + 40 °C
- Skladování: - 20 °C až + 50 °C

Pokud je akumulátor nabíjen, používán nebo skladován mimo doporučené teplotní rozsahy, může dojít ke snížení jeho výkonu.

Pokud je akumulátor mokrý, nebo vlhký, nechte akumulátor vyschnout minimálně 48 h při teplotě nad + 15 °C a pod + 50 °C a při vlhkosti nižší než 70 %. Vyšší vlhkost může prodloužit dobu sušení.

18.7 Akustické a vibrační hodnoty

Hodnota K pro hladinu akustického tlaku je 2 dB(A). Hodnota K pro vibrační hodnotu je 2 m/s².

STIHL doporučuje nosit ochranu sluchu.

- Hladina akustického tlaku L_{pA} měřená podle EN 62841-1: < 70 dB(A).
- Vibrační hodnota a_{hv} měřená podle normy EN 62841-1:
 - Ovládací rukojeť: < 2,5 m/s².

Uvedené akustické a vibrační hodnoty se měřily podle normovaného zkušebního postupu a mohou se použít pro porovnání s elektrickými stroji. Skutečně vznikající akustické a vibrační hodnoty se mohou od uvedených hodnot odchýlovat, závisí to na druhu a způsobu použití. Uvedené akustické a vibrační hodnoty se mohou použít pro prvotní odhad akustické a vibrační zátěže. Skutečná akustická a vibrační zátěž se musí odhadnout. Mohou se přitom zohlednit také doby, ve kterých je elektrický stroj vypnutý, a takové doby, ve kterých je sice zapnutý, ale běží bez zátěže.

Údaje ke splnění směrnice 2002/44/ES pro zaměstnavatele o vibracích viz www.stihl.com/vib.

18.8 REACH

REACH je názvem ustanovení EG o registraci, klasifikaci a povolení chemikálií.

Informace ohledně splnění ustanovení REACH se nacházejí pod www.stihl.com/reach.

19 Náhradní díly a příslušenství

19.1 Náhradní díly a příslušenství

STIHL Tyto symboly označují originální náhradní díly STIHL a originální příslušenství STIHL.

STIHL doporučuje používat originální náhradní díly STIHL a originální příslušenství STIHL.

Náhradní díly a příslušenství jiných výrobců nemohou být i přes pečlivý monitoring trhu firmou STIHL posouzeny ohledně jejich spolehlivosti, bezpečnosti a vhodnosti a STIHL také nemůže ručit za jejich použití.

Originální náhradní díly STIHL a originální příslušenství STIHL jsou k dostání u odborného prodejce výrobků STIHL.

20 Likvidace

20.1 Likvidace vyvětvovacích nůžek, akumulátoru a nabíječky

Informace týkající se likvidace jsou k dostání u místních úřadů a odborného prodejce STIHL.

Nesprávná likvidace může být zdraví škodlivá a zatěžovat životní prostředí.

- ▶ Výrobky STIHL včetně obalů odevzdejte na vhodném sběrném místě k opětovnému zhodnocení v souladu s místními předpisy.
- ▶ Nelikvidujte s domácím odpadem.

21 Prohlášení o konformitě EU

21.1 Vyvětvovací nůžky STIHL ASA 20.0

ANDREAS STIHL AG & Co. KG
Badstraße 115
D-71336 Waiblingen

Německo

- na vlastní zodpovědnost prohlašuje, že výrobek
- konstrukce: akumulátorové vyvětvovací nůžky
 - výrobní značka: STIHL
 - typ: ASA 20.0
 - sériová identifikace: VA05

odpovídá příslušným ustanovením směrnice 2011/65/EU, 2006/42/ES, 2014/30/EU a 2000/14/ES a je vyvinut a vyroben podle následujících norem ve verzích platných vždy k datu výroby: EN 55014-1, EN 55014-2, EN 62841-1, EN ISO 12100.

Technické podklady jsou uloženy v oddělení homologace výrobků společnosti ANDREAS STIHL AG & Co. KG.

Rok výroby stroje, země výroby a výrobní číslo stroje jsou uvedeny na vyvětrovacích nůžkách.

Waiblingen, 10.01.2024

ANDREAS STIHL AG & Co. KG

V zast.



Robert Olma, Vice President, Regulatory Affairs & Global Governmental Relations

22 UKCA-Prohlášení o konformitě

22.1 Vyvětrovací nůžky STIHL ASA 20.0



ANDREAS STIHL AG & Co. KG
Badstraße 115
D-71336 Waiblingen

Německo

na vlastní zodpovědnost prohlašuje, že výrobek – konstrukce: akumulátorové vyvětrovací nůžky – výrobní značka: STIHL – typ: ASA 20.0 – sériová identifikace: VA05

odpovídá příslušným ustanovením nařízení Spojeného království The Restriction of the Use of Certain Hazardous Substances in Electrical and Electronic Equipment Regulations 2012, Supply of Machinery (Safety) Regulations 2008, Electromagnetic Compatibility Regulations 2016 a Noise Emission in the Environment by Equipment for use Outdoors Regulations 2001 a byl vyvinut a vyroben ve shodě s verzemi níže uvedených norem platnými k datu výroby: EN 55014-1, EN 55014-2, EN 62841-1, EN ISO 12100.

Technické podklady jsou uloženy ve společnosti ANDREAS STIHL AG & Co. KG.

Rok výroby stroje, země výroby a výrobní číslo stroje jsou uvedeny na vyvětrovacích nůžkách.

Waiblingen, 10.01.2024

ANDREAS STIHL AG & Co. KG

V zast. 

Robert Olma, Vice President, Regulatory Affairs & Global Governmental Relations

23 Adresy

Hlavní sídlo firmy STIHL

ANDREAS STIHL AG & Co. KG
Postfach 1771
D-71307 Waiblingen

Distribuční společnosti STIHL

ČEŠKA REPUBLIKA

Andreas STIHL, spol. s r.o.
Chrlická 753
664 42 Modřice

24 Všeobecné bezpečnostní pokyny pro elektrické stroje

24.1 Úvod

V této kapitole jsou uvedeny předformulované, všeobecně platné bezpečnostní pokyny v normě EN/IEC 62841 pro rukou vedené, motorem poháněné elektrické stroje a nářadí.

STIHL tyto texty musí otisknout.

Bezpečnostní pokyny k zabránění elektrické rány, uvedené pod bodem "Elektrická bezpečnost", nejsou aplikovatelné na akumulátorové výrobky STIHL.



VAROVÁNÍ

- **Přečtěte si všechny bezpečnostní pokyny, návody, ilustrace a technická data, jimiž je tento elektrický stroj opatřen.** Zanedbání a nedodržení následujících pokynů mohou způsobit úraz elektrickým proudem, požár a/nebo další těžké úrazy. **Všechny bezpečnostní pokyny a návody bezpečně uložte pro další použití.**

Pojem „elektrický stroj“, používaný v bezpečnostních pokynech, se vztahuje na elektrické nářadí napájené ze sítě (se síťovým kabelem) nebo na elektrické nářadí napájené akumulátorem (bez síťového kabelu).

24.2 Bezpečnost pracoviště

- a) **Své pracoviště udržujte v čistém stavu a dobře osvětlené.** Nepořádek nebo neosvětlené pracoviště mohou vést k úrazům.

- b) **Nikdy s elektrickým strojem nepracujte v prostředí ohroženém explozemi, ve kterém se nacházejí hořlavé kapaliny, plyny nebo vznětlivý prach jakéhokoli druhu.** Elektrické stroje produkují elektrické jiskry, které by mohly vznětlivý prach či vznětlivé výpary zapálit.
- c) **Během práce s elektrickým strojem nepouštějte děti a jiné osoby do jeho blízkosti.** V případě odpoutání pozornosti by mohlo dojít ke ztrátě vaší kontroly nad elektrickým strojem.

24.3 Elektrická bezpečnost

- a) **Připojovací elektrická vidlice elektrického stroje musí být vhodná pro síťovou zásuvku. Elektrická vidlice se nikdy nesmí žádným způsobem pozměňovat. Nikdy nepoužívejte žádné adaptérové vidlice v kombinaci s elektrickými stroji s ochranným uzemněním.** Nezměněné elektrické vidlice a vhodné zásuvky snižují nebezpečí úrazu elektrickým proudem.
- b) **Vyhnete se tělesným kontaktům s uzemněnými plochami například trubek, topných těles, elektrických sporáků a ledniček.** Existuje zde zvýšené riziko úrazu elektrickým proudem v případě, že je vaše tělo uzemněno.
- c) **Elektrické stroje nikdy nenechávejte na dešti či v mokru.** Proniknutí vody do elektrického stroje zvyšuje riziko úrazu elektrickým proudem.
- d) **Připojovací kabel nikdy nepoužívejte k jinému než patřičnému účelu. Nikdy nepoužívejte připojovací kabel k nošení, tažení nebo k vytažení vidlice z elektrického stroje. Připojovací kabel se nikdy nesmí dostat do blízkosti zdrojů vysokých teplot, oleje, ostrých hran nebo jakýchkoli pohyblivých dílů.** Poškozené či zamotané připojovací kabely zvyšují riziko úrazu elektrickým proudem.
- e) **V případě, že s elektrickým strojem budete pracovat venku, používejte pouze takové prodlužovací kabely, které jsou vhodné také pro venkovní práce.** Použití prodlužovacího kabelu vhodného pro venkovní práce snižuje riziko úrazu elektrickým proudem.
- f) **Pokud se nelze vyhnout provozu elektrického stroje ve vlhkém prostředí, používejte zásadně vždy ochranný spínač proti nedostatečnému proudu.** Použití ochranného spínače proti nedostatečnému proudu snižuje riziko úrazu elektrickým proudem.

24.4 Bezpečnost osob

- a) **Při práci buďte pozorní, dbejte na to, co děláte, a s elektrickým strojem pracujte vždy s rozmyslem. Nikdy s elektrickým strojem nepracujte, jste-li unavení nebo pod vlivem drog, alkoholu či léků.** Jakákoliv krátká momentální nepozornost během práce s elektrickým strojem může mít za následek vážné úrazy.
- b) **Noste osobní ochranné vybavení a zásadně vždy ochranné brýle.** Použití osobního ochranného vybavení, jako např. ochranné protiprašné masky, bezpečnostních bot s hrubou, neklouzavou podrážkou, ochranné přilby nebo ochrany sluchu, podle druhu a použití elektrického stroje, snižuje riziko úrazů.
- c) **Zabraňte nechtěnému, samovolnému naskočení stroje. Ještě dřívě, než připojíte elektrický stroj na síťové napájení a/nebo na akumulátor, než ho zdvihnete nebo hodíte přenést, se bezpodmínečně přesvědčte o tom, že je vypnutý.** Pokud máte při přenášení elektrického stroje prst na spínači nebo elektrický stroj připojujete na síťové napájení v zapnutém stavu, může to vést k úrazům.
- d) **Před zapnutím elektrického stroje vždy zásadně odstraňte nářadí k jeho seřizování nebo šroubováky.** Nářadí či klíče, které by se nacházely v jednom z rotujících dílů stroje, by mohly vést k úrazům.
- e) **Vyhnete se jakémukoli abnormálnímu držení těla. Zajistěte si pevný postoj a udržujte neustále správnou rovnováhu.** Tím můžete elektrický stroj lépe kontrolovat i v neočekávaných situacích.
- f) **Noste vhodný oděv. Nikdy nenoste široký, volný oděv ani žádné šperky a ozdoby. Vlasý a oděv udržujte ve správné vzdálenosti od pohybujících se částí stroje.** Volný oděv, šperky, ozdoby či dlouhé vlasy by se mohly zachytit v pohybujících se částech stroje.
- g) **Pokud je možné namontovat zařízení odsávající nebo zachycující prach, je třeba je připojit a správně použít.** Použití zařízení pro odsávání prachu může snížit ohrožení zdraví vlivem prachu.
- h) **Nepodléhejte falešnému pocitu bezpečnosti a nezanedbávejte bezpečnostní pravidla pro elektrické stroje, i když jste po mnohanásobném použití s elektrickým strojem dobře obeznámeni.** Nepozorné zacházení a jednání

může během zlomků vteřiny vést k těžkým úrazům.

24.5 Použití a zacházení s elektrickým strojem

- a) **Elektrický stroj nikdy nepřetěžujte. Pro svoji práci použijte elektrický stroj, který je pro ní určen.** S vhodným elektrickým strojem pracujete v uvedeném výkonnostním pásmu lépe a bezpečněji.
- b) **Nikdy nepoužívejte elektrický stroj, jehož spínač je defektní.** Elektrický stroj, který se již nedá zapnout či vypnout, je nebezpečný a musí být opraven.
- c) **Než začnete na stroji provádět seřizovací úkony, výměnu pracovních nástrojů nebo elektrický stroj odložíte, zásadně vždy nejdříve vytáhněte elektrickou vidlici ze zásuvky a/nebo odstraňte vyjímatelný akumulátor.** Toto bezpečnostní opatření zabrání jakémukoli nechtěnému naskočení elektrického stroje.
- d) **Nepoužívané elektrické stroje skladujte mimo dosah dětí. Nikdy nedovoďte používat tento elektrický stroj žádným osobám, které nejsou s tímto elektrickým strojem obeznámeny a které si nepřečetly tyto pokyny a návody.** Elektrické stroje jsou nebezpečné v případě, že jsou používány nezkušenými osobami.
- e) **Elektrické stroje a pracovní nástroje pečlivě ošetřujte.** Kontrolujte, zda pohyblivé díly stroje dokonale fungují a nezadrhávají se, zda jednotlivé součásti nejsou zlomené či jinak poškozené, že funkce elektrického stroje není negativně ovlivněna. Před zahájením práce s elektrickým strojem nechte poškozené díly opravit. Příčina mnoha úrazů spočívá ve špatné údržbě elektrických strojů.
- f) **Řezné nástroje udržujte v čistém a správně naostřeném stavu.** Pečlivě ošetřované řezné nástroje s ostrými břity mají nižší sklon k zaklesnutí a jejich vedení při práci je snadnější.
- g) **Elektrický stroj, používané nářadí a pracovní nástroje atd. použijte patřičně podle těchto pokynů a návodů. Zásadně přitom zohledněte také pracovní podmínky a práce naplánované k provedení.** Použití elektrických strojů k jinému než k předurčenému použití může vést k nebezpečným situacím.
- h) **Udržujte rukojeti a plochy k uchopení v suchém, čistém stavu, bez oleje a tuků.**

Kluzké rukojeti a plochy k uchopení nedovolují žádnou bezpečnou obsluhu a kontrolu elektrického stroje v nepředvídatelných situacích.

24.6 Použití a zacházení s akumulátorovým strojem

- a) **Nabíjení akumulátorů provádějte pouze výrobcem doporučenými nabíječkami.** Nabíječka, která je vhodná pro určitý druh akumulátorů, hrozí v případě použití s jinými akumulátory nebezpečí požáru.
- b) **V elektrických nástrojích používejte pouze pro ně předurčené akumulátory.** Při použití jiných akumulátorů může hrozit nebezpečí úrazu či požáru.
- c) **Akumulátor, který právě není používán, nepřecheovávat v blízkosti kancelářských spínaček, mincí, klíčů, hřebíků, šroubů a jiných kovových předmětů, které by mohly způsobit přemostění kontaktů.** Zkrat mezi kontakty akumulátoru může mít za následek popálení či požár.
- d) **Při nesprávném použití může z akumulátoru vytéct kapalina. Vyhnete se kontaktu s ní. Při náhodném kontaktu s kapalinou se ihned opláchnout vodou. Pokud by se kapalina dostala do očí, obraťte se navíc s žádostí o pomoc na lékaře.** Z akumulátoru vytékající kapalina může způsobit podráždění pokožky nebo popálení.
- e) **Nepoužívejte žádný poškozený nebo pozměněný akumulátor.** Poškozené nebo pozměněné akumulátory se mohou chovat nepředvídatelně a mohou vést k požáru, explozi nebo úrazům.
- f) **Nikdy nevystavujte akumulátor ohni nebo vysokým teplotám.** Oheň nebo teploty nad 130 °C (265 °F) mohou vyvolat explozi.
- g) **Dodržujte všechny pokyny a odkazy k nabíjení a nenabíjejte akumulátor nebo akumulátorový stroj nikdy mimo v návodu k použití uvedeného tepelného pásma.** Falešné nabíjení nebo nabíjení mimo dovoleného tepelného pásma může akumulátor zničit a zvýšit nebezpečí požáru.

24.7 Servis

- a) **Elektrický stroj nechte opravovat pouze kvalifikovaným odborným personálem a pouze za použití originálních náhradních dílů.** Tím je zajištěno, že bezpečnost elektrického stroje zůstane zachována.

- b) **Neprovádějte nikdy údržbu poškozeného akumulátoru.** Veškeré údržbářské úkony na akumulátorech by měly být prováděny pouze výrobcem nebo zplnomocněnými servisními dílnami.

Tartalomjegyzék

1	Előszó.....	160
2	Erre a használati útmutatóra vonatkozó információk.....	160
3	Áttekintés.....	161
4	Biztonsági tudnivalók.....	162
5	A gallyazó olló előkészítése használatra	169
6	Az akkumulátor töltése, LED-ek és hangjelzések.....	169
7	Az akku behelyezése és kivevése.....	171
8	Kapcsolja be és ki a gallyazó ollót.....	171
9	A gallyazó olló és az akkumulátor ellenőrzése.....	172
10	Munkavégzés a gallyazó ollóval.....	172
11	Munka után.....	173
12	Szállítás.....	173
13	Tárolás.....	174
14	Tisztítás.....	174
15	Karbantartás.....	175
16	Javítás.....	176
17	Hibaelhárítás.....	177
18	Műszaki adatok.....	179
19	Pótalkatrészek és tartozékok.....	180
20	Ártalmatlanítás.....	180
21	EK Megfelelőségi nyilatkozat.....	181
22	A gyártó UK/CA megfelelőségi nyilatkozata.....	181
23	Címek.....	181
24	Általános biztonsági előírások az elektromos szerszámokhoz.....	181

1 Előszó

Tisztelt Vásárlónk!

Örömkre szolgál, hogy STIHL-termék mellett döntött. Termékeink fejlesztése és gyártása csúcsmínőségben történik, ügyfeleink szükségleteinek megfelelően. Így magas megbízhatóságú termékek jönnek létre, amelyek az extrém igénybevétel próbáját is kiállják.

A STIHL a szervizelés terén is csúcsmínőséget nyújt Önnek. Márkaszerveink szakértő tanácsadást és betanítást, valamint átfogó műszaki segítséget nyújtanak.

A STIHL elkötelezett a környezettel szembeni fenntartható és felelősségteljes eljárások mellett.

A jelen használati utasítás támogatást ad, hogy Ön biztonságos és környezetbarát módon használhassa STIHL-termékét, annak hosszú élettartamán keresztül.

Köszönjük bizalmát és sok örömet kívánunk a STIHL-termék használatához.



Dr. Nikolas Stihl

FONTOS! HASZNÁLAT ELŐTT OLVASSA EL, ÉS ŐRIZZE MEG.

2 Erre a használati útmutatóra vonatkozó információk

2.1 Érvényes dokumentumok

A helyi biztonsági előírások érvényesek.

- ▶ Ezen a használati útmutatóon kívül olvassa el, értse meg és őrizze meg a következő dokumentumokat:
 - Beépített akkumulátoros STIHL akkumulátorokra és termékekre vonatkozó biztonsági információk: www.stihl.com/safety-data-sheets

2.2 A figyelmeztetések jelölése a szövegben



- Olyan veszélyekre utal, amelyek súlyos sérüléseket vagy halált okozhatnak.
 - ▶ A megnevezett intézkedésekkel súlyos sérülések vagy halál kerülhető el.



- Olyan veszélyekre utal, amelyek súlyos sérüléseket vagy halált **okozhatnak**.
 - ▶ A megnevezett intézkedésekkel súlyos sérülések vagy halál kerülhető el.

TUDNIVALÓ

- Olyan veszélyekre utal, amelyek anyagi károkat okozhatnak.
 - ▶ A megnevezett intézkedésekkel anyagi károk kerülhetőek el.

2.3 Szimbólumok a szövegben



Ez a szimbólum e használati útmutató egyik fejezetére utal.

3 Áttekintés

3.1 Gallyazó olló

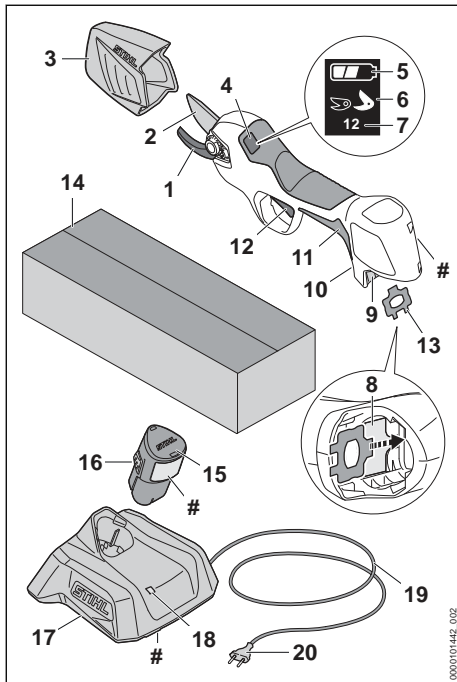

1 Ellenpenge

Az ellenpenge az ág alátámasztásaként szolgál.

2 Penge

A penge levágja az ágat.

3 Pengevédő

A pengevédő véd a pengével való érintkezéstől.

4 Kijelző

A kijelző információkat és üzemzavarokat jelenít meg.

5 Kijelző

A kijelző az akkumulátor töltöttségi állapotát mutatja.

6 Kijelző

A kijelzőn az akkumulátor töltöttségi állapota látható.

7 Kijelző a vágások száma

A kijelző az összes vágás számát mutatja.

8 A kombikulcs tartója

A tartó az akkumulátorüregben lévő kombikulcs tárolására szolgál.

9 Akkumulátorüreg

Az akkumulátorüreg befogadja az akkumulátort.

10 Nyomógomb

A nyomógomb be- és kikapcsolja a gallyazó ollót.

11 Kezelőfogantyú

A kezelőfogantyú a gallyazó olló kezelésére, tartására és vezetésére szolgál.

12 Kapcsolóemelő

A kapcsolóemelő kinyitja és bezárja a pengét.

13 Kombikulcs

A kombikulcs a fedél és a pengék csavarkötéseinek meglazítására szolgál.

14 Csomagolás

A csomagolás a gallyazó olló tárolására és szállítására szolgál. A készletben (amely a gallyazó ollóból, az akkumulátorból és a töltőkészülékből áll) a csomagolás a gallyazó olló, az akkumulátor és a töltőkészülék tárolására és szállítására szolgál.

15 Akkumulátor

Az akkumulátor látja el energiával a gallyazó ollót.

16 Bekattanó horog

A bekattanó horog tartja az akkumulátort az akkumulátorüregben.

17 Töltőkészülék

A töltőkészülék tölti az akkumulátort.

18 LED

A LED a töltőkészülék állapotát jelzi.

19 Csatlakozóvezeték

A csatlakozóvezeték köti össze a töltőkészüléket a hálózati csatlakozódugasszal.

20 Hálózati dugasz

A hálózati dugasz köti össze a csatlakozóvezeteket a konnektorral

Teljesítménytábla a gépszámmal

3.2 Szimbólumok

A szimbólumok lehetnek a gallyazó ollón, az akkumulátoron és a töltőkészüléken és a következőket jelentik:



A LED zölden világít vagy villog. Az akkumulátor töltődik.



A LED pirosan villog. Az akkumulátor és a töltőkészülék között nincs elektromos érintkezés, vagy az akkumulátorban vagy a töltőkészülékben zavar lépett fel.



A szimbólum mellett látható adat az akkumulátornak a cellagyártó specifikációja szerinti energiatartalmára utal. Az alkalmazás során rendelkezésre álló energiatartalom csekélyebb.



Az elektromos készüléket zárt és száraz helyiségben működtesse.



A terméket ne dobja a háztartási szemétkébe.



Olvassa el, értse meg, és tartsa meg a használati utasítást.



A kapcsolóemeltetőnek különböző funkciói vannak.



4 Biztonsági tudnivalók

4.1 Figyelmeztető szimbólumok

4.1.1 Gallyazó olló

A gallyazó ollón lévő figyelmeztető szimbólumok jelentése:



Tartsa be a biztonsági előírásokat és azok intézkedéseit.



Olvassa el, értse meg, és tartsa meg a használati utasítást.



Ne érintse meg a mozgó pengéket.



A munka megszakításakor, szállításakor, tárolás, karbantartás vagy javítás esetén vegye ki az akkumulátort.



Óvja a gallyazó ollót az esőtől és nedvességtől.

4.1.2 Akkumulátor

Az akkumulátoron lévő figyelmeztető szimbólumok jelentése:



Tartsa be a biztonsági előírásokat és azok intézkedéseit.



Olvassa el, értse meg, és tartsa meg a használati utasítást.



Óvja az akkumulátort nyílt lángtól és hőtől.



Az akkumulátort nem szabad folyadékba meríteni.

4.1.3 Töltőkészülék

A töltőkészüléken lévő figyelmeztető szimbólumok jelentése:



Tartsa be a biztonsági előírásokat és azok intézkedéseit.



Olvassa el, értse meg, és tartsa meg a használati utasítást.



Óvja a töltőkészüléket az esőtől és a nedvességtől.

4.2 Rendeltetésszerű használat

A STIHL ASA 20.0 gallyazó olló max. 25 mm ágátmérővel rendelkező fák, cserjék, bokrok, dísznövények, szőlővenyige és ehhez hasonló méretű faágak vágására szolgál, legfeljebb 12 percenkénti átlagos vágási frekvencia mellett szőlő- és gyümölcsstermesztésben, valamint zöldterületek karbantartása céljából.

A gallyazó ollót esőben tilos használni.

A gallyazó olló nem alkalmas kereskedelmi használatra.

A STIHL AS akkumulátor látja el energiával a gallyazó ollót.

A STIHL AL 1 töltőkészülék tölti a STIHL AS akkumulátort.

▲ FIGYELMEZTETÉS

- A STIHL által a gallyazó ollóhoz nem engedélyezett akkumulátorok és töltőkészülékek tüzet és robbanást okozhatnak. Súlyos, akár halálos személyi sérülések következhetnek be, és anyagi károk keletkezhetnek.

- ▶ A gallyázó ollót STIHL AS akkumulátorral használja.
- ▶ A STIHL AS akkumulátort STIHL AL 1 töltőkészülékkel töltsé.
- Amennyiben a gallyázó ollót, az akkumulátort vagy a töltőkészüléket nem rendeltetés szerint használják, súlyos vagy halálos személyi sérülések, és anyagi károk keletkezhetnek.
- ▶ A gallyázó ollót, az akkumulátort és a töltőkészüléket a használati utasításban leírt módon használja.

4.3 A felhasználóval szemben támasztott követelmények

▲ FIGYELMEZTETÉS

- A felhasználók betanítás nélkül nem tudják a gallyázó olló, az akkumulátorok és a töltőkészülék veszélyeit felismerni vagy felbecsülni. A felhasználó vagy más személyek súlyos személyi sérüléseket szenvedhetnek el vagy meg is halhatnak.



- ▶ Olvassa el, értse meg, és tartsa meg a használati utasítást.

- ▶ Amennyiben a gallyázó ollót, az akkumulátort vagy a töltőkészüléket továbbadja más személynek: adja át vele együtt a használati utasítást is.
- ▶ Bizonyosodjon meg arról, hogy a felhasználó megfelel a következő követelményeknek:
 - A felhasználó kipihent.
 - A felhasználó fizikai, szenzorikus és szellemi képességeinél fogva kezelni tudja a gallyázó ollót, az akkumulátort és a töltőkészüléket, és dolgozni tud ezekkel. Amennyiben a felhasználó fizikai, érzékszervi vagy szellemi képességeinél fogva korlátozottan képes erre, a felhasználó csak felügyelet mellett vagy egy felelős személy utasításai szerint dolgozhat a berendezéssel.
 - A felhasználó képes felismerni és felbecsülni a gallyázó olló, az akkumulátor és a töltőkészülék veszélyeit.
 - A felhasználó nagykorú vagy a felhasználó a nemzeti jogszabályok szerint felügyelet mellett képzést fog kapni a szakmára.
 - A felhasználó részesült STIHL márkakereskedés általi oktatásban, mielőtt először dolgozna a gallyázó ollóval és használná a töltőkészüléket.

- A felhasználó nem áll alkohol, orvosságok vagy drogok hatása alatt.
- ▶ Amennyiben bizonytalanságok merülnének fel: Forduljon STIHL márkakereskedéshez.

4.4 Ruházat és felszerelés

▲ FIGYELMEZTETÉS

- A munkavégzés során a tárgyak nagy sebességgel repülhetnek fel. A kezelő megsérülhet.
 - ▶ Viseljen szorosan illeszkedő védőszemüveget. A megfelelő védőszemüvegek megfelelnek az EN 166 szabványnak vagy a nemzeti előírásoknak és a megfelelő jelöléssel kaphatók a kereskedésekben.
 - ▶ Viseljen hosszú ujjú, szorosan illeszkedő felső részt és hosszú nadrágot.
- A nem megfelelő ruházat beakadhat fába, bozótba és a gallyázó ollóba. A nem megfelelő ruházatot viselő kezelők súlyosan megsérülhetnek.
 - ▶ Viseljen testhez simuló ruházatot.
 - ▶ Vegye le a sálakat és az ékszereket.
 - ▶ A hosszú haját úgy kösse össze és úgy rögzítse, hogy az a válla felett legyen.
- Tisztítás vagy karbantartás közben a felhasználó hozzáérhet a pengéhez. A kezelő megsérülhet.
 - ▶ Viseljen ellenálló anyagú munkakesztyűt.
- Ha a kezelő nem megfelelő lábbelit visel, elcsúszhat. A kezelő megsérülhet.
 - ▶ Viseljen kemény, zárt lábbelit recézett talppal.

4.5 Munkaterületet és környezet

4.5.1 Gallyázó olló

▲ FIGYELMEZTETÉS

- A beavatatlan személyek, a gyermekek és állatok nem tudják a gallyázó olló és a felrepített tárgyak veszélyeit felismerni és felbecsülni. A beavatatlan személyek, a gyermekek és állatok súlyos sérüléseket szenvedhetnek és anyagi károk keletkezhetnek.
 - ▶ A beavatatlan személyeket, gyermekeket és állatokat tartsa távol a munkaterülettől.
 - ▶ Ne hagyja őrizetlenül a gallyázó ollót.
 - ▶ Gondoskodjon róla, hogy a gyermekek ne tudjanak a gallyázó ollóval játszani.
- A gallyázó olló nem vízálló. Amennyiben esőben vagy nedves környezetben dolgozik, áramütés következhet be. A kezelő megsérülhet és a gallyázó olló károsodhat.



▶ Ne dolgozzon esőben és nedves környezetben.

- A gallyázó olló elektromos alkatrészei szikrákat gerjeszhetnek. A szikrák gyúlékony vagy robbanékony környezetben tűzveszélyeket és robbanásokat okozhatnak. Súlyos, akár halálos személyi sérülések következhetnek be, és anyagi károk keletkezhetnek.
 - ▶ Ne dolgozzon gyúlékony vagy robbanékony környezetben.

4.5.2 Akkumulátor

▲ FIGYELMEZTETÉS

- A beavatatlan személyek, a gyermekek és állatok nem tudják az akkumulátor veszélyeit felismerni és felbecsülni. A beavatatlan személyek, gyermekek és állatok súlyosan megsérülhetnek.
 - ▶ A beavatatlan személyeket, gyermekeket és állatokat tartsa távol.
 - ▶ Ne hagyja őrizetlenül az akkumulátort.
 - ▶ Biztosítsa, hogy gyermekek ne tudjanak az akkumulátorral játszani.
- Az akkumulátor nincs védve az összes környezeti hatás ellen. Amennyiben az akkumulátort kitesszük bizonyos környezeti hatásoknak, az akkumulátor tüzet foghat, felrobbanhat vagy javíthatatlanul károsodik. Súlyos személyi sérülések és anyagi károk keletkezhetnek.



▶ Óvja az akkumulátort nyílt lángtól és hőtől.
▶ Az akkumulátort ne dobja tűzbe.

▶ Ne töltsé, ne használja és ne tárolja az akkumulátort a megadott hőmérsékleti határértékeken kívül, 18.5.



▶ Az akkumulátort nem szabad folyadékba meríteni.

- ▶ Tartsa távol az akkumulátort a fémből készült kis tárgyaktól.
- ▶ Az akkumulátort ne tegye ki magas nyomásnak.
- ▶ Az akkumulátort ne tegye ki mikrohullámú sugárzásnak.
- ▶ Óvja az akkumulátort a vegyszerektől és sóktól.

4.5.3 Töltőkészülék

▲ FIGYELMEZTETÉS

- A beavatatlan személyek, gyermekek nem tudják a töltőkészülék és az elektromos áram

veszélyeit felismerni és felbecsülni. A beavatatlan személyek, gyermekek és állatok súlyosan megsérülhetnek vagy meghalhatnak.

- ▶ A beavatatlan személyeket, gyermekeket és állatokat tartsa távol.
- ▶ Gondoskodjon róla, hogy a gyermekek ne tudjanak a töltőkészülékkel játszani.
- A töltőkészülék nem vízálló. Amennyiben esőben vagy nedves környezetben dolgozik, áramütés következhet be. A kezelő megsérülhet és a töltőkészülék károsodhat.



▶ Ne működtesse esőben vagy nedves környezetben.

- A töltőkészülék nincs védve az összes környezeti hatás ellen. Amennyiben a töltőkészüléket kitesszük bizonyos környezeti hatásoknak, a töltőkészülék tüzet foghat vagy felrobbanhat. Súlyos személyi sérülések és anyagi károk keletkezhetnek.
 - ▶ A töltőkészüléket zárt és száraz helyiségben működtesse.
 - ▶ Ne használja a töltőkészüléket gyúlékony vagy robbanékony környezetben.
 - ▶ Ne működtesse a töltőkészüléket gyúlékony alapon.
 - ▶ Ne használja és ne tárolja a töltőkészüléket a megadott hőmérsékleti határértékeken kívül, 18.5.
- Az emberek a csatlakozóvezetékben meg tudnak botlani. Személyi sérülések keletkezhetnek, és a töltőkészülék megrongálódhat.
 - ▶ A csatlakozóvezetékét szorosan a talajhoz simítva fektesse le.

4.6 Biztonságos állapot

4.6.1 Gallyázó olló

A gallyázó olló akkor van biztonságos állapotban, amikor a következő feltételek teljesülnek:

- A gallyázó olló sértetlen.
- A gallyázó olló tiszta és száraz.
- A kezelőelemek működnek és nincsenek módosítva.
- Ehhez a gallyázó ollóhoz illő eredeti STIHL tartozék van beszerelve.
- A tartozék megfelelően van felszerelve.

▲ FIGYELMEZTETÉS

- Nem biztonságos állapotban az alkatrészek nem működnek megfelelően, és a biztonsági berendezések hatástalanná válnak. Súlyos vagy halálos személyi sérülések következhetnek be.
 - ▶ Ne dolgozzon sérült gallyázó ollóval.

- ▶ Ha a gallyázó olló bepiszkolódott vagy nedves: tisztítsa és szárítsa meg a gallyázó ollót.
- ▶ Ne módosítsa a gallyázó ollót.
- ▶ Amennyiben a kezelőelemek nem működnek: ne dolgozzon a gallyázó ollóval.
- ▶ Ehhez a gallyázó ollóhoz illő eredeti STIHL tartozékot szereljen be.
- ▶ A tartozékot a jelen használati utasításban vagy a tartozék használati utasításában leírt módon szerelje fel.
- ▶ Ne dugjon tárgyakat a gallyázó olló nyílásaiba.
- ▶ Az elhasznált vagy megrongálódott tájékoztató táblákat ki kell cserélni.
- ▶ Amennyiben bizonytalanságok merülnének fel: Forduljon STIHL márkakereskedéshez.

4.6.2 Penge és ellenpenge

A penge és az ellenpenge akkor vannak biztonságos állapotban, amikor a következő feltételek teljesülnek:

- A penge és az ellenpenge sértetlenek.
- A penge és az ellenpenge megfelelően nincsenek eldeformálódva.
- A penge és az ellenpenge könnyen járnak.
- A penge és az ellenpenge meg vannak kenve.
- A penge és az ellenpenge megfelelően van felszerelve.
- A penge élezése megfelelő.
- A penge és az ellenpenge sorjamentes.

▲ FIGYELMEZTETÉS

- Nem biztonságos állapotban a penge vagy az ellenpenge részei eloldódhatnak, és elpattanhatnak. Súlyos személyi sérülések következhetnek be.
 - ▶ Csak sérülésmentes, deformálatlan és könnyen járó pengével és ellenpengével dolgozzon.
 - ▶ A pengét és az ellenpengét megfelelően kenje meg.
 - ▶ A pengét és az ellenpengét helyesen szerelje fel.
 - ▶ Ha a penge nem éles: cserélje ki a pengét.
 - ▶ Ha a penge vagy az ellenpenge vágóélén sorja van: cserélje ki a pengét és az ellenpengét.
 - ▶ Amennyiben bizonytalanságok merülnének fel: Forduljon STIHL márkakereskedéshez.

4.6.3 Akkumulátor

Az akkumulátor akkor van biztonságos állapotban, amikor a következő feltételek teljesülnek:

- Az akkumulátor sértetlen.
- Az akkumulátor tiszta és száraz.

- Az akkumulátor működik és nincs módosítva.

▲ FIGYELMEZTETÉS

- Nem biztonságos állapotban az akkumulátor nem működhet tovább biztonságosan. Súlyos személyi sérülések következhetnek be.
 - ▶ Ne dolgozzon sérült és működésképtelen akkumulátorral.
 - ▶ Ne töltsön sérült vagy hibás akkumulátort.
 - ▶ Ha az akkumulátor bepiszkolódott: Tisztítsa meg az akkumulátort.
 - ▶ Ha az akkumulátor vizes vagy nedves: Hagyja az akkumulátort megszáradni, [1] 18.6.
 - ▶ Ne módosítsa az akkumulátort.
 - ▶ Ne dugjon tárgyakat az akkumulátor nyílásaiba.
 - ▶ Az akkumulátor elektromos érintkezőit ne kösse össze fémtárgyakkal és ne zárja rövidre.
 - ▶ Az akkumulátort nem szabad felnyitni.
 - ▶ Az elhasznált vagy megrongálódott táblákat ki kell cserélni.
- A sérült akkumulátorból folyadék léphet ki. Amennyiben a folyadék érintkezésbe kerül a bőrrel vagy szemmel, bőr- és szemirritáció következhet be.
 - ▶ Kerülje a folyadékkal való érintkezést.
 - ▶ Amennyiben érintkezésbe került a bőrrel: Mossa le az érintett bőrfelületet bő vízzel és szappannal.
 - ▶ Amennyiben érintkezésbe került a szemmel: Öblítse a szemet minimum 15 percen át bő vízzel és forduljon orvoshoz.
- A sérült vagy hibás akkumulátor szokatlan szagot, füstöt bocsáthat ki vagy éghet. Súlyos, akár halálos személyi sérülések következhetnek be, és anyagi károk keletkezhetnek.
 - ▶ Ha az akkumulátor szokatlan szagú vagy füstöt bocsát ki: Ne használja az akkumulátort és tartsa távol gyúlékony anyagoktól.
 - ▶ Ha az akkumulátor ég: Próbálja meg az akkumulátor lángját tűzoltó készülékkel vagy vízzel eloltani.

4.6.4 Töltőkészülék

A töltőkészülék akkor van biztonságos állapotban, amikor a következő feltételek teljesülnek:

- A töltőkészülék sértetlen.
- A töltőkészülék tiszta és száraz.

▲ FIGYELMEZTETÉS

- Nem biztonságos állapotban az alkatrészek nem működnek megfelelően, és a biztonsági berendezések hatástalanná válnak. Súlyos

vagy halálos személyi sérülések következhetnek be.

- ▶ Használjon sérülésmentes töltőkészüléket.
- ▶ Amennyiben a töltőkészülék bepiszkolódott vagy nedves: Tisztítsa meg és hagyja megszáradni a töltőkészüléket.
- ▶ Ne módosítsa a töltőkészüléket.
- ▶ Ne dugjon tárgyakat a töltőkészülék nyílásaiba.
- ▶ A töltőkészülék elektromos érintkezőit ne kösse össze fém tárgyakkal és ne zárja rövidre.
- ▶ A töltőkészüléket nem szabad felnyitni.

4.7 Munkálatok

▲ FIGYELMEZTETÉS

- Amennyiben a munkaterületen kívül nem tartózkodnak mások hallótávolságon belül, vész helyzetben nem tudnak Önnek segítséget nyújtani.
 - ▶ Bizonyosodjon meg arról, hogy a munkaterületen kívül hallótávolságon belül tartózkodik valaki.
- A felhasználó bizonyos helyzetekben nem tud koncentrált odafigyeléssel tovább dolgozni. A felhasználó elveszítheti az uralmát a gallyázó olló felett, megbotolhat, eleshet és súlyosan megsérülhet.
 - ▶ Nyugodtan és megfontoltan dolgozzon.
 - ▶ Amennyiben a fény- és látásviszonyok gyengék: ne dolgozzon a gallyázó ollóval.
 - ▶ Egyedül kezelje a gallyázó ollót.
 - ▶ Vállmagasság felett dolgozni tilos.
 - ▶ Ügyeljen az akadályokra.
 - ▶ A talajon állva dolgozzon és tartsa meg egyensúlyát. Ha a magasban kell dolgoznia: Használjon emelő munkaállványt vagy egy biztonságos állványt.
 - ▶ Ha fáradtság jelei jelentkeznének: iktasson be egy szünetet.
- Amennyiben a penge kemény tárgyat ér, megsérülhet.
 - ▶ A munka megkezdése előtt vizsgálja át a munkaterületet és távolítsa el belőle a kemény tárgyakat.
 - ▶ Ne vágjon bele drótbá.
- A mozgásban lévő penge súlyos sérülést okozhat a felhasználónak.



- ▶ Tartsa a szabad kezét min. 40 cm távolságra a pengétől.
- ▶ A pengét nem szabad megérinteni.
- ▶ A munkaterület helyi megváltoztatása előtt zárja be a pengét.
- ▶ Ha a gallyázó ollót rövid időre leteszik: kapcsolja ki a gallyázó ollót.



- Amennyiben a gallyázó olló munkavégzés közben változik vagy szokatlanul viselkedik, előfordulhat, hogy a gallyázó olló nincs biztonságos állapotban. Súlyos személyi sérülések és anyagi károk keletkezhetnek.
 - ▶ Hagyja abba a munkát, vegye ki az akkumulátort és forduljon STIHL márkakereskedéshez.
- Munkavégzés közben a gallyázó olló rezgéseket generálhat.
 - ▶ Viseljen kesztyűt.
 - ▶ Tartson munkaközi szüneteket.
 - ▶ Amennyiben vérkeringési zavarok tünetei jelentkeznek: Forduljon orvoshoz.

▲ VESZÉLY

- Amennyiben feszültségvezető vezetékek közelében dolgozik, a penge hozzáérhet a feszültségvezető vezetékekhez, és megsérülhet azokat. A felhasználó súlyos vagy halálos sérülést szenvedhet.
 - ▶ Ne dolgozzon feszültségvezető vezetékek közelében.

4.8 Töltés

▲ FIGYELMEZTETÉS

- Töltés közben egy sérült vagy hibás töltőkészülék szokatlan szagot vagy füstöt bocsáthat ki. Személyi sérülések és anyagi károk keletkezhetnek.
 - ▶ A hálózati csatlakozót húzza ki a konnektorból.
- A töltőkészülék elégtelen hőelvezetés esetén túlmelegedhet és tüzet okozhat. Súlyos személyi sérülések, vagy halál következhetnek be, és anyagi károk keletkezhetnek.
 - ▶ Ne takarja le a töltőkészüléket.

4.9 Elektromos csatlakoztatás

Az áramvezető alkatrészekkel történő érintkezés a következő okokból jöhet létre:

- A csatlakozóvezeték vagy a hosszabbítóvezeték megsérült.
- A csatlakozóvezeték vagy a hosszabbítóvezeték hálózati csatlakozódugasza megsérült.
- A dugaszoló aljzat nincs megfelelően beszerelve.

▲ VESZÉLY

- Az áramvezető alkatrészekkel való érintkezés áramütéshez vezethet. A felhasználó súlyos vagy halálos sérülést szenvedhet.
 - ▶ Biztosítsa, hogy a csatlakozóvezeték, a hosszabbítóvezeték és a hálózati csatlakozódugasz sértetlen legyen.



Amennyiben a csatlakozóvezeték vagy a hosszabbítóvezeték megsérült:

- ▶ Ne érintse meg a sérülés helyét.
- ▶ Húzza ki a hálózati csatlakozódugót a konnektorból.
- ▶ A csatlakozóvezetékét, a hosszabbítóvezetékét és azok hálózati csatlakozóit csak száraz kézzel fogja meg.
- ▶ A csatlakozóvezeték hálózati csatlakozódugóját vagy a hosszabbítóvezetékét egy védővezetővel ellátott, megfelelően beszerelt és biztosított konnektorba dugja.
- ▶ A töltőkészülék kioldóáramos hibaáramvédkapcsolóval (30 mA, 30 ms) csatlakoztassa.
- A sérült vagy alkalmatlan hosszabbítóvezeték áramütést okozhat. Súlyos vagy halálos személyi sérülések következhetnek be.
 - ▶ Megfelelő átmérőjű hosszabbítóvezetékét használjon,  18.4.

▲ FIGYELMEZTETÉS

- Töltés közben egy nem megfelelő hálózati feszültség vagy frekvencia túlfeszültséget okozhat a töltőkészülékben. A töltőkészülék megrongálódhat.
 - ▶ Győződjön meg arról, hogy az elektromos hálózat hálózati feszültsége és hálózati frekvenciája megegyezik a töltőkészülék teljesítménytábláján lévő adatokkal.
- Ha a töltő több aljzatú konnektorhoz van csatlakoztatva, a töltés során az elektromos alkatrészek túlterhelődhetnek. Az elektromos alkatrészek túlmelegedhetnek és tüzet okozhatnak. Súlyos, akár halálos személyi sérülések következhetnek be, és anyagi károk keletkezhetnek.
 - ▶ Győződjön meg arról, hogy a többes aljzaton feltüntetett teljesítményadatokat a töltő teljesítménytábláján szereplő adatok és a többes aljzatra csatlakoztatott összes elektromos készülék összességében nem haladja meg.
- A tévesen elhelyezett csatlakozóvezeték és hosszabbítóvezeték megsérülhet, és botlásveszélyt okoz. Személyi sérülések keletkezhetnek, és a csatlakozóvezeték vagy a hosszabbítóvezeték megrongálódhat.
 - ▶ A csatlakozóvezetékét és a hosszabbítóvezetékét úgy vezesse el és úgy jelölje meg, hogy ne lehessen megbotlani bennük.
 - ▶ Úgy fektesse le a csatlakozóvezetékét és a hosszabbítóvezetékét, hogy azok ne feszüljenek és ne gabalyodjanak össze.
 - ▶ A csatlakozóvezetékét és a hosszabbítóvezetékét úgy helyezze el, hogy azok ne

sérüljenek, ne törjenek meg, ne akadjanak be, és ne dörzsölődjenek.

- ▶ Védje a csatlakozóvezetékét és a hosszabbítóvezetékét forróság, olaj és vegyszerek ellen.
- ▶ A csatlakozóvezetékét és a hosszabbítóvezetékét száraz felületre fektesse.
- Munka közben a hosszabbítóvezeték felmelegszik. Amennyiben a hő nem tud távozni, úgy tüzet okozhat.
 - ▶ Ha kábeldobot használ: Teljesen teker-cselje le a kábeldobot.
- Ha elektromos vezetékek és csövek haladnak a falban, a töltőkészülék falra szerelése közben megsértheti ezeket. A elektromos vezetékekkel való érintkezés áramütéshez vezethet. Súlyos személyi sérülések és anyagi károk keletkezhetnek.
 - ▶ Bizonyosodjon meg arról, hogy az arra a célra szánt helyen nem futnak elektromos vezetékek és csövek a falban.
- Amennyiben a töltőkészülék nem a jelen használati utasításban leírt módon van felszerelve a falra, a töltőkészülék vagy az akkumulátor leeshet vagy a töltőkészülék túlhevülhet. Személyi sérülések és anyagi károk keletkezhetnek.
 - ▶ A töltőkészülékét a jelen használati utasításban leírt módon szerelje a falra.
- Amennyiben behelyezett akkumulátorral szerelik fel a falra a töltőkészülékét, az akkumulátor kieshet a töltőkészülékből. Személyi sérülések és anyagi károk keletkezhetnek.
 - ▶ Először szerelje fel a falra a töltőkészülékét, és csak ezután tegye bele az akkumulátort.

4.10 Szállítás

4.10.1 Gallyázó olló

▲ FIGYELMEZTETÉS

- Szállítás közben a gallyázó olló felborulhat vagy mozoghat. Személyi sérülések és anyagi károk keletkezhetnek.
 - ▶ Zárja be a pengét és kapcsolja ki a gallyázó ollót.
 - ▶ Vegye ki az akkumulátort.



- ▶ Csúsztassa a pengevédőt a penge fölé, amíg az a helyére nem kattán és teljesen el nem takarja a pengét.
- ▶ A gallyázó ollót a készletben található csomagolásban kell szállítani.

- ▶ Úgy biztosítsa ki a csomagot, hogy ne tudjon mozogni.

4.10.2 Akkumulátor

▲ FIGYELMEZTETÉS

- Az akkumulátor nincs védve az összes környezeti hatás ellen. Amennyiben az akkumulátort kitesszük bizonyos környezeti hatásoknak, az akkumulátor megrongálódhat és anyagi károk következhetnek be.
 - ▶ Ne szállítson sérült akkumulátort.
 - ▶ Az akkumulátort a csomagolásban szállítsa.
- Szállítás közben az akkumulátor felborulhat vagy mozoghat. Személyi sérülések és anyagi károk keletkezhetnek.
 - ▶ Úgy biztosítsa ki a csomagot, hogy ne tudjon mozogni.

4.10.3 Töltőkészülék

▲ FIGYELMEZTETÉS

- Szállítás közben a töltőkészülék felborulhat vagy mozoghat. Személyi sérülések és anyagi károk keletkezhetnek.
 - ▶ Húzza ki a hálózati csatlakozódugót a konnektorból.
 - ▶ Vegye ki az akkumulátort.
 - ▶ Biztosítsa a töltőkészüléket feszítőhevederekkel, szíjjal vagy egy hálóval úgy, hogy ne tudjon felborulni vagy mozogni.
- A csatlakozóvezeték nem alkalmas a töltőkészülék szállítására. A csatlakozóvezeték és a töltőkészülék megrongálódhat.
 - ▶ Csavarja fel a csatlakozóvezetékét és rögzítse a töltőkészüléken.

4.11 Tárolás

4.11.1 Gallyazó olló

▲ FIGYELMEZTETÉS

- A gyermekek nem tudják a gallyazó olló veszélyeit felismerni és felbecsülni. Ezért súlyos sérüléseket szenvedhetnek.
 - ▶ Zárja be a pengét és kapcsolja ki a gallyazó ollót.



- ▶ Vegye ki az akkumulátort.

- ▶ Csúsztassa a pengevédőt a penge fölé, amíg az a helyére nem kattán és teljesen el nem takarja a pengét.
- ▶ A gallyazó olló gyermekektől távol tartandó.

- A gallyazó olló elektromos érintkezői és fém alkatrészei nedvesség hatására berozsásodhatnak. A gallyazó olló megrongálódhat.
 - ▶ Zárja be a pengét és kapcsolja ki a gallyazó ollót.



- ▶ Vegye ki az akkumulátort.

- ▶ A gallyazó ollót tisztán és szárazon tárolja.

4.11.2 Akkumulátor

▲ FIGYELMEZTETÉS

- A gyermekek nem tudják az akkumulátor veszélyeit felismerni és felbecsülni. Ezért súlyos sérüléseket szenvedhetnek.
 - ▶ Az akkumulátort gyermekek által nem hozzáférhető helyen kell tartani.
- Az akkumulátor nincs védve az összes környezeti hatás ellen. Amennyiben az akkut kitesszük bizonyos környezeti hatásoknak, megjavíthatatlanná válhat.
 - ▶ Az akkut tisztán és szárazon tárolja.
 - ▶ Az akkumulátor zárt helyiségben tárolja.
 - ▶ Az akkumulátort tárolja külön a gallyazó ollótól.
 - ▶ Amennyiben az akkumulátort a töltőkészülékben tárolja: húzza ki a hálózati dugaszt, és az akkumulátort 40% és 60% közötti töltöttségi állapotban tárolja.
 - ▶ Ne tárolja az akkumulátort a megadott hőmérsékleti tartományokon kívül, ☞ 18.5.

4.11.3 Töltőkészülék

▲ FIGYELMEZTETÉS

- A gyermekek nem tudják a töltőkészülék veszélyeit felismerni és felbecsülni. A gyermekek súlyosan vagy halálosan megsérülhetnek.
 - ▶ Húzza ki a hálózati csatlakozódugót.
 - ▶ A töltőkészüléket gyermekek által nem hozzáférhető helyen kell tárolni.
- A töltőkészülék nincs védve az összes környezeti hatás ellen. Amennyiben a töltőkészüléket kitesszük bizonyos környezeti hatásoknak, a töltőkészülék megrongálódhat.
 - ▶ Húzza ki a hálózati csatlakozódugót.
 - ▶ Amennyiben a töltőkészülék meleg: A töltőkészüléket hagyja lehűlni.
 - ▶ A töltőkészüléket tisztán és szárazon tárolja.
 - ▶ A töltőkészüléket zárt helyen tárolja.
 - ▶ Ne tárolja a töltőkészüléket a megadott hőmérsékleti tartományokon kívül, ☞ 18.5.

- A csatlakozóvezeték nem alkalmas a töltőkészülék szállítására vagy felakasztására. A csatlakozóvezeték és a töltőkészülék megrongálódhat.
 - ▶ A töltőkészüléket a házánál fogja és tartsa meg.
 - ▶ A töltőkészüléket a fal tartóra akassza fel.

4.12 Tisztítás, karbantartás és javítás

▲ FIGYELMEZTETÉS

- Amennyiben tisztítás, karbantartás vagy javítás során az akkumulátor használatban van, a gallyázó olló véletlenül beindulhat. Súlyos személyi sérülések és anyagi károk keletkezhetnek.



- ▶ Vegye ki az akkumulátort.

- Erős tisztítószerek, vízsugárral vagy hegyes tárgyakkal történő tisztítás károsíthatja a gallyázó ollót, a pengét, az ellenpengét, az akkumulátort vagy a töltőkészüléket. Amennyiben a gallyázó ollót, a pengét, az ellenpengét, az akkumulátort, vagy a töltőkészüléket nem megfelelőképpen tisztítják, az alkatrészek nem működnek megfelelően és a biztonsági berendezések hatástalanná válnak. Súlyos személyi sérülések következhetnek be.

- ▶ A gallyázó ollót, a pengét, az ellenpengét, az akkumulátort és a töltőkészüléket a használati utasításban leírt módon tisztítsa meg.

- Amennyiben a gallyázó ollót, a pengét, az ellenpengét, az akkumulátort, vagy a töltőkészüléket nem megfelelőképpen tartják karban, vagy javítják, lehetséges, hogy az alkatrészek nem működnek megfelelően és a biztonsági berendezések hatástalanná válnak. Súlyos vagy halálos személyi sérülések következhetnek be.

- ▶ A penge és az ellenpenge karbantartását és javítását a jelen használati utasításban leírt módon végezze.
- ▶ A gallyázó ollót, az akkumulátort és a töltőkészüléket ne tartsa karban saját maga és ne javítsa.
- ▶ Amennyiben a gallyázó olló, az akkumulátor vagy a töltőkészülék karbantartása vagy javítása szükséges: forduljon egy STIHL márkakereskedéshez.

- A penge vagy az ellenpenge tisztításakor, karbantartásakor és javításakor a felhasználó

megvághatja magát az éles pengével. A kezelő megsérülhet.

- ▶ Viseljen ellenálló anyagú munkakesztyűt.

5 A gallyázó olló előkészítése használatra

5.1 A gallyázó olló előkészítése használatra

Minden munkakezdés előtt a következő lépéseket kell megtenni:

- ▶ Bizonyosodjon meg róla, hogy a következő alkotóelemek biztonságos állapotban vannak:
 - Gallyázó olló, 4.6.1.
 - Penge és ellenpenge, 4.6.2.
 - Akkumulátor, 4.6.3.
 - Töltőkészülék, 4.6.4.
- ▶ Az akkumulátor vizsgálata, 9.2.
- ▶ Töltse fel teljesen az akkumulátort, 6.2.
- ▶ Tisztítsa meg a gallyázó ollót, 14.1.
- ▶ Tisztítsa meg a pengét és az ellenpengét, 14.2.
- ▶ Kezelőelemek vizsgálata, 9.1.
- ▶ Amennyiben a lépéseket nem lehet fogantatni: ne használja tovább a gallyázó ollót és forduljon egy STIHL márkakereskedéshez.

6 Az akkumulátor töltése, LED-ek és hangjelzések

6.1 A töltőkészülék falra szerelése

A töltőkészülék falra szerelhető.

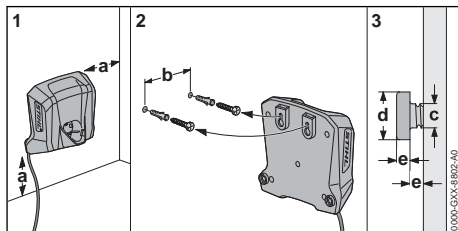

- ▶ A töltőkészüléket úgy szerelje fel a falra, hogy az alábbi feltételek teljesüljenek:
 - A rögzítéshez megfelelő anyagot használnak.
 - A töltőkészülék vízszintes.
 A következő méreteket betartják:
 - a = legalább 100 mm
 - b = 54 mm
 - c = 4,5 mm
 - d = 9 mm
 - e = 2,5 mm

6.2 Akkumulátortöltés

A töltési idő különböző tényezőktől függ, pl. az akkumulátor hőmérsékletétől vagy a környezeti hőmérséklettől. Az optimális teljesítményért vegye figyelembe a javasolt hőmérsékleti tartományokat,  18.6. A tényleges töltési idő eltérhet a megadott töltési időtől. A töltési időről bővebben a www.stihl.com/charging-times oldalon tájékozódhat.

Amennyiben a hálózati csatlakozó csatlakoztatva van egy konnektorba és az akkumulátort behelyezik a töltőkészülékbe, a töltési folyamat automatikusan elindul. Amint teljesen feltöltődött az akkumulátor, a töltőkészülék automatikusan lekapcsolódik.

A töltési folyamat során az akkumulátor és a töltőkészülék felmelegszik.

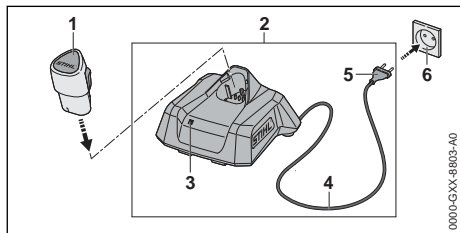

- ▶ A hálózati csatlakozódugót (5) dugja be egy könnyen hozzáférhető konnektorba (6). A töltőkészülék (2) öntesztet végez. A LED (3) kb. 1 másodpercig zölden, és kb. 1 másodpercig pirosan világít.
- ▶ Helyezze el a csatlakozóvezetékét (4).
- ▶ Helyezze be az akkumulátort (1) a töltőkészülék (2) vezetőelemeibe és nyomja be ütközésig. A LED (3) zölden világít vagy villog. Az akkumulátor (1) töltődik.
- ▶ Ha a LED (3) nem világít tovább: Az akkumulátor (1) teljesen fel van töltve és ki lehet venni a töltőkészülékből (2).
- ▶ Ha a töltőkészüléket (2) már nem használja: Húzza ki a hálózati csatlakozódugót (5) a konnektorból (6).

6.3 A töltési állapot kijelzése

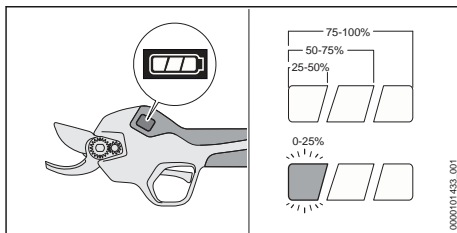

- ▶ Helyezze be az akkumulátort.
- ▶ A gallyázó olló bekapcsolása.
- ▶ Ha a bal fénycsík fehér színnel villog: töltse fel az akkumulátort.

6.4 A töltőkészüléken lévő LED-ek

A LED a töltőkészülék állapotát vagy üzemzavarokat jelez. A LED zölden vagy pirosan világíthat vagy villoghat.

Ha a LED zölden világít vagy villog, akkor az akkumulátor töltődik.

- ▶ Ha a LED pirosan világít vagy villog: Hárítsa el az üzemzavarokat,  17. Zavar támadt a töltőkészülékben vagy az akkumulátorban.

6.5 Hangjelzések

A hangjelzések a gallyázó olló állapotát vagy zavarait jelezhetik.

Ha a gallyázó ollót be- vagy kikapcsolják, hosszú hangjelzés hallatszik.

Ha a pengét kinyitják vagy azt tartósan bezárják, három rövid hangjelzés hallatszik.

Ha a penge nyílásszélessége elállításra kerül, rövid hangjelzés hallatszik.

- ▶ Ha hat rövid hangjelzés hallatszik: hárítsa el az üzemzavarokat,  17.1. A gallyázó ollónál vagy az akkumulátornál üzemzavar lépett fel.

7 Az akku behelyezése és kivevése

7.1 Helyezze be az akkumulátort

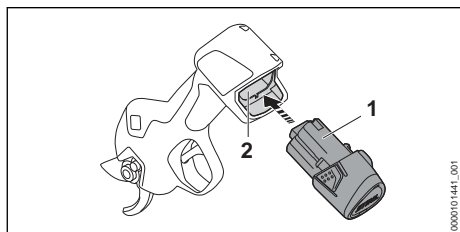

- ▶ Tolja az akkumulátort (1) ütközésig az akkumulátorüregbe (2). Az akkumulátor (1) kattanással bereteszelődik.

7.2 Vegye ki az akkumulátort

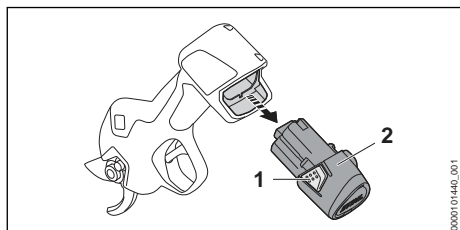



- ▶ Nyomja meg mindkét bekattanó horgot (1). Az akkumulátor (2) ki van reteszelve és kivehető.

8 Kapcsolja be és ki a gallyazó ollót

8.1 A gallyazó olló bekapcsolása

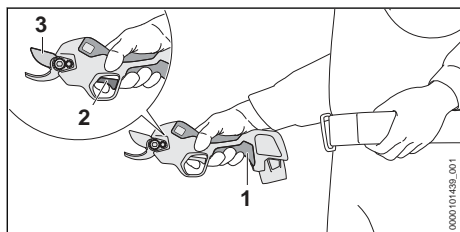
- ▶ A gallyazó ollót úgy tartsa egy kézzel a kezelőfogantyúnál fogva, hogy a hüvelykujja körbefogja a kezelőfogantyút és a mutatóujjával tudja kezelni a kapcsolóemelőt.



- ▶ Nyomja meg a(z)  nyomógombot (1) és tartsa nyomva, amíg egy hosszú hangjelzés nem hallatszik.

A kijelző bekapcsol és a gallyazó olló üzembekész.

- ▶ Nyomja le gyorsan a kapcsolóemelőt (2) egymás után kétszer. Három rövid hangjelzés hallatszik. A penge (3) teljesen kinyílik.

Amennyiben a gallyazó ollót 2 percnél tovább nem használja, a gallyazó olló automatikusan kikapcsol.

- ▶ Kapcsolja be ismét a gallyazó ollót.

8.2 A gallyazó olló kikapcsolása

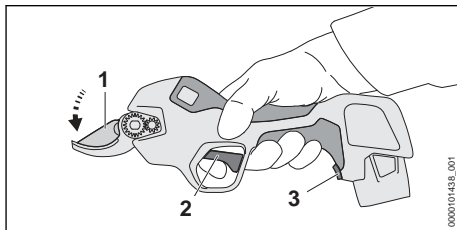

- ▶ Nyomja le a kapcsolóemelőt (2) és tartsa lenyomva. 3 másodperc után rövid hangjelzés hallatszik.
- ▶ Tartsa tovább lenyomva a kapcsolóemelőt (2), amíg három rövid hangjelzés nem hallatszik. A penge (1) bezáródik, és zárva marad.
- ▶ Ha a penge nem záródik be: vegye ki az akkumulátort, és forduljon STIHL márkakereskedéshez. A gallyazó olló meghibásodott.
- ▶ Nyomja meg a(z)  nyomógombot (3) és tartsa nyomva, amíg egy hosszú hangjelzés nem hallatszik. A kijelző kikapcsol és a gallyazó olló ki van kapcsolva.

TUDNIVALÓ

- Ha a kapcsolóemelőt a három rövid hangjelzés elhangzása előtt engedi el, a penge nyitási szélessége megváltozhat, és a penge nem fog becsukódni.
 - ▶ Nyomja meg és tartsa legalább 5 másodpercig nyomva a kapcsolóemelőt (2) a penge bezárásához amíg három rövid hangjelzés nem hallatszik.

9 A gallyázó olló és az akkumulátor ellenőrzése

9.1 Kezelőelemek vizsgálata

Kapcsolóemelttyű

- ▶ Vegye ki az akkumulátort.
- ▶ Nyomja meg a kapcsolóemelttyűt.
- ▶ Amennyiben a kapcsolóemelttyű nehezen működik vagy nem ugrik vissza a kiindulási helyzetbe: ne használja a gallyázó ollót és forduljon egy STIHL márkakereskedéshez. A kapcsolóemelttyű meghibásodott.

A gallyázó olló bekapcsolása

- ▶ Helyezze be az akkumulátort.
- ▶ Nyomja meg a(z)  nyomógombot és tartsa nyomva, amíg egy hosszú hangjelzés nem hallatszik. A kijelző bekapcsol és a gallyázó olló üzemből kész.
- ▶ Nyomja le gyorsan a kapcsolóemelttyűt egymás után kétszer. Három rövid hangjelzés hallatszik. A penge teljesen kinyílik.
- ▶ Nyomja meg a kapcsolóemelttyűt. A penge bezáródik és kinyílik.
- ▶ Ha a penge nem záródik be és nem nyílik ki: vegye ki az akkumulátort, és forduljon STIHL márkakereskedéshez. A gallyázó olló meghibásodott.

9.2 Az akkumulátor vizsgálata

- ▶ Helyezze be az akkumulátort.
- ▶ Nyomja meg a(z)  nyomógombot és tartsa nyomva, amíg egy hosszú hangjelzés nem hallatszik. A gallyázó olló üzemből kész és a kijelző bekapcsol.
- ▶ Ha a kijelző nem kapcsol be: ne használja a gallyázó ollót és az akkumulátort és forduljon STIHL márkakereskedéshez. A gallyázó ollónál vagy az akkumulátornál üzemből kész állapot fel.

10 Munkavégzés a gallyázó ollóval

10.1 A gallyázó olló tartása és vezetése

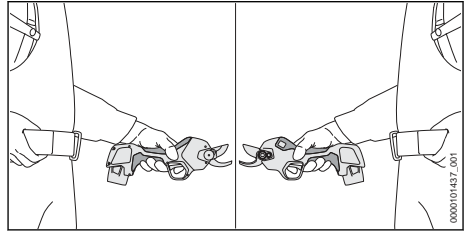

- ▶ A gallyázó ollót úgy tartsa egy kézzel a kezelőfogantyúnál fogva, hogy a hüvelykujja körbefogja a kezelőfogantyút és a mutatóujjával tudja kezelni a kapcsolóemelttyűt.
- ▶ Tartsa távol a szabad kezét a pengétől.

10.2 Állítsa be a pengenyílás szélességét

Az ágvastagságtól függően két pengenyílás-szélesség állítható be (19 mm / 25 mm). A penge beállított nyíláshélessége a kijelzőn fehéren világító szimbólummal jelenik meg.

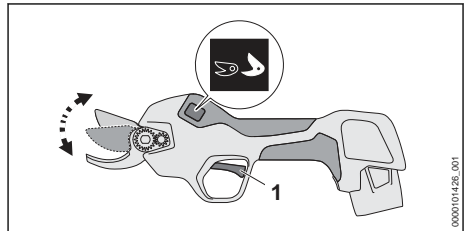

- ▶ Nyomja le a kapcsolóemelttyűt (1) és tartsa lenyomva 3 másodpercig, amíg egy rövid hangjelzés nem hallható. A penge nyíláshélessége nő vagy csökken. A kijelzőn lévő fehér fényszimbólum átkapcsol.

10.3 Vágás

A gallyázó ollót a STIHL a szállítás előtt széles körű minőségi teszteknek veti alá. Ezért szállításkor csak néhány vágás jelenik meg a kijelzőn.

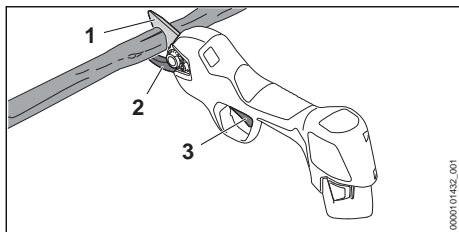

- ▶ Helyezze az ellenpengét (2) az ágra alulról.

FIGYELMEZTETÉS

- A mozgásban lévő penge súlyos sérülést okozhat a felhasználónak.
 - ▶ Tartsa a szabad kezét min. 40 cm távolságra a pengétől.
 - ▶ A pengét nem szabad megérinteni.
- ▶ Nyomja le a kapcsolóemelőt (3). A penge (1) összezár és levágja az ágot. Ezután a penge (1) automatikusan kinyílik.

Munka közben a penge blokkolhat. A blokkolt penge automatikusan kinyílik.

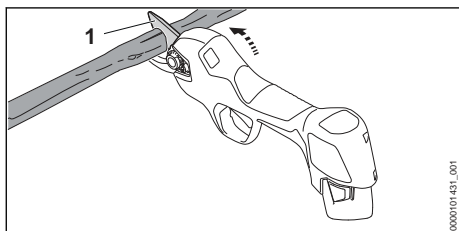

Ha a penge blokkolva van:

- ▶ A gallyázó ollót felfelé fordítsa el és húzza ki azt a vágásból.
- ▶ Ne húzza ki a gallyázó ollót oldalirányba vagy lefelé.

TUDNIVALÓ

- Ha a kezelőfogantyú túlságosan felmelegszik munka közben, a gallyázó olló megsérülhet.
 - ▶ Kapcsolja ki és hagyja lehűlni a gallyázó ollót.
 - ▶ Csökkentse a percnkénti vágások számát vagy a levágandó ágak átmérőjét.

Az optimális teljesítményért vegye figyelembe a javasolt hőmérsékleti tartományokat, 18.6.

11 Munka után

11.1 Munkavégzés után

- ▶ Kapcsolja ki a gallyázó ollót és vegye ki az akkumulátort.

- A pengének zárva kell lennie.
 - ▶ Ha a gallyázó olló nedves: hagyja a gallyázó ollót megszáradni.
 - ▶ Ha az akkumulátor vizes vagy nedves: Hagyja az akkumulátort megszáradni, 18.6.
 - ▶ Tisztítsa meg a gallyázó ollót.
 - ▶ Tisztítsa meg a pengét és az ellenpengét.
 - ▶ Csúsztassa a pengevédőt a penge fölé, amíg az a helyére nem kattant és teljesen el nem takarja a pengét.
 - ▶ Tisztítsa meg az akkumulátort.

12 Szállítás

12.1 A gallyázó olló szállítása

- ▶ Kapcsolja ki a gallyázó ollót és vegye ki az akkumulátort.
 - A pengének zárva kell lennie.
- ▶ Csúsztassa a pengevédőt a penge fölé, amíg az a helyére nem kattant és teljesen el nem takarja a pengét.

Gallyázó olló hordozása

- ▶ A gallyázó ollót egy kézzel a kezelőfogantyúnál fogva vigye.

A gallyázó olló szállítása járműben

- ▶ A gallyázó ollót a készletben található csomagolásban kell szállítani.
- ▶ Úgy biztosítsa ki a csomagot, hogy ne tudjon mozogni.

12.2 Az akkumulátor szállítása

- ▶ Kapcsolja ki a gallyázó ollót és vegye ki az akkumulátort.
 - A pengének zárva kell lennie.
- ▶ Bizonyosodjon meg róla, hogy az akkumulátor biztonságos állapotban van.
- ▶ Úgy csomagolja el az akkumulátort, hogy az ne tudjon mozogni a csomagolásban.
- ▶ Úgy biztosítsa ki a csomagot, hogy ne tudjon mozogni.

Az akkumulátorra a veszélyes áruk szállítására vonatkozó követelmények érvényesek. Az akkumulátor UN 3480 (lítium-ionos akkumulátorok) besorolású, valamint az Ellenőrzések és kritériumok ENSZ kézikönyv, III. rész, 38.3 szakaszának megfelelően lett megvizsgálva.

A szállítási feltételekről bővebben a www.stihl.com/safety-data-sheets oldalon tájékozódhat.

12.3 Töltőkészülék szállítása

- ▶ Húzza ki a hálózati csatlakozódugót a kennektorból.
- ▶ Vegye ki az akkumulátort.

- ▶ Csavarja fel a csatlakozóvezetékét és rögzítse a töltőkészüléken.
- ▶ Amennyiben a töltőberendezést járművel szállítja: Biztosítsa a töltőkészüléket feszítőhevederekkel, szíjjal vagy egy hálóval úgy, hogy az ne tudjon felborulni vagy mozogni.

13 Tárolás

13.1 A gallyázó olló tárolása

- ▶ Kapcsolja ki a gallyázó ollót és vegye ki az akkumulátort.
A pengének zárva kell lennie.
- ▶ Csúsztassa a pengevédőt a penge fölé, amíg az a helyére nem kattán és teljesen el nem takarja a pengét.
- ▶ A gallyázó ollót úgy tárolja, hogy a következő feltételek teljesüljenek:
 - A gallyázó olló ne tudjon felborulni és mozogni.
 - A gallyázó olló gyermekektől távol tartandó.
 - A gallyázó olló tiszta és száraz.

13.2 Akkumulátor tárolása

A STIHL azt ajánlja, hogy az akkumulátort 40 % és 60 % közötti töltöttségi szinten tárolja.

- ▶ Az akkumulátort úgy tárolja, hogy a következő feltételek teljesüljenek:
 - Az akkumulátor gyermekek által nem hozzáférhető helyen van.
 - Az akkumulátor tiszta és száraz.
 - Az akkumulátor zárt helyiségben van.
 - Az akkumulátor külön van a gallyázó ollótól.
 - Amennyiben az akkumulátort a töltőkészülékben tárolja: húzza ki a hálózati dugaszt, és az akkumulátort 40 % és 60 % közötti töltöttségi állapotban tárolja.
 - Ne tárolja az akkumulátort a megadott hőmérsékleti tartományokon kívül, ☞ 18.5.

TUDNIVALÓ

- Ha nem úgy tárolják az akkumulátort, ahogy az a jelen használati utasításban elő van írva, akkor az akkumulátor teljesen lemerülhet és megjavíthatatlanul károsodhat.
 - ▶ A lemerült akkumulátort tárolás előtt tölts fel. A STIHL azt ajánlja, hogy az akkumulátort 40 % és 60 % közötti töltöttségi szinten tárolja.
 - ▶ Az akkumulátort tárolja külön a gallyázó ollótól.

13.3 A töltőkészülék tárolása

- ▶ Húzza ki a hálózati csatlakozódugót a kennektorból.

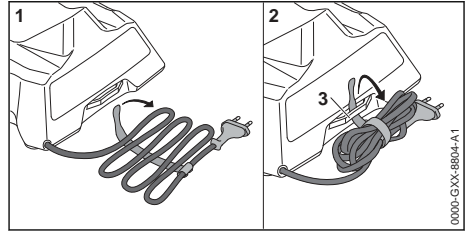

- ▶ Csavarja fel a csatlakozóvezetékét és rögzítse a töltőkészüléken.
- ▶ A töltőkészüléket úgy kell tárolni, hogy teljesüljenek: az alábbi feltételek:
 - A töltőkészülék tárolása gyermekek által nem hozzáférhető helyen történik.
 - A töltőkészülék tiszta és száraz.
 - A töltőkészülék zárt helyiségben van.
 - A töltőkészülék nincs csatlakoztatva a csatlakozóvezetékre vagy a csatlakozóvezeték tartóján (3) van felakasztva.
 - Ne tárolja a töltőkészüléket a megadott hőmérsékleti tartományokon kívül, ☞ 18.5.

14 Tisztítás

14.1 A gallyázó olló tisztítása

- ▶ Kapcsolja ki a gallyázó ollót és vegye ki az akkumulátort.
A pengének zárva kell lennie.
- ▶ A gallyázó ollót nedves ruhával vagy STIHL gyantaoldóval tisztítsa meg.
- ▶ Távolítsa el az idegentesteket az akkumulátorüregből és tisztítsa meg az akkumulátorüregbet nedves kendővel.
- ▶ Az akkumulátorüregben lévő elektromos érintkezőket ecsettel vagy puha kefével tisztítsa meg.

14.2 Tisztítsa meg a pengét és az ellenpengét

A tisztításhoz a pengének nyitva kell lennie.

- ▶ Kapcsolja be a gallyázó ollót.
- ▶ Nyomja meg a(z)  nyomógombot és tartsa nyomva, amíg egy hosszú hangjelzés nem hallatszik.
A kijelző kikapcsol és a gallyázó olló ki van kapcsolva. A penge nyitva marad.
- ▶ Vegye ki az akkumulátort.
- ▶ A pengét és az ellenpengét nedves ruhával és meleg szappanos vízzel tisztítsa.
- ▶ Fújja be a pengét és az ellenpengét mindkét oldalon STIHL gyantaoldóval.

14.3 Az akku tisztítása

- ▶ Az akkut nedves ruhával tisztítsa meg.

14.4 A töltőkészülék tisztítása

- ▶ Húzza ki a hálózati csatlakozódugót a konnektorból.
- ▶ A töltőkészüléket nedves ruhával tisztítsa meg.
- ▶ A töltőkészülék elektromos érintkezőit ecsettel vagy puha kefével tisztítsa meg.

15 Karbantartás

15.1 Karbantartási időközök

A karbantartási időközök a környezeti feltételek és a munkafeltételek függvényei. A STIHL cég az alábbi karbantartási időközöket ajánlja:

Minden 4000. vágás után

- ▶ Kenje meg a pengét és az ellenpengét.

Évente

- ▶ A gallyazó ollót ellenőriztesse egy STIHL márkakereskedéssel.

15.2 Kenje meg a pengét és az ellenpengét

Multifunkciós olaj A STIHL Bio multiolaj vagy egy hasonló, biológiailag lebomló multifunkciós olaj keni és hűti a pengét és az ellenpengét.

A kenéshez a pengének nyitva kell lennie.

- ▶ Kapcsolja be a gallyazó ollót.
- ▶ Nyomja meg a(z)  nyomógombot és tartsa nyomva, amíg egy hosszú hangjelzés nem hallatszik.
A kijelző kikapcsol és a gallyazó olló ki van kapcsolva. A penge nyitva marad.
- ▶ Vegye ki az akkumulátort.

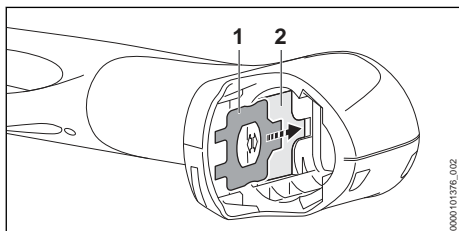

- ▶ Vegye ki a kombikulcsot (1) az akkumulátorüregben lévő tartóból (2).
- ▶ Tisztítsa meg a pengét és az ellenpengét.
- ▶ Tegye a gallyazó ollót sík felületre úgy, hogy a kijelző felfelé nézzen.

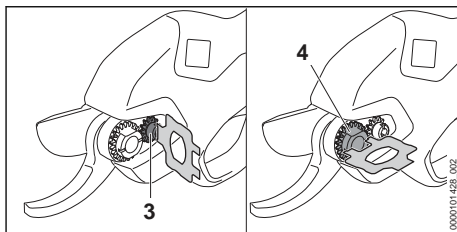

- ▶ A kombikulccsal lazítsa meg a csavart (3) és a beállító anyát (4).

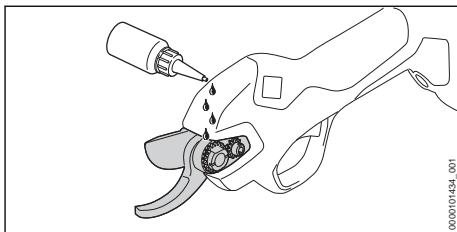

- ▶ Vigye fel az univerzális olajat a penge és az ellenpenge közötti hézagba.

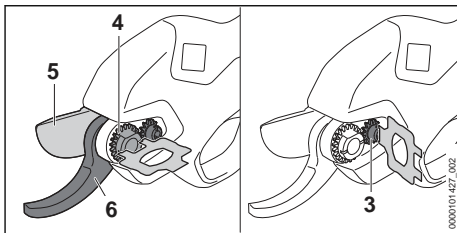

- ▶ A beállítóanyát (4) úgy húzza meg, hogy a pengét (5) ne lehessen oldal irányban elmozdítani az ellenpengéhez (6) képest és játék nélkül könnyedén siklik el az ellenpenge (6) mellett.
- ▶ Húzza meg a csavart (3) szorosan.
- ▶ Helyezze be az akkumulátort.
- ▶ Kapcsolja be a gallyazó ollót.
Az univerzális olaj eloszlik a pengén és az ellenpengén. A penge és az ellenpenge meg vannak kenve.

15.3 A penge és az ellenpenge zsírozással történő zsírozása

Alternatívaként a penge és az ellenpenge kenhető a zsírozógombon keresztül egy zsírozóprés segítségével.

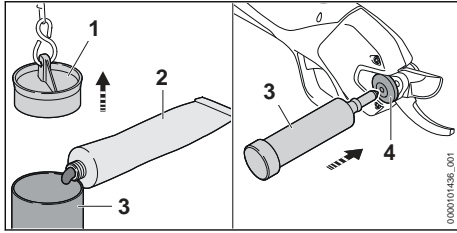

- ▶ A láncnál fogva húzza ki a zsírzóprés (3) dugóját (1).
- ▶ Töltse meg a zsírzóprést (3) 2/3-ig STIHL univerzális kenőzsírral (2).
- ▶ A dugót (1) nyomja rá erősen a zsírzóprésre (3).
- ▶ Helyezze a zsírzóprést (3) a zsírzógombra (4).
- ▶ Nyomja meg a zsírzóprést (3) és nyomjon 1-2 löket STIHL univerzális kenőzsírt a zsírzógombon (4) keresztül.

15.4 A penge és az ellenpenge közötti hézag beállítása

Amennyiben a pengét az ellenpengéhez képest oldalirányban vagy függőlegesen el lehet tolni, be kell állítani a penge és az ellenpenge közti érintési pontot.

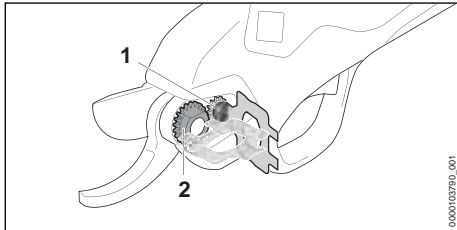

- ▶ Lazítsa meg a csavart (1).
- ▶ Húzza meg szorosan a beállító anyát (2).
- ▶ Húzza meg a csavart (1) szorosan.

16 Javítás

16.1 A gallyazó olló, az akkumulátor és a töltőkészülék javítása

A felhasználó nem tudja saját maga a gallyazó ollót, az akkumulátort és a töltőkészüléket karbantartani és javítani.

- ▶ Amennyiben a gallyazó olló vagy a penge megsérült: ne használja a gallyazó ollót vagy a pengét és forduljon egy STIHL márkakereskedéshez.
- ▶ Amennyiben az akkumulátor hibás vagy megsérült: cserélje ki az akkumulátort.

- ▶ Amennyiben a töltőkészülék meghibásodott vagy megsérült: Cserélje ki a töltőkészüléket.
- ▶ Amennyiben a csatlakozóvezeték hibás vagy megsérült: Ne használja a töltőkészüléket és cseréltesse ki a csatlakozóvezetékét STIHL márkakereskedésben.

16.2 Penge és ellenpenge cseréje

- ▶ Kapcsolja be a gallyazó ollót.
- ▶ Nyomja meg a(z)  nyomógombot és tartsa nyomva, amíg egy hosszú hangjelzés nem hallatszik. A kijelző kikapcsol és a gallyazó olló ki van kapcsolva. A penge nyitva marad.
- ▶ Vegye ki az akkumulátort.

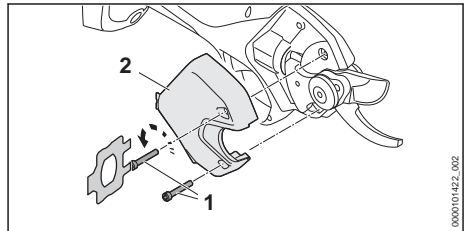

- ▶ Csavarja ki a csavarokat (1).
- ▶ Vegye le a fedelet (2).

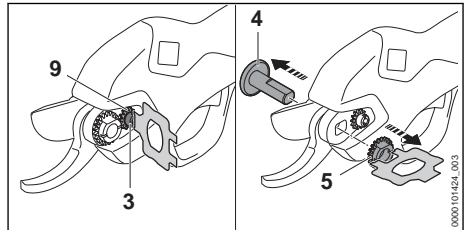

- ▶ Lazítsa meg a csavart (3).
- ▶ Csavarja ki az állítóanyát (5).
- ▶ Vegye ki a csapágycsapot (4).

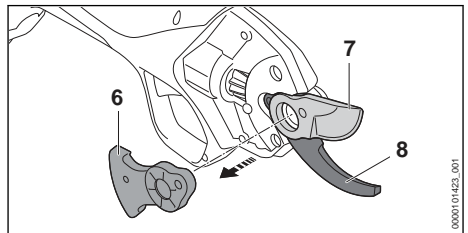

- ▶ Vegye le a fogasívet (6).
- ▶ Vegye le és dobja ki a szemétkébe a pengét (7).

- ▶ Ha az ellenpengét (8) ki kell cserélni:
 - ▶ Vegye ki a csavart (3) az alátéttel (9).
 - ▶ Vegye le az ellenpengét (8) és kezelje hulladékként.
 - ▶ Helyezze be az új ellenpengét (8).
 - ▶ Helyezze be a csavart (3) az alátéttel (9), és húzza meg úgy, hogy az alátét (9) még forgatható legyen.
- ▶ Helyezze be az új pengét (7).
- ▶ Helyezze be a fogásívet (6).
- ▶ Kenje meg a pengét és az ellenpengét.
- ▶ A beállítóanyát (5) úgy csavarja be és húzza meg, hogy a pengét (7) ne lehessen oldal irányban elmozdítani az ellenpengéhez (8) képest és a penge (7) játék nélkül könnyedén siklik el az ellenpenge (8) mellett.
- ▶ Húzza meg a csavart (3) szorosan. Az alátét (9) és a beállító anya (5) fogazásának egymásba kell illeszkednie.

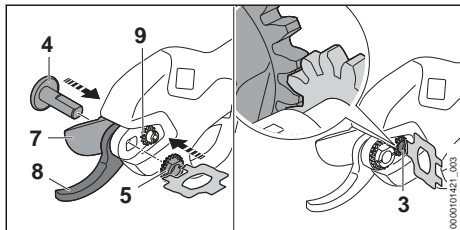

- ▶ Tegye a csapágycsapot (4) az új penge csapágyazási helyébe.

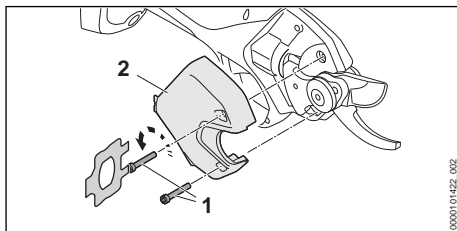





- ▶ Tegye fel a fedelet (2).
- ▶ Csavarja be a csavarokat (1) és húzza meg szorossra.

17 Hibaelhárítás

17.1 A gallyázó olló vagy az akkumulátor üzemzavarainak elhárítása

Üzemzavar	Kijelző a gallyázó ollón és hangjelzések	Oka	Megoldás
A gallyázó olló bekapcsolás után nem működik vagy üzemeltetés közben hirtelen nem működik.	1 fényáv fehér színnel villog.	Túl alacsony az akkumulátor feltöltöttsége.	▶ Akkumulátortöltés.
	E01 6 rövid hangjelzés	Túl alacsony az akkumulátor feltöltöttsége vagy az akkumulátor túlzottan lemerült.	▶ Próbálja meg feltölteni az akkumulátort. ▶ Amennyiben nem tudja feltölteni az akkumulátort: ne használja az akkumulátort és forduljon STIHL márkakereskedéshez.
	E03 6 rövid hangjelzés	Az akkumulátor túl hideg.	▶ Vegye ki az akkumulátort. ▶ Várja meg, amíg az akkumulátor felmelegszik.
	E04 6 rövid hangjelzés	Az akkumulátor túl meleg.	▶ Vegye ki az akkumulátort. ▶ Hagyja az akkumulátort lehűlni.
	E02 6 rövid hangjelzés	Üzemzavar áll fenn az akkumulátorban.	▶ Vegye ki, majd tegye vissza az akkumulátort. ▶ Kapcsolja be a gallyázó ollót. ▶ Ha továbbra is üzemzavart jelez: ne használja az akkumulátort és forduljon STIHL márkakereskedéshez.
	E10 - E13 6 rövid hangjelzés	A gallyázó olló üzemzavara lépett fel.	▶ Vegye ki, majd tegye vissza az akkumulátort. ▶ Kapcsolja be a gallyázó ollót. ▶ Ha továbbra is üzemzavart jelez: ne használja a gallyázó ollót és forduljon STIHL márkakereskedéshez.

Üzemzavar	Kijelző a gallyázó ollón és hangjelzések	Oka	Megoldás
	E14 6 rövid hangjelzés	A penge blokkolva van.	<ul style="list-style-type: none"> ▶ Vegye ki az akkumulátort. ▶ Blokkolás elhárítása. ▶ Helyezze be az akkumulátort. ▶ Kapcsolja be a gallyázó ollót. ▶ Ha továbbra is üzemzavart jelez: ne használja a gallyázó ollót és forduljon STIHL márkakereskedéshez.
		A levágandó ágak átmérője túl nagy.	<ul style="list-style-type: none"> ▶ A vágandó anyagot egy kisebb ágátmérővel vágja. ▶ Ha a penge a vágásban elakad: oldja ki a pengét,  10.3
		A munkasebesség túl gyors.	<ul style="list-style-type: none"> ▶ Csökkentse a percenkénti vágások számát.
		A gallyázó olló túl meleg.	<ul style="list-style-type: none"> ▶ Várja meg, amíg a gallyázó olló lehül. ▶ Csökkentse a percenkénti vágások számát vagy a levágandó ágak átmérőjét.
		A gallyázó olló és az akkumulátor közötti elektromos összeköttetés megszakadt.	<ul style="list-style-type: none"> ▶ Vegye ki az akkumulátort. ▶ Tisztítsa meg az elektromos érintkezőket az akkumulátorüregben. ▶ Helyezze be az akkumulátort.
		A gallyázó olló vagy az akkumulátor nedves.	<ul style="list-style-type: none"> ▶ Hagyja megszáradni a gallyázó ollót vagy az akkumulátort,  18.6.
A gallyázó olló vágási teljesítménye csökken vagy nem elegendő.	1 fényzavár fehér színnel villog.	Túl alacsony az akkumulátor feltöltöttsége.	<ul style="list-style-type: none"> ▶ Akkumulátortöltés.
		A penge és az ellenpenge nincsen megfelelően megkenve.	<ul style="list-style-type: none"> ▶ Kenje meg a pengét és az ellenpengét.
		A penge életlen.	<ul style="list-style-type: none"> ▶ Cserélje ki a pengét.
		Az ellenpenge elkopott.	<ul style="list-style-type: none"> ▶ Cserélje ki az ellenpengét.
		A penge és az ellenpenge közötti hézag túl nagy. A penge zöröghet.	<ul style="list-style-type: none"> ▶ Állítsa be a penge és az ellenpenge közötti hézagot.
		A munkasebesség túl gyors.	<ul style="list-style-type: none"> ▶ Csökkentse a percenkénti vágások számát.
A gallyázó olló működési ideje túl rövid.		Az akkumulátor nincs teljesen feltöltve.	<ul style="list-style-type: none"> ▶ Töltse fel teljesen az akkumulátort.
		Az akkumulátor élettartama lejárt.	<ul style="list-style-type: none"> ▶ Cserélje ki az akkumulátort.

17.2 A töltőkészülék üzemzavarainak elhárítása

Üzemzavar	A töltőkészüléken lévő LED	Oka	Megoldás
Az akku nem töltődik.	A LED pirosan világít.	Túl meleg vagy túl hideg az akkumulátor.	<ul style="list-style-type: none"> ▶ Hagyja az akkumulátort a töltőkészülékben. ▶ A töltési folyamat automatikusan megkezdődik, amint eléri a megengedett hőmérsékleti tartományt.
	A LED pirosan villog.	A töltőkészülék és az akku közötti elektromos összeköttetés megszakadt.	<ul style="list-style-type: none"> ▶ Vegye ki az akkumulátort. ▶ Tisztítsa meg a töltőkészüléken lévő elektromos érintkezőket. ▶ Helyezze be az akkumulátort.
		Üzemzavar áll fenn a töltőkészülékben.	▶ Ne használja a töltőkészüléket, és forduljon STIHL márkaszervizhez.
	Üzemzavar áll fenn az akkumulátorban.	▶ Ne használja az akkumulátort és forduljon STIHL márkaszervizhez.	
A töltőkészülék nem végez öntesztet.	A LED nem világít kb. 1 másodpercig zölden, és kb. 1 másodpercig pirosan.	A töltőkészülékhez menő elektromos kapcsolat rövid időre megszakadt.	<ul style="list-style-type: none"> ▶ Húzza ki a hálózati csatlakozódugót a konnektorból. ▶ Várjon 1 percet. ▶ Dugja be a hálózati csatlakozódugót a konnektorba.

18 Műszaki adatok

18.1 STIHL ASA 20.0 gallyazó olló

- Engedélyezett akkumulátor: STIHL AS
- Közepes vágási frekvencia: 12 vágás/percig
- A penge maximális nyitási szélessége: 25 mm
- Maximális vágási vastagság: 25 mm (a fatípus függvényében)
- Súly akkumulátor nélkül: 760 kg

A működési időről bővebben a www.stihl.com/battery-life oldalon tájékozódhat.

18.2 Akkumulátor STIHL AS

- Akkumulátor-technológia: Litium ionos
- Feszültség: 10,8 V
- Kapacitás Ah-ban: lásd a teljesítménytáblát
- Energiatartalom Wh-ban: lásd a teljesítménytáblát
- Súly kg-ban: lásd a teljesítménytáblát

18.3 Töltőkészülék STIHL AL 1

- Névleges feszültség: lásd a teljesítménytáblát
- Frekvencia: lásd a teljesítménytáblát
- Névleges teljesítmény: lásd a teljesítménytáblát
- Töltőáram: lásd a teljesítménytáblát
- Az engedélyezett STIHL AS akkumulátor maximális energiataralma: 12,5 Ah

A töltési időkről bővebben a www.stihl.com/charging-times oldalon tájékozódhat.

18.4 Hosszabbítóvezetékek

Amennyiben hosszabbítóvezeték használnál, úgy annak ereinek a feszültségtől és a hosszabbítóvezeték hosszától függően legalább a következő átmérővel kell rendelkezniük:

Amennyiben a teljesítménytáblán a névleges feszültség 220 V és 240 V közötti:

- Vezeték hossz 20 m-ig: AWG 15 / 1,5 mm²
- Vezeték hossz 20 m-től 50 m-ig: AWG 13 / 2,5 mm²

Amennyiben a teljesítménytáblán a névleges feszültség 100 V és 127 V közötti:

- Vezeték hossz 10 m-ig: AWG 14 / 2,0 mm²
- Vezeték hossz 10 m-től 30 m-ig: AWG 12 / 3,5 mm²

18.5 Hőmérsékleti határértékek



FIGYELMEZTETÉS

- Az akkumulátor nincs védve az összes környezeti hatás ellen. Amennyiben az akkumulátort kitésszük bizonyos környezeti hatásoknak, az akkumulátor tüzet foghat vagy felrobbanhat. Súlyos személyi sérülések és anyagi károk keletkezhetnek.
 - ▶ Ne töltsd az akkumulátort - 20 °C alatt vagy + 50 °C felett.
 - ▶ Ne használja a gallyazó ollót, az akkumulátort vagy a töltőkészüléket - 20 °C alatt vagy + 50 °C felett.
 - ▶ Ne tárolja a gallyazó ollót, az akkumulátort vagy a töltőkészüléket - 20 °C alatt vagy + 70 °C felett.

18.6 Ajánlott hőmérsékleti tartományok

A gallyazó olló, az akkumulátor és a töltő optimális teljesítménye érdekében tartsa be az alábbi hőmérsékleti tartományokat:

- Töltés: + 5 °C és + 40 °C között
- Használat: - 10 °C és + 40 °C között
- Tárolás: - 20 °C és + 50 °C között

Ha az akkumulátort a javasolt hőmérsékleti tartományokon kívül töltik, használják vagy tárolják, akkor csökkenhet a teljesítmény.

Ha az akkumulátor nedves vagy nedves, hagyja az akkumulátort legalább 48 órán át száradni + 15 °C felett és + 50 °C alatt, valamint 70 % alatti páratartalom mellett. A magasabb páratartalom meghosszabbíthatja a száradási időt.

18.7 Zaj- és rezgésértékek

A zajszint K értéke 2 dB(A). A rezgésérték K-értéke 2 m/s².

A STIHL hallásvédő viselését javasolja.

- Zajszint L_{pA} az EN 62841-1 szerint mérve: < 70 dB(A).
- Rezgésérték a_{hv} az EN 62841-1 szerint mérve:
 - Kezelőfogantyú: < 2,5 m/s².

A megadott hang- és rezgési értékeket szabványos vizsgálati eljárás szerint mérték, és az elektromos készülékek összehasonlításához lehet őket felhasználni. A ténylegesen fellépő hang- és vibrációs értékek eltérhetnek a megadott értékektől, az alkalmazás módjától függően. A megadott hang- és rezgésértékek a hang- és rezgésexpoziáció kezdeti értékeléséhez használ-

hatók. A tényleges hang- és rezgésterhelést fel kell mérni. Ilyenkor azt az időt is figyelembe kell venni, amikor az elektromos készülék nem működik, továbbá azt az időt is, amikor az bekapcsolt állapotban van, de terhelés nélkül működik.

A 2002/44/EK irányelv munkaadókra vonatkozó rezgéssel kapcsolatos előírásainak betartásáról szóló információk a www.stihl.com/vib webhelyen található.

18.8 REACH

A REACH megnevezés az Európai Unió által meghatározott előírás a kémiai anyagok regisztrálásához, értékeléséhez és engedélyezéséhez.

A REACH rendelet betartásához szükséges információkról a www.stihl.com/reach oldalon tájékozódhat.

19 Pótalkatrészek és tartozékok

19.1 Pótalkatrészek és tartozékok

STIHL Ezek a szimbólumok eredeti STIHL pótalkatrészeket és eredeti STIHL tartozékokat jelölnek.

A STIHL eredeti STIHL pótalkatrészek és eredeti STIHL tartozékok használatát ajánlja.

A STIHL a folyamatos piacfigyelés ellenére sem tudja megítélni más gyártók pótalkatrészeit és tartozékait megbízhatóság, biztonság és alkalmaság tekintetében, valamint a STIHL nem tud azok alkalmazásáért felelősséget vállalni.

Eredeti STIHL pótalkatrészek és eredeti STIHL tartozékok STIHL márkakereskedésben kaphatók.

20 Ártalmatlanítás

20.1 A gallyazó olló, az akkumulátor és a töltőkészülék ártalmatlanítása

A hulladékkezeléssel kapcsolatos információk a helyi hatóságoknál vagy STIHL márkakereskedésben beszerezhető.

A szakszerűtlen ártalmatlanítás károsíthatja az egészséget és megterhelheti a környezetet.

- ▶ A STIHL termékeket a csomagolással együtt vigye el újrahasznosítás céljából egy megfelelő gyűjtőhelyre a helyi előírásoknak megfelelően.
- ▶ Tilos a háztartási szemétbe kidobni.

21 EK Megfelelőségi nyilatkozat

21.1 STIHL gallyázó olló ASA 20.0

ANDREAS STIHL AG & Co. KG
Badstraße 115
D-71336 Waiblingen

Németország

teljes felelőssége tudatában nyilatkozik, hogy a

- Kivitel: akkumulátoros gallyázó olló
- Gyártó márkaneve: STIHL
- Típus:ASA 20.0
- Sorozatszám: VA05

megfelel a 2011/65/EU, 2006/42/EK, 2014/30/EU és 2000/14/EK irányelvek vonatkozó előírásainak, tervezése és kivitelezése pedig összhangban áll az alábbi szabványok gyártás időpontjában érvényes verzióival: EN 55014-1, EN 55014-2, EN 62841-1, EN ISO 12100.

A műszaki dokumentációt az ANDREAS STIHL AG & Co. KG Produktzulassung részlege őrzi.

A gép gyártási éve, a gyártó ország és a gép száma a gallyázó ollón vannak feltüntetve.

Waiblingen, 10.01.2024

ANDREAS STIHL AG & Co. KG

nevében 

Robert Olma, Vice President, Regulatory Affairs & Global Governmental Relations

22 A gyártó UK/CA megfelelő-ségi nyilatkozata

22.1 STIHL gallyázó olló ASA 20.0

**UK
CA**

ANDREAS STIHL AG & Co. KG
Badstraße 115
D-71336 Waiblingen

Németország

teljes felelőssége tudatában nyilatkozik, hogy a

- Kivitel: akkumulátoros gallyázó olló
- Gyártó márkaneve: STIHL
- Típus:ASA 20.0
- Sorozatszám: VA05

megfelel az Egyesült Királyság The Restriction of the Use of Certain Hazardous Substances in Electrical and Electronic Equipment Regulations 2012, Supply of Machinery (Safety) Regulations 2008, Electromagnetic Compatibility Regulations 2016 és Noise Emission in the Environment by Equipment for use Outdoors Regulations 2001 rendeleteinek, és a gyártás napján érvényes következő szabványok verzióinak megfelelően lett kifejlesztve és gyártva: EN 55014-1, EN 55014-2, EN 62841-1, EN ISO 12100.

A műszaki dokumentációt az ANDREAS STIHL AG & Co. KG őrzi.

A gép gyártási éve, a gyártó ország és a gép száma a gallyázó ollón vannak feltüntetve.

Waiblingen, 10.01.2024

ANDREAS STIHL AG & Co. KG

nevében 

Robert Olma, Vice President, Regulatory Affairs & Global Governmental Relations

23 Címek

www.stihl.com

24 Általános biztonsági előírások az elektromos szerszámokhoz

24.1 Bevezető

Ez a fejezet a motoros meghajtású, elektromos kéziszerszámokra vonatkozó EN/IEC 62841 európai szabvány általános biztonsági előírásait ismereti.

A STIHL számára előírás, hogy a szövegeket kinyomtassa.

Az „Elektromos biztonság” című fejezetben az áramütés elkerülésére vonatkozóan közölt biztonsági előírások nem alkalmazhatók akkumulátoros üzemű STIHL termékekre.



FIGYELMEZTETÉS

- **Olvassa el az összes biztonsági előírást, utasítást, ábrát és műszaki adatot, amelyekkel ezt az elektromos kéziszerszámot ellátták.** Ha nem tartja be az alábbi utasításokat, annak áramütés, égési sérülés és/vagy súlyos sérülés lehet a következménye. **Őrizze meg az összes biztonsági előírást és utasítást a későbbi használatához.**

A biztonsági előírásokban használt „elektromos szerszám” megjelölés egyaránt vonatkozik a hálózati árammal működtetett (hálózati vezetékkel rendelkező), valamint az akkumulátorról működtetett (hálózati vezeték nélküli) elektromos szerszámokra.

24.2 Munkaterületi biztonság

- a) **A munkaterület legyen mindig tiszta és jól megvilágított.** A rendetlen vagy a meg nem világított munkaterület balesetveszélyes.
- b) **Az elektromos szerszámmal tilos robbanásveszélyes környezetben dolgozni, ahol éghető folyadék, gáz vagy por található.** Az elektromos szerszámok szikrákat keltenek, amelyek lángra lobbanthatják a porokat vagy gőzöket.
- c) **Az elektromos szerszám használata közben tartsa távol a munkaterülettől gyerekeket és másokat.** Ha elterelik a figyelmét, elveszítheti az elektromos szerszám feletti uralmát.

24.3 Elektromos biztonság

- a) **Az elektromos szerszám csatlakozódugója legyen a hálózati konnektorba illő. Tilos a csatlakozódugót bármilyen módon megváltoztatni. Tilos adapter-csatlakozódugót használni a védőföldeléses elektromos szerszámokhoz.** Kisebb az áramütés veszélye, ha nem módosítja a csatlakozódugót és a megfelelő dugaszolóaljzatot.
- b) **Ne érjen hozzá földelt felületekhez, mint pl. csövek, fűtés, tűzhely és hűtőszekrény.** Nagyobb az áramütés veszélye, ha az Ön teste földelt.
- c) **Az elektromos szerszámot ne érje eső és nedvesség.** Növeli az az áramütés veszélyét, ha az elektromos szerszámba víz kerül.
- d) **Ne használja a csatlakozóvezetékét a rendeltetésétől eltérő célra. Soha ne használja a csatlakozóvezetékét hordozásra, húzásra vagy az elektromos szerszám dugaszának kihúzására. Tartsa távol a csatlakozóvezeté-**

ket melegtől, olajtól, éles szélektől, valamint mozgó alkatrészekről. A sérült vagy az összegabalyodott csatlakozóvezeték növeli az áramütés veszélyét.

- e) **Ha az elektromos szerszámmal a szabadban dolgozik, csak olyan hosszabbító vezetékét alkalmazzon, amelynek használata a szabadban kifejezetten engedélyezett.** A szabadban történő használatra engedélyezett hosszabbító vezeték alkalmazása csökkenti az áramütés veszélyét.
- f) **Ha az elektromos szerszám működtetése nedves környezetben feltétlenül szükséges, használjon FI-relét (hibaáram-védőkapcsolót).** A FI-relé alkalmazása csökkenti az áramütés veszélyét.

24.4 Személyi biztonság

- a) **Figyelmesen dolgozzon, figyeljen arra, amit csinál, és körültekintően bánjon az elektromos szerszámmal. Tilos használni az elektromos szerszámot fáradtság esetén, valamint drogok, alkohol vagy gyógyszerek hatása alatt.** Az elektromos szerszám használata közben pillanatnyi figyelemkiesés is súlyos sérülésekkel járhat.
- b) **Mindig viseljen egyéni védőfelszerelést, és mindig hordjon védőszemüveget.** Az elektromos szerszám fajtájától és alkalmazásától függő személyi védőfelszerelés, úgymint a porvédő maszk, csúszásmentes biztonsági cipő, védősisak vagy zajvédő viselése, csökkenti a sérülések veszélyét.
- c) **Kerülje el a véletlenszerű üzembe helyezést. Győződjön meg arról, hogy az elektromos szerszám kikapcsolt állapotban van, mielőtt az áramellátáshoz és/vagy az akkumulátorhoz csatlakoztatja, felveszi vagy viszi.** Ha az elektromos szerszám vitelekor az ujjja a kapcsolón van, vagy ha az elektromos szerszámot bekapcsolt állapotban csatlakoztatja az áramellátáshoz, könnyen baleset történhet.
- d) **Az elektromos szerszám bekapcsolása előtt távolítsa el a beállításhoz szükséges szerszámokat és villáskulcsokat.** Az elektromos szerszám forgó alkatrészén lévő szerszám vagy kulcs sérülést okozhat.
- e) **Kerülje a rendellenes testtartást. Ügyeljen a szilárd álláshelyzetre, és mindig tartsa meg egyensúlyát.** Ezáltal váratlan helyzet esetén is biztosabban meg tudja tartani az elektromos szerszámot.

- f) **Viseljen megfelelő ruházatot. Tilos a bő ruházat és ékszerek viselése. Haját és ruházatát tartsa távol a mozgó alkatrészektől.** A laza ruházat, az ékszer vagy a hosszú haj beleakadhat a mozgó alkatrészekbe.
- g) **Amennyiben lehetőség van porelszívó- és -felgőg berendezések felszerelésére, ezeket csatlakoztassa és használja helyesen.** A porelszívó adapter alkalmazása csökkenti a por általi veszélyeztetést.
- h) **Ne adja át magát hamis biztonságérzetnek és ne hagyja figyelmen kívül az elektromos szerszámokra vonatkozó biztonsági előírásokat, még akkor sem, ha már úgy érzi, többszöri használat után már kellően jártas az elektromos szerszám kezelését illetően.** A figyelmetlen használat a másodperc tört része alatt súlyos sérülésekhez vezethet.

24.5 Az elektromos szerszám használata és kezelése

- a) **Ne terhelje túl az elektromos szerszámot. A munkavégzéshez használja az ahhoz legjobban illő elektromos szerszámot.** A megfelelő elektromos szerszámmal a meghatározott teljesítménytartományon belül sokkal jobban és biztonságosabban végezheti a munkáját.
- b) **Tilos használni olyan elektromos szerszámot, amelynek rossz a kapcsolója.** Az olyan elektromos szerszám, amely nem kapcsolható be vagy ki, veszélyes, ezért meg kell javítani.
- c) **Húzza ki a csatlakozódugót a hálózati csatlakozóaljzatból, és/vagy távolítsa el a levehető akkumulátort, mielőtt gépbeállítást végezne, munkaeszközrészeket cserélné vagy az elektromos szerszámot eltenné.** Ezzel az óvintézkedéssel megakadályozza az elektromos szerszám véletlen beindulását.
- d) **Az elektromos szerszámot olyan helyen tárolja, ahol gyermekek nem férhetnek hozzá. Ne használja olyan személy az elektromos szerszámot, aki nem ismeri a használatát vagy nem olvasta el a használati utasítást.** Az elektromos szerszám használata nagyon veszélyes, ha azt tapasztalatlan személy használja.
- e) **Gondosan tartsa karban az elektromos szerszámokat és a munkaeszközöket. Ellenőrizze le, hogy a mozgó alkatrészek kifogástalanul működnek, nem akadnak, az alkatrészek nem törtek vagy sérültek, mert ezek hátrányosan befolyásolják az elektromos szer-**

szám működését. A sérült alkatrészeket az elektromos szerszám használata előtt javíttassa meg. Sok balesetet okoznak a rosszul karbantartott elektromos szerszámok.

- f) **A vágószerszámokat tartsa éles és tiszta állapotban.** Az éles vágóélű, gondosan ápolat vágószerszámok kevésbé szorulnak be, és könnyebben irányíthatóak.
- g) **Az elektromos szerszámot, a munkaeszközöket stb. kizárólag ezeknek az utasításoknak megfelelően használja. Vegye figyelembe emellett a munkafeltételeket és az elvégzendő munkálatot is.** Veszélyes helyzeteket okozhat, ha az elektromos szerszámot nem a rendeltetése szerinti célra használja.
- h) **Tartsa mindig szárazon, tisztán, olaj- és zsírmentesen a markolatokat és a fogantyúfelületeket.** A csúszós markolatok és fogantyúfelületek nem teszik lehetővé az elektromos szerszám biztonságos kezelését és irányítását az előre nem látható szituációkban.

24.6 Az akkumulátoros szerszám használata és kezelése

- a) **Csak a gyártó által ajánlott töltő készülékkel töltsen fel az akkumulátort.** Egy olyan töltő készülék esetében, amelyik csak bizonyos akkumulátor fajtákhoz használható, fennáll a tűzveszély, amennyiben más fajta akkumulátort töltenek fel vele.
- b) **Az elektromos szerszámokban csak az arra célra szánt akkumulátorokat használja.** Más akkumulátorok használata sérülést és tüzet okozhat.
- c) **A használaton kívüli akkumulátort tartsa távol az irodai gémkapcsoktól, érméktől, szegektől, csavaroktól és más olyan kisméretű fém tárgyaktól, amelyek az érintkezők rövidzárlatát okozhatják.** Az akkumulátor érintkezők közötti rövidzárlat égési sérülést, vagy tüzet okozhat..
- d) **Hibás használat során az akkumulátorból kifolyhat a benne lévő folyadék. Ne érjen önhöz a folyadék. Ha véletlenül érintkezett vele, öblítse le vízzel. Ha a folyadék a szemébe kerül, a kimosáson kívül haladéktalanul forduljon orvoshoz. A kifolyó akkumulátor folyadék bőrpírt, vagy égést is okozhat.**
- e) **Ne használjon sérült vagy módosított akkumulátort.** A sérült vagy módosított akkumulátorok előre nem látható módon viselkedhet-

nek és tűz-, robbanás- vagy sérülésveszélyhez vezethetnek.

- f) **Soha ne tegyen ki akkumulátort tűznek vagy túl magas hőmérsékletnek.** A tűz, vagy a 130 °C (265 °F) feletti hőmérséklet robbanást idézhet elő.
- g) **Kövesse a töltésre vonatkozó összes előírást és soha ne töltsen az akkumulátort vagy az akkumulátoros szerszámot az üzemeltetési útmutatóban meghatározott hőmérsékleti tartományon kívül.** A hibás, vagy az engedélyezett hőmérsékleti tartományon kívüli töltés az akkumulátor károsodásához és a tűzveszély növekedéséhez vezethet.

24.7 Szerviz

- a) **Az elektromos szerszámokat csakis szakképzett szakemberekkel és csakis eredeti alkatrészeket felhasználva javíttassuk meg.** Ezáltal biztosított az, hogy az elektromos szerszám használata továbbra is biztonságos maradjon.
- b) **Sérült akkumulátorok karbantartása, javítása tilos!** Az akkumulátorok karbantartását, javítását kizárólag a gyártó, vagy a gyártó által felhatalmazott ügyfélszolgálatok végezhetik.

Índice

1	Prefácio.....	184
2	Informações relativas a este manual de instruções.....	184
3	Vista geral.....	185
4	Indicações de segurança	186
5	Tomar a tesoura de poda operacional....	194
6	Carregar a bateria, LEDs e sinais sonoros	194
7	Colocação e remoção da bateria.....	195
8	Ligar e desligar a tesoura de poda.....	195
9	Verificar a tesoura de poda e a bateria...	196
10	Trabalhar com a tesoura de poda.....	197
11	Após o trabalho.....	198
12	Transporte.....	198
13	Armazenamento.....	198
14	Limpeza.....	199
15	Fazer a manutenção.....	199
16	Reparar.....	200
17	Eliminação de avarias.....	202
18	Dados técnicos.....	204
19	Peças de reposição e acessórios.....	205
20	Eliminar.....	205
21	Declaração de conformidade CE.....	205
22	Declaração de conformidade UKCA.....	206

23	Endereços.....	206
24	Indicações de segurança gerais para ferramentas eléctricas.....	206

1 Prefácio

Estimados clientes,

ficamos muito satisfeitos pelo facto de ter escolhido a STIHL. Desenvolvemos e fabricamos os nossos produtos com a máxima qualidade e de acordo com as necessidades dos nossos clientes. Por isso, os produtos oferecem uma elevada fiabilidade mesmo sob condições de esforço extremo.

Também na assistência a STIHL é uma marca de excelência. O nosso revendedor autorizado garante aconselhamento e formação competente, e um acompanhamento técnico aprofundado.

STIHL apoia explicitamente uma gestão sustentável e responsável dos recursos naturais. Este manual de instruções pretende ajudá-lo a utilizar o seu produto STIHL de forma segura e respeitadora do ambiente durante um longo período de tempo.

Agradecemos a sua confiança e esperamos que aprecie o seu produto STIHL.



Dr. Nikolas Stihl

IMPORTANTE! LER E GUARDAR ANTES DA UTILIZAÇÃO.

2 Informações relativas a este manual de instruções

2.1 Documentos legais

São válidas as indicações de segurança locais.

- ▶ Além deste manual de instruções, devem ser lidos, compreendidos e guardados os seguintes documentos:
 - Informação relativa à segurança para baterias e produtos com bateria incorporada da STIHL: www.stihl.com/safety-data-sheets

2.2 Identificação das advertências no texto



PERIGRO

- A indicação chama a atenção para perigos que provocam ferimentos graves ou a morte.
 - ▶ As medidas mencionadas podem evitar ferimentos graves ou a morte.



ATENÇÃO

- A indicação chama a atenção para perigos que **podem** provocar ferimentos graves ou a morte.
 - ▶ As medidas mencionadas podem evitar ferimentos graves ou a morte.

AVISO

- A indicação chama a atenção para perigos que podem provocar danos materiais.
 - ▶ As medidas mencionadas podem evitar danos materiais.

2.3 Símbolos no texto





Este símbolo faz referência a um capítulo deste manual de instruções.

3 Vista geral

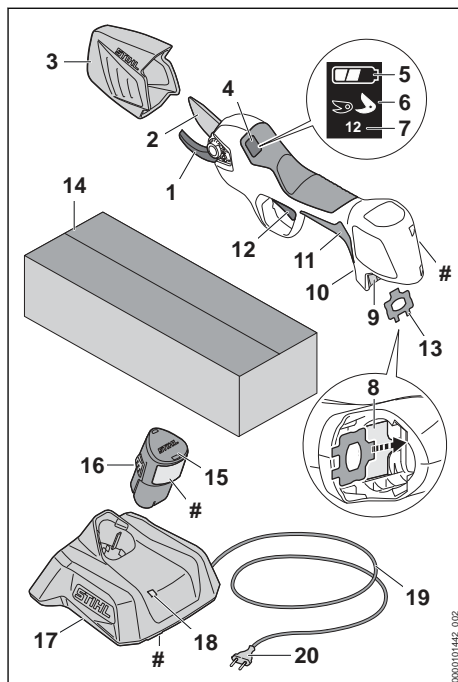
3.1 Tesoura de poda



- 1 Contra-lâmina**
A contra-lâmina serve de apoio para o ramo.
- 2 Lâmina**
A lâmina corta o ramo.
- 3 Proteção das lâminas**
A proteção das lâminas protege contra o contacto com as lâminas.
- 4 Visor**
O visor mostra informações e avarias.
- 5 Indicação no visor** 
O indicador no visor mostra o estado de carga da bateria.
- 6 Indicação no visor** 
O indicador no visor mostra a amplitude de abertura definida para as lâminas.
- 7 Indicação do número de cortes no visor**
O indicador no visor mostra a número total de cortes.
- 8 Suporte para chave combinada**
O suporte serve para guardar a chave combinada no compartimento da bateria.

9 Compartimento da bateria

O compartimento da bateria aloja a bateria.

10 Tecla de pressão 

A tecla de pressão liga e desliga a tesoura de poda.

11 Cabo de operação

O cabo de operação destina-se a operar, segurar e conduzir a tesoura de poda.

12 Alavanca de comando

A alavanca de comando abre e fecha a lâmina.

13 Chave combinada

A chave combinada destina-se a desenroscar as uniões roscadas da cobertura e das lâminas.

14 Embalagem

A embalagem destina-se a guardar e transportar a tesoura de poda. No kit (composto por tesoura de poda, bateria e carregador), a embalagem serve para guardar e transportar a tesoura de poda, a bateria e o carregador.

15 Bateria

A bateria fornece energia à tesoura de poda.

16 Gancho de retenção

O gancho de retenção mantém a bateria no compartimento da bateria.

17 Carregador

O carregador carrega a bateria.

18 LED

O LED mostra o estado do carregador.

19 Linha de conexão

A linha de conexão liga o carregador à ficha de rede.

20 Ficha de rede

A ficha de rede liga a linha de conexão a uma tomada

Placa de identificação com o número da máquina**3.2 Símbolos**

Os símbolos podem estar presentes na tesoura de poda, na bateria e no carregador e têm o seguinte significado:



O LED está aceso ou pisca a verde. A bateria está a ser carregada.



O LED pisca a vermelho. Entre a bateria e o carregador não existe nenhum contacto elétrico ou existe uma falha na bateria ou no carregador.



A indicação ao lado do símbolo chama a atenção para o conteúdo energético da bateria de acordo com a especificação do fabricante das células da bateria. O conteúdo energético disponível durante a utilização é menor.



Usar o aparelho elétrico num recinto fechado e seco.



Não eliminar o produto juntamente com o lixo doméstico.



Ler, compreender e guardar o manual de instruções.

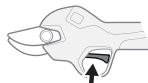

A alavanca de comando tem funções diferentes.

2X **3 SEC** **5 SEC**

**4 Indicações de segurança****4.1 Símbolos de aviso****4.1.1 Tesoura de poda**

Os símbolos de aviso presentes na tesoura de poda têm o seguinte significado:



Seguir as instruções de segurança e as respetivas medidas a tomar.



Ler, compreender e guardar o manual de instruções.



Não tocar na lâmina em movimento.



Retirar a bateria durante pausas no trabalho e durante o transporte, o armazenamento, a manutenção ou a reparação.



Proteger a tesoura de poda da chuva e humidade.

4.1.2 Bateria

Os símbolos de aviso presentes na bateria têm o seguinte significado:



Seguir as instruções de segurança e as respetivas medidas a tomar.



Ler, compreender e guardar o manual de instruções.



Proteger a bateria do calor e do fogo.



Não mergulhar a bateria em líquidos.

4.1.3 Carregador

Os símbolos de aviso presentes no carregador têm o seguinte significado:



Seguir as instruções de segurança e as respetivas medidas a tomar.



Ler, compreender e guardar o manual de instruções.



Proteger o carregador da chuva e humidade.

4.2 Utilização prevista

A tesoura de poda STIHL ASA 20.0 destina-se ao corte de árvores, arbustos, mato, plantas ornamentais, videiras e outras madeiras equivalentes, com um diâmetro máximo do ramo de 25 mm, com uma frequência de corte média até 12 cortes por minuto em viticultura, fruticultura e na manutenção de espaços verdes.

A tesoura de poda não pode ser usada à chuva.

A tesoura de poda não é apropriada para uso comercial.

A bateria STIHL AS fornece energia à tesoura de poda.

O carregador STIHL AL 1 permite o carregamento da bateria STIHL AS.

⚠ ATENÇÃO

- Baterias e carregadores, não autorizados pela STIHL para a tesoura de poda, podem provocar incêndios e explosões. As pessoas podem sofrer ferimentos graves ou fatais e podem ocorrer danos materiais.
 - ▶ Usar a tesoura de poda com uma bateria STIHL AS.
 - ▶ Carregar a bateria STIHL AS com um carregador STIHL AL 1.

- Caso a tesoura de poda, a bateria ou o carregador não sejam usados conforme o previsto, podem ocorrer ferimentos graves ou fatais em pessoas, além de danos materiais.
 - ▶ Utilizar a tesoura de poda, a bateria e o carregador da forma descrita neste manual de instruções.

4.3 Requisitos a cumprir pelo utilizador

⚠ ATENÇÃO

- Utilizadores sem formação não conseguem identificar nem avaliar os perigos da tesoura de poda, da bateria ou do carregador. O utilizador ou outras pessoas podem sofrer ferimentos graves ou fatais.



- ▶ Ler, compreender e guardar o manual de instruções.

- ▶ Caso a tesoura de poda, a bateria ou o carregador seja entregue a uma outra pessoa: entregar também o manual de instruções.
- ▶ Certifique-se de que o utilizador cumpre os seguintes requisitos:
 - O utilizador não está cansado.
 - O utilizador está fisicamente, mentalmente e psicologicamente apto para operar e trabalhar com a tesoura de poda, a bateria e o carregador. Se o utilizador apresentar capacidades físicas, sensoriais ou mentais limitadas, ele apenas poderá trabalhar com a máquina sob supervisão ou de acordo com as indicações de uma pessoa responsável.
 - O utilizador consegue identificar e avaliar os riscos da tesoura de poda, da bateria e do carregador.
 - O utilizador é maior de idade ou está a frequentar um curso de formação profissional que cumpre os requisitos da regulamentação nacional.
 - O utilizador recebeu formação de um concessionário especializado STIHL ou de uma pessoa tecnicamente competente, antes de ter trabalhado pela primeira vez com a tesoura de poda e usado o carregador.
 - O utilizador não está sob o efeito de álcool, medicamentos ou drogas.
- ▶ Caso existam dúvidas: consultar um concessionário especializado STIHL.

4.4 Vestuário e equipamento

▲ ATENÇÃO

- Durante o trabalho, podem ser lançados objetos a alta velocidade. O utilizador pode ficar ferido.
 - ▶ Usar óculos de proteção justos. Os óculos de proteção adequados foram testados segundo a norma EN 166 ou prescrições nacionais e podem ser adquiridos no retalho com a correspondente marcação.
 - ▶ Usar mangas compridas e justas e calças compridas.
- Vestuário inadequado pode prender-se em madeira, mato e na tesoura de poda. Utilizadores sem vestuário adequado poderão sofrer ferimentos graves.
 - ▶ Usar vestuário justo ao corpo.
 - ▶ Não usar cachecol/lenço nem adornos.
 - ▶ Prender os cabelos compridos e certificar-se de que ficam apanhados acima dos ombros.
- Durante a limpeza ou manutenção o utilizador pode entrar em contacto com a lâmina. O utilizador pode ficar ferido.
 - ▶ Usar luvas de proteção feitas de material resistente.
- O utilizador pode escorregar caso use calçado desadequado. O utilizador pode ficar ferido.
 - ▶ Usar calçado fechado e resistente com solas antiderrapantes.

4.5 Zona de trabalho e meio circundante

4.5.1 Tesoura de poda

▲ ATENÇÃO

- Pessoas que não estejam envolvidas na atividade, crianças e animais não conseguem identificar nem avaliar os riscos da tesoura de poda e de objetos projetados a alta velocidade. Pessoas que não estejam envolvidas na atividade, bem como crianças e animais poderão sofrer ferimentos graves e poderão ocorrer danos materiais.
 - ▶ Mantenha as pessoas que não estejam envolvidas na atividade, crianças e animais afastados da área de trabalho.
 - ▶ Não deixar a tesoura de poda sem supervisão.
 - ▶ Assegurar que as crianças não conseguem brincar com a tesoura de poda.
- A tesoura de poda não é resistente à água. Pode ocorrer um choque elétrico caso se trabalhe à chuva ou num ambiente húmido. O

utilizador pode sofrer ferimentos e a tesoura de poda pode ser danificada.



- ▶ Não trabalhar à chuva nem em ambientes húmidos.

- Os componentes elétricos da tesoura de poda podem gerar faíscas. As faíscas podem provocar incêndios e explosões em ambientes facilmente inflamáveis ou explosivos. As pessoas podem sofrer ferimentos graves ou fatais e podem ocorrer danos materiais.
 - ▶ Não trabalhar em ambientes facilmente inflamáveis e explosivos.

4.5.2 Bateria

▲ ATENÇÃO

- Pessoas não envolvidas, crianças e animais não conseguem identificar nem avaliar os riscos da bateria. Pessoas não envolvidas, crianças e animais podem ferir-se com gravidade.
 - ▶ Manter afastadas(os) as pessoas não envolvidas, as crianças e os animais.
 - ▶ Não deixar a bateria sem supervisão.
 - ▶ Assegurar que as crianças não conseguem brincar com a bateria.
- A bateria não está protegida contra todas as influências ambientais. A bateria pode incendiar-se, explodir ou ficar danificada de forma irreparável caso seja sujeita a determinadas influências ambientais. As pessoas podem sofrer ferimentos graves e podem ocorrer danos materiais.



- ▶ Proteger a bateria do calor e do fogo.
- ▶ Não atirar a bateria para o fogo.

- ▶ Não carregar, usar nem guardar a bateria fora dos limites de temperatura indicados,  18.5.



- ▶ Não mergulhar a bateria em líquidos.

- ▶ Manter a bateria afastada de peças metálicas pequenas.
- ▶ Não sujeitar a bateria a uma pressão elevada.
- ▶ Não expor a bateria a micro-ondas.
- ▶ Proteger a bateria de produtos químicos e sais.

4.5.3 Carregador

⚠ ATENÇÃO

- Pessoas não envolvidas, crianças não conseguem identificar nem avaliar os perigos do carregador e da corrente elétrica. Pessoas não envolvidas, crianças e animais podem ferir-se com gravidade ou morrer.
 - ▶ Manter afastadas(os) as pessoas não envolvidas, as crianças e os animais.
 - ▶ Assegurar que as crianças não conseguem brincar com o carregador.
- O carregador não é resistente à água. Pode ocorrer um choque elétrico caso se trabalhe à chuva ou num ambiente húmido. O utilizador pode sofrer ferimentos e o carregador pode ser danificado.



- ▶ Não usar à chuva nem em ambientes húmidos.

- O carregador não está protegido contra todas as influências atmosféricas. O carregador pode incendiar-se ou explodir caso seja sujeito a determinadas influências atmosféricas. As pessoas podem sofrer ferimentos graves e podem ocorrer danos materiais.
 - ▶ Usar o carregador num local fechado e seco.
 - ▶ Não operar o carregador num ambiente facilmente inflamável nem explosivo.
 - ▶ Não operar o carregador por cima de uma base facilmente inflamável.
 - ▶ Não usar nem guardar o carregador fora dos limites de temperatura indicados, 18.5.
- As pessoas podem tropeçar na linha de conexão. As pessoas podem ferir-se e o carregador pode ser danificado.
 - ▶ Assentar a linha de conexão plana no chão.

4.6 Estado de acordo com as exigências de segurança

4.6.1 Tesoura de poda

- A tesoura de poda está num estado seguro se forem cumpridas as seguintes condições:
- A tesoura de poda não está danificada.
 - A tesoura de poda está limpa e seca.
 - Os elementos de comando funcionam e não foram modificados.
 - Estão montados acessórios originais da STIHL autorizados para esta tesoura de poda.
 - Os acessórios estão montados corretamente.

⚠ ATENÇÃO

- Se não estiverem em condições de funcionamento seguro, os componentes poderão deixar de funcionar corretamente e os dispositivos de segurança poderão ficar inativos. As pessoas podem sofrer ferimentos graves ou fatais.
 - ▶ Não trabalhar com uma tesoura de poda danificada.
 - ▶ Se a tesoura de poda estiver suja ou molhada: limpar a tesoura de poda e deixá-la secar.
 - ▶ Não efetuar alterações na tesoura de poda.
 - ▶ Caso os elementos de comando não funcionem: não trabalhar com a tesoura de poda.
 - ▶ Incorporar acessórios originais da STIHL para esta tesoura de poda.
 - ▶ Montar os acessórios conforme descrito neste manual de instruções ou no manual de instruções do respetivo acessório.
 - ▶ Não inserir objetos nos orifícios da tesoura de poda.
 - ▶ Substituir as placas informativas gastas ou danificadas.
 - ▶ Caso existam dúvidas: consultar um concessionário especializado STIHL.

4.6.2 Lâmina e contra-lâmina

A lâmina e a contra-lâmina são seguras se forem cumpridas as seguintes condições:

- A lâmina e a contra-lâmina não estão danificadas.
- A lâmina e a contra-lâmina não estão deformadas.
- A lâmina e a contra-lâmina apresentam uma marcha suave.
- A lâmina e a contra-lâmina estão lubrificadas.
- A lâmina e a contra-lâmina estão incorporadas corretamente.
- A lâmina está afiada corretamente.
- A lâmina e a contra-lâmina não apresentam rebarba.

⚠ ATENÇÃO

- Num estado que não cumpra as exigências de segurança, partes da lâmina ou da contra-lâmina podem soltar-se e ser projetadas. As pessoas podem sofrer ferimentos graves.
 - ▶ Trabalhar com uma lâmina ou contra-lâmina não danificada, não deformada e com marcha suave.
 - ▶ Lubrificar a lâmina e a contra-lâmina corretamente.

- ▶ Incorporar a lâmina e a contra-lâmina corretamente.
- ▶ Se a lâmina não estiver afiada: substituir a lâmina.
- ▶ Se a lâmina ou a contra-lâmina tiver uma rebarba na aresta de corte: substituir a lâmina e a contra-lâmina.
- ▶ Caso existam dúvidas: consultar um concessionário especializado STIHL.

4.6.3 Bateria

A bateria é considerada segura se forem cumpridas as seguintes condições:

- A bateria não apresenta danos.
- A bateria está limpa e seca.
- A bateria funciona e não foi alterada.

▲ ATENÇÃO

- Num estado que não cumpra as exigências de segurança, a bateria pode deixar de funcionar de modo seguro. As pessoas podem sofrer ferimentos graves.
 - ▶ Trabalhar com uma bateria funcional e não danificada.
 - ▶ Não carregar uma bateria danificada ou com defeito.
 - ▶ Se a bateria estiver suja: limpar a bateria.
 - ▶ Se a bateria estiver molhada ou húmida: deixar secar a bateria,  18.6.
 - ▶ Não alterar a bateria.
 - ▶ Não introduzir objetos nos orifícios da bateria.
 - ▶ Nunca ligar os contactos elétricos da bateria a objetos metálicos e curto-circuitar.
 - ▶ Não abrir a bateria.
 - ▶ Substituir as placas de indicação gastas ou danificadas.
- Uma bateria danificada pode derramar líquido. Se o líquido entrar em contacto com a pele ou com os olhos, podem ocorrer irritações nestas zonas.
 - ▶ Evitar o contacto com o líquido.
 - ▶ Caso tenha havido contacto com a pele: Lavar as partes afetadas da pele com bastante água e sabão.
 - ▶ Caso tenha havido contacto com os olhos: lavar os olhos com muita água durante, pelo menos, 15 minutos e consultar um médico.
- Uma bateria danificada ou defeituosa pode apresentar um odor incomum, fumo ou incêndio. As pessoas podem sofrer ferimentos graves ou fatais e podem ocorrer danos materiais.

- ▶ Se a bateria emitir um cheiro estranho ou deitar fumo: não usar a bateria e mantê-la afastada de materiais combustíveis.
- ▶ Se a bateria se incendiar: tentar apagar o incêndio na bateria com um extintor ou água.

4.6.4 Carregador

O carregador cumpre as exigências de segurança, caso estejam satisfeitas as seguintes condições:

- O carregador não está danificado.
- O carregador está limpo e seco.

▲ ATENÇÃO

- Num estado que não cumpra as exigências de segurança, os componentes podem deixar de funcionar corretamente e os equipamentos de segurança podem ser colocados fora de serviço. Podem ocorrer ferimentos graves ou mortais em pessoas.
 - ▶ Não usar um carregador danificado.
 - ▶ Caso o carregador esteja sujo ou molhado: Limpar o carregador e deixá-lo secar.
 - ▶ Não proceder a alterações no carregador.
 - ▶ Não inserir objetos nos orifícios do carregador.
 - ▶ Não ligar nem curto-circuitar os contactos elétricos do carregador a objetos metálicos.
 - ▶ Não abrir o carregador.

4.7 Trabalho

▲ ATENÇÃO

- Se não houver ninguém ao alcance fora da área de trabalho, ninguém lhe poderá prestar socorro em caso de acidente.
 - ▶ Certifique-se que existem pessoas ao alcance fora da área de trabalho.
- Em determinadas situações, o utilizador poderá não conseguir continuar a trabalhar com total concentração. O utilizador pode perder o controlo sobre a tesoura de poda, tropeçar, cair e ferir-se com gravidade.
 - ▶ Trabalhar de forma calma e concentrada.
 - ▶ Caso as condições de iluminação e de visibilidade não sejam boas: não trabalhar com a tesoura de poda.
 - ▶ Usar a tesoura de poda sozinho.
 - ▶ Não trabalhar acima da altura dos ombros.
 - ▶ Prestar atenção aos obstáculos.
 - ▶ Trabalhar com os pés no chão e manter o equilíbrio. Em trabalhos em altura necessita de: usar uma plataforma de trabalho elevada ou um andaime seguro.

- ▶ Caso se verifiquem sinais de cansaço: fazer uma pausa no trabalho.
- A lâmina pode ficar danificada caso toque num objeto duro.
 - ▶ Antes do trabalho, verificar se existem objetos duros na zona de trabalho e removê-los.
 - ▶ Não cortar arame.
- A lâmina em movimento pode ferir gravemente o utilizador.



- ▶ Manter a mão livre afastada, pelo menos, 40 cm da lâmina.
- ▶ Não tocar na lâmina.



- ▶ Antes de mudar de sítio no local de trabalho, fechar a lâmina.
- ▶ Sempre que se pousar a tesoura de poda – mesmo que por pouco tempo – desligar a tesoura de poda.

- Se, durante o trabalho, a tesoura de poda apresentar um comportamento diferente ou estranho, isso significa que a tesoura de poda poderá estar comprometida em termos de segurança. As pessoas podem sofrer ferimentos graves e podem ocorrer danos materiais.
 - ▶ Terminar o trabalho, retirar a bateria e consultar um concessionário especializado STIHL.
- Durante o trabalho, a tesoura de poda pode produzir vibrações.
 - ▶ Utilizar luvas.
 - ▶ Fazer pausas no trabalho.
- Caso existam indícios de problemas de circulação sanguínea: consultar um médico.

▲ PERIGRO

- Se houver necessidade de trabalhar no ambiente de linhas condutoras de tensão, as lâminas podem entrar em contacto com as linhas sob tensão e danificá-las. O utilizador poderá sofrer ferimentos graves ou fatais.
 - ▶ Não trabalhe nas imediações de cabos condutores de tensão.

4.8 Carregamento

▲ ATENÇÃO

- Durante o carregamento, um carregador danificado ou com defeito pode cheirar ou fumejar de forma incomum. Podem ocorrer ferimentos em pessoas e danos materiais.
 - ▶ Tirar a ficha de rede da tomada de corrente.
- O carregador pode aquecer demasiado devido à dissipação insuficiente de calor e provocar um incêndio. Podem ocorrer ferimentos graves ou mortais em pessoas e danos materiais.
 - ▶ Não cobrir o carregador.

4.9 Estabelecer a ligação elétrica

O contacto com componentes sob tensão pode ocorrer devido às seguintes causas:

- A linha de conexão ou a linha de extensão está danificada.
- A ficha de rede da linha de conexão ou da linha de extensão está danificada.
- A tomada não está instalada corretamente.

▲ PERIGRO

- O contacto com componentes sob tensão pode provocar um choque elétrico. O utilizador pode sofrer ferimentos graves ou fatais.
 - ▶ Certifique-se de que a linha de conexão, a linha de extensão e as suas fichas de rede não estão danificadas.



Caso a linha de conexão ou a linha de extensão esteja danificada:

- ▶ Não tocar na parte danificada.
- ▶ Tirar a ficha de rede da tomada.
- ▶ Tocar na linha de conexão, na linha de extensão e nas suas fichas de rede com as mãos secas.
- ▶ Encaixar a ficha de rede da linha de conexão ou da linha de extensão numa tomada com proteção e instalada corretamente com ligação à terra.
- ▶ Ligar o carregador através de um interruptor de proteção de corrente com uma corrente de desativação (30 mA, 30 ms).
- Uma linha de extensão danificada ou inadequada pode provocar um choque elétrico. As pessoas podem sofrer ferimentos graves ou fatais.
 - ▶ Utilizar uma linha de extensão com a secção transversal correta,  18.4.

▲ ATENÇÃO

- Durante o carregamento, uma tensão de rede errada ou uma frequência de rede errada pode provocar sobretensão no carregador. O carregador pode ficar danificado.
 - ▶ Certifique-se de que a tensão e a frequência da rede de corrente coincidem com os dados que constam da placa de identificação do carregador.
- Se o carregador estiver ligado a um bloco de tomadas, os componentes elétricos podem sofrer uma sobrecarga durante o carregamento. Os componentes elétricos podem aquecer e provocar um incêndio. As pessoas podem sofrer ferimentos graves ou fatais e podem ocorrer danos materiais.
 - ▶ Assegurar que as especificações de potência do bloco de tomadas não são excedidas pela soma dos valores especificados na

placa de identificação do carregador e de todas as máquinas elétricas que estejam conectadas ao bloco de tomadas.

- Uma linha de conexão ou linha de extensão instalada incorretamente pode ficar danificada e provocar quedas. Podem ocorrer ferimentos em pessoas e danos na linha de conexão ou na linha de extensão.
 - ▶ Instalar e marcar a linha de conexão e a linha de extensão de forma a que ninguém corra o risco de tropeçar.
 - ▶ Instalar a linha de conexão e a linha de extensão de forma que não sejam esticadas nem emaranhadas.
 - ▶ Instalar a linha de conexão e a linha de extensão de forma que não sejam danificadas, dobradas, esmagadas nem sofram fricção.
 - ▶ Proteger a linha de conexão e a linha de extensão do calor, do óleo e de produtos químicos.
 - ▶ Instalar a linha de conexão e a linha de extensão numa base seca.
- A linha de extensão aquece durante o trabalho. Se o calor não for dissipado pode provocar um incêndio.
 - ▶ Caso seja usado um tambor para cabos: desenrolar completamente o cabo do tambor.
- Se passarem linhas elétricas ou tubos pela parede, estes podem ser danificados quando o carregador for montado na parede. O contacto com linhas elétricas pode provocar um choque elétrico. As pessoas podem sofrer ferimentos graves e podem ocorrer danos materiais.
 - ▶ Garantir que no local previsto não passam linhas elétricas nem tubos pela parede.
- Caso o carregador não esteja montado na parede, tal como descrito neste manual de instruções, o carregador ou a bateria podem cair ou o carregador pode aquecer demasiado. As pessoas podem sofrer ferimentos e podem ocorrer danos materiais.
 - ▶ Montar o carregador na parede, tal como descrito neste manual de instruções.
- Caso o carregador seja montado na parede com a bateria colocada, a bateria poderá cair do carregador. As pessoas podem sofrer ferimentos e podem ocorrer danos materiais.
 - ▶ Montar primeiro o carregador na parede e só depois colocar a bateria.

4.10 Transporte

4.10.1 Tesoura de poda

⚠ ATENÇÃO

- Durante o transporte, a tesoura de poda pode tombar-se ou mover-se. Alguém poderá sofrer ferimentos e poderão ocorrer danos materiais.
 - ▶ Fechar a lâmina e desligar a tesoura de poda.



- ▶ Remover a bateria.

- ▶ Aplicar a proteção das lâminas enfiando-a na lâmina até encaixar e cobrir completamente a lâmina.
- ▶ Transportar a tesoura de poda dentro da embalagem fornecida.
- ▶ Prender a embalagem de forma a que não possa mover-se.

4.10.2 Bateria

⚠ ATENÇÃO

- A bateria não está protegida contra todas as influências ambientais. Se a bateria for exposta a determinadas influências ambientais, ela pode ser danificada e podem ocorrer danos materiais.
 - ▶ Não transportar uma bateria que esteja danificada.
 - ▶ Transportar a bateria dentro da embalagem.
- Durante o transporte, a bateria pode tombar-se ou mover-se. Alguém poderá sofrer ferimentos e poderão ocorrer danos materiais.
 - ▶ Prender a embalagem de forma a que não possa mover-se.

4.10.3 Carregador

⚠ ATENÇÃO

- Durante o transporte, o carregador pode tombar ou mover-se. Alguém poderá sofrer ferimentos e poderão ocorrer danos materiais.
 - ▶ Tirar a ficha de rede da tomada.
 - ▶ Remover a bateria.
 - ▶ Segurar o carregador com esticadores, correias ou uma rede, de forma a não tombar nem se mover.
- A linha de conexão não se destina a ser usada para transportar o carregador. A linha de conexão e o carregador podem ficar danificados.
 - ▶ Enrolar a linha de conexão e fixá-la no carregador.

4.11 Armazenamento

4.11.1 Tesoura de poda

⚠ ATENÇÃO

- As crianças não conseguem identificar nem avaliar os perigos da tesoura de poda. As crianças podem sofrer ferimentos graves.

- ▶ Fechar a lâmina e desligar a tesoura de poda.



- ▶ Remover a bateria.

- ▶ Aplicar a proteção das lâminas enfiando-a na lâmina até encaixar e cobrir completamente a lâmina.

- ▶ Guardar a tesoura de poda fora do alcance de crianças.

- Os contactos elétricos na tesoura de poda e em componentes metálicos podem ficar corroidos devido à humidade. A tesoura de poda pode ser danificada.

- ▶ Fechar a lâmina e desligar a tesoura de poda.



- ▶ Remover a bateria.

- ▶ Guardar a tesoura de poda limpa e seca.

4.11.2 Bateria

⚠ ATENÇÃO

- As crianças não conseguem identificar nem avaliar os perigos da bateria. As crianças podem sofrer ferimentos graves.

- ▶ Guardar a bateria fora do alcance de crianças.

- A bateria não está protegida contra todas as influências ambientais. A bateria pode danificar-se de forma irreparável caso seja sujeita a determinadas influências ambientais.

- ▶ Guardar a bateria limpa e seca.

- ▶ Guardar a bateria num local fechado.

- ▶ Guardar a bateria num local separado da tesoura de poda.

- ▶ Se a bateria for guardada no carregador: tirar a ficha de rede da tomada e guardar a bateria com um nível de carga entre 40% e 60%.

- ▶ Não guardar a bateria fora dos limites de temperatura indicados, 18.5.

4.11.3 Carregador

⚠ ATENÇÃO

- As crianças não conseguem identificar nem avaliar os perigos de um carregador. As crianças podem ferir-se com gravidade ou perder a vida.

- ▶ Tirar a ficha de rede da tomada.

- ▶ Guardar o carregador fora do alcance de crianças.

- O carregador não está protegido contra todas as influências atmosféricas. O carregador poderá ser danificado caso seja sujeito a determinadas influências atmosféricas.

- ▶ Tirar a ficha de rede da tomada.

- ▶ Caso o carregador esteja quente: deixar arrefecer o carregador.

- ▶ Guardar o carregador limpo e seco.

- ▶ Guardar o carregador num local fechado.

- ▶ Não guardar o carregador fora dos limites de temperatura indicados, 18.5.

- A linha de conexão não está prevista para o transporte e suspensão do carregador. A linha de conexão e o carregador podem ficar danificados.

- ▶ Agarrar e segurar o carregador pela caixa.

- ▶ Pendurar o carregador no suporte de parede.

4.12 Limpeza, manutenção e reparação

⚠ ATENÇÃO

- Se, durante a limpeza, manutenção ou reparação, a bateria estiver colocada, a tesoura de poda pode ligar-se acidentalmente. As pessoas podem sofrer ferimentos graves e podem ocorrer danos materiais.



- ▶ Remover a bateria.

- Produtos de limpeza agressivos, a lavagem com jato de água ou objetos pontiagudos podem danificar a tesoura de poda, a lâmina, a contra-lâmina, a bateria e o carregador.

- ▶ Caso a tesoura de poda, a lâmina, a contra-lâmina, a bateria ou o carregador não sejam limpos corretamente, poderá haver componentes que deixarão de funcionar corretamente e equipamentos de segurança que ficarão fora de serviço.

- ▶ As pessoas podem sofrer ferimentos graves.

- ▶ Limpar a tesoura de poda, a lâmina, a contra-lâmina, a bateria e o carregador da forma descrita neste manual de instruções.

- Caso a tesoura de poda, a lâmina, a contra-lâmina, a bateria ou o carregador não sejam submetidos à manutenção correta, poderá haver componentes que deixarão de funcionar corretamente e equipamentos de segurança que ficarão fora de serviço. As pessoas podem sofrer ferimentos graves ou fatais.
 - ▶ Efetuar a manutenção ou reparação da lâmina e contra-lâmina conforme descrito neste manual de instruções.
 - ▶ Não efetuar a manutenção ou reparação da tesoura de poda, da bateria e do carregador por conta própria.
 - ▶ Se a tesoura de poda, a bateria ou o carregador necessitarem de manutenção ou reparação: consultar um concessionário especializado STIHL.
- Durante a limpeza, manutenção ou reparação da lâmina ou da contra-lâmina, o utilizador pode cortar-se nas lâminas afiadas. O utilizador pode ferir-se.
 - ▶ Usar luvas de proteção de material resistente.

5 Tornar a tesoura de poda operacional

5.1 Tornar a tesoura de poda operacional

Antes de iniciar qualquer trabalho, é necessário executar os seguintes passos:

- ▶ Certificar-se de que os seguintes componentes se encontram num estado seguro:
 - Tesoura de poda, [18.6.1](#).
 - Lâmina e contra-lâmina, [18.6.2](#).
 - Bateria, [18.6.3](#).
 - Carregador, [18.6.4](#).
- ▶ Verificar a bateria, [9.2](#).
- ▶ Carregar a bateria na totalidade, [6.2](#).
- ▶ Limpar a tesoura de poda, [14.1](#).
- ▶ Limpar a lâmina e a contra-lâmina, [14.2](#).
- ▶ Verificar os elementos de comando, [9.1](#).
- ▶ Se não for possível efetuar os passos: não utilizar a tesoura de poda e consultar um concessionário especializado STIHL.

6 Carregar a bateria, LEDs e sinais sonoros

6.1 Montar o carregador numa parede

É possível montar o carregador numa parede.

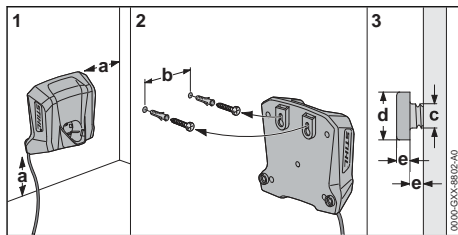

- ▶ Ao montar o carregador na parede, certificar-se de que as seguintes condições estão cumpridas:
 - É utilizado material de fixação adequado.
 - O carregador está na horizontal.
 Respeitar as seguintes medidas:
 - a = no mínimo, 100 mm
 - b = 54 mm
 - c = 4,5 mm
 - d = 9 mm
 - e = 2,5 mm

6.2 Carregar a bateria

O tempo de carregamento depende de diferentes fatores, por ex. da temperatura da bateria ou da temperatura ambiente. Para a plena capacidade é necessário respeitar os intervalos de temperatura recomendados, [18.6](#). O tempo de carregamento real pode divergir do tempo de carregamento indicado. O tempo de carregamento está indicado em www.stihl.com/charging-times.

O processo de carregamento começa automaticamente quando a ficha de rede estiver encaixada na tomada e a bateria estiver inserida no carregador. O carregador desliga-se automaticamente quando a bateria estiver totalmente carregada.

A bateria e o carregador aquecem durante o carregamento.

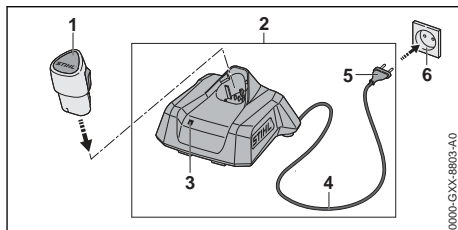

- ▶ Inserir a ficha de rede (5) numa tomada facilmente acessível (6).
O carregador (2) executa um teste automático. O LED (3) acende-se durante aprox. 1 segundo a verde e durante aprox. 1 segundo a vermelho.
- ▶ Instalar a linha de conexão (4).
- ▶ Colocar a bateria (1) nas guias do carregador (2) e pressionar até encostar.
O LED (3) está aceso ou pisca a verde. A bateria (1) está a ser carregada.
- ▶ Caso o LED (3) deixe de estar aceso: a bateria (1) está totalmente carregada e pode ser removida do carregador (2).
- ▶ Caso o carregador (2) não volte a ser usado: retirar a ficha de rede (5) da tomada (6).

6.3 Indicação do nível de carga

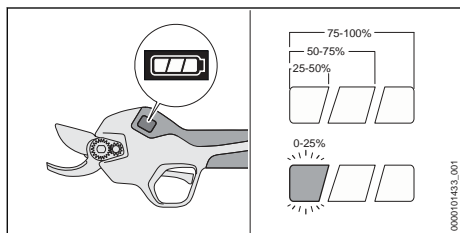

- ▶ Introduzir a bateria.
- ▶ Ligar a tesoura de poda.
- ▶ Se a barra luminosa esquerda piscar em branco: carregar a bateria.

6.4 LED no carregador

O LED mostra o estado do carregador ou avarias. O LED pode estar aceso ou emitir uma luz intermitente verde ou vermelha.

Se o LED estiver aceso ou emitir uma luz intermitente a verde, a bateria está a ser carregada.

- ▶ Se o LED estiver aceso ou emitir uma luz intermitente a vermelho: Eliminar avarias, 17.

Há uma avaria no carregador ou na bateria.

6.5 Sons de aviso

Os sons de aviso podem indicar o estado da tesoura de poda e alertar para anomalias.

Quando se liga ou desliga a tesoura de poda, é emitido um som de aviso longo.

Quando a lâmina se abre, ou quando se fecha por um longo período, são emitidos três sons de aviso curtos.

Quando se regula a amplitude de abertura da lâmina, é emitido um som de aviso curto.

- ▶ Se forem emitidos seis sons de aviso curtos: eliminar falhas, 17.1.

Há uma avaria na tesoura de poda ou na bateria.

7 Colocação e remoção da bateria

7.1 Introduzir a bateria

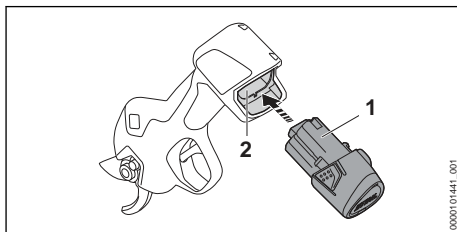

- ▶ Empurrar a bateria (1) para dentro do compartimento da bateria (2) até encostar. A bateria (1) encaixa com um clique.

7.2 Remover a bateria

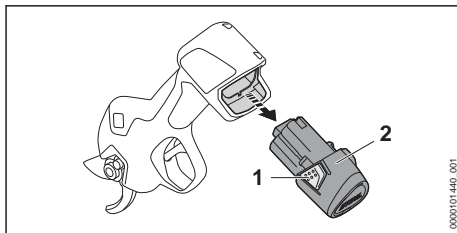

- ▶ Premir os dois ganchos de retenção (1). A bateria (2) está desbloqueada e pode ser removida.

8 Ligar e desligar a tesoura de poda

8.1 Ligar a tesoura de poda

- ▶ Segurar na tesoura de poda com uma mão no cabo de operação, de forma a que o polegar envolva o cabo de operação e o indicador possa manipular a alavanca de comando.

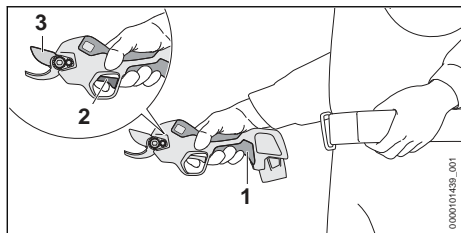

- ▶ Manter premida a tecla de pressão (1) até se ouvir um som de aviso longo. O visor liga-se e a tesoura de poda está operacional.
- ▶ Premir a alavanca de comando (2) 2 vezes seguidas rapidamente. Soam três sons de aviso breves. A lâmina (3) abre-se na totalidade.

Se a tesoura de poda não for usada durante mais de 2 minutos, ela desliga-se automaticamente.

- ▶ Voltar a ligar a tesoura de poda.

8.2 Desligar a tesoura de poda

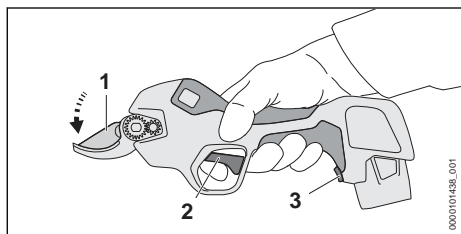

- ▶ Manter premida a alavanca de comando (2). Passados 3 segundos, é emitido um som de aviso curto.
- ▶ Continuar a manter premida a alavanca de comando (2) até se ouvirem três sons de aviso curtos. A lâmina (1) fecha-se e fica fechada.
- ▶ Se a lâmina não se fechar: retirar a bateria e consultar um concessionário especializado STIHL. A tesoura de poda está avariada.
- ▶ Manter premida a tecla de pressão (3) até se ouvir um som de aviso longo. O visor desliga-se e a tesoura de poda fica desligada.

AVISO

- Se o utilizador largar a alavanca de comando antes de soarem três sons de aviso curtos, a amplitude de abertura da lâmina pode desregular-se e a lâmina já não se fecha.
 - ▶ Para fechar a lâmina: premir a alavanca de comando (2) e mantê-la premida durante, pelo menos, 5 segundos até se ouvirem três sons de aviso curtos.

9 Verificar a tesoura de poda e a bateria

9.1 Verificar os elementos de comando

Alavanca de comando

- ▶ Remover a bateria.
- ▶ Premir a alavanca de comando.
- ▶ Caso a alavanca de comando se mova com dificuldade ou não recue para a posição inicial: não utilizar a tesoura de poda e consultar um concessionário especializado STIHL. A alavanca de comando está avariada.

Ligar a tesoura de poda

- ▶ Introduzir a bateria.
- ▶ Manter premida a tecla de pressão até se ouvir um som de aviso longo. O visor liga-se e a tesoura de poda está operacional.
- ▶ Premir a alavanca de comando 2 vezes seguidas rapidamente. Soam três sons de aviso breves. A lâmina abre-se na totalidade.
- ▶ Premir a alavanca de comando. A lâmina fecha-se e abre-se.
- ▶ Se a lâmina não se fechar e abrir: retirar a bateria e consultar um concessionário especializado STIHL. A tesoura de poda está avariada.

9.2 Verificar a bateria

- ▶ Introduzir a bateria.
- ▶ Manter premida a tecla de pressão até se ouvir um som de aviso longo. A tesoura de poda está operacional e o visor liga-se.
- ▶ Se o visor não se ligar: não usar a tesoura de poda nem a bateria e consultar um concessionário especializado STIHL. Há uma avaria na tesoura de poda ou na bateria.

10 Trabalhar com a tesoura de poda de poda

10.1 Segurar e conduzir a tesoura de poda

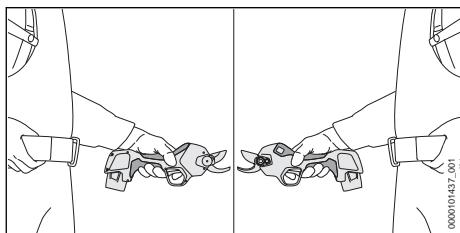

- ▶ Segurar na tesoura de poda com uma mão no cabo de operação, de forma a que o polegar envolva o cabo de operação e o indicador possa manipular a alavanca de comando.
- ▶ Manter a mão livre afastada da lâmina.

10.2 Regular a amplitude de abertura da lâmina

Dependendo da espessura dos ramos, é possível definir duas amplitudes de abertura da lâmina (19 mm / 25 mm). A amplitude de abertura da lâmina definida é apresentada no visor com um símbolo luminoso em branco.

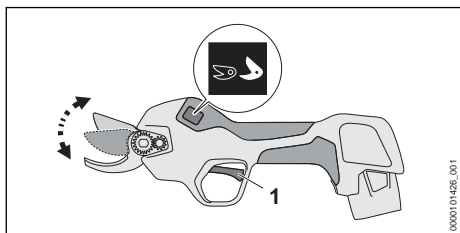

- ▶ Premir a alavanca de comando (1) e mantê-la pressionada durante 3 segundos até ser emitido um som de aviso curto.
A amplitude de abertura da lâmina aumenta ou diminui. O símbolo luminoso em branco no visor muda.

10.3 Cortar

Antes de ser fornecida, a tesoura de poda é submetida a abrangentes testes de qualidade realizados pela STIHL. É por essa razão que o indicador do número de cortes no visor apresenta, no ato de entrega, uns quantos cortes realizados.

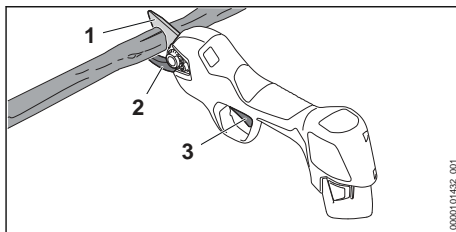

- ▶ Encostar a contra-lâmina (2) ao ramo pela parte de baixo.

⚠ ATENÇÃO

- A lâmina em movimento pode ferir gravemente o utilizador.
 - ▶ Manter a mão livre afastada, pelo menos, 40 cm da lâmina.
 - ▶ Não tocar na lâmina.
- ▶ Premir a alavanca de comando (3).
A lâmina (1) fecha-se e o ramo é cortado. A seguir, a lâmina (1) abre-se automaticamente.

A lâmina pode ficar bloqueada durante o trabalho. Uma lâmina bloqueada abre-se automaticamente.

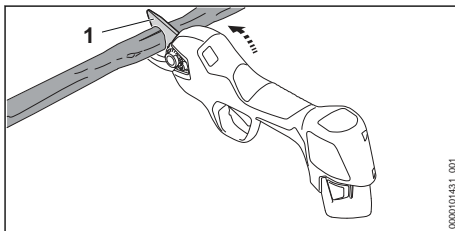

Se a lâmina estiver bloqueada:

- ▶ Girar a tesoura de poda para cima, e tirá-la do corte.
- ▶ Não mover a tesoura de poda para o lado ou para baixo como se fosse uma alavanca.

AVISO

- Se o cabo de operação aquecer demasiado durante o trabalho, a tesoura de poda pode sofrer danos.
 - ▶ Desligar a tesoura de poda e deixá-la arrefecer.
 - ▶ Reduzir o número de cortes por minuto ou o diâmetro dos ramos alvo de corte.

Para usufruir da plena capacidade é necessário respeitar os intervalos de temperatura recomendados, 18.6.

11 Após o trabalho

11.1 Após o trabalho

- ▶ Desligar a tesoura de poda e retirar a bateria. A lâmina tem de estar fechada.
- ▶ Se a tesoura de poda estiver molhada: deixar secar a tesoura de poda.
- ▶ Se a bateria estiver molhada ou húmida: deixar secar a bateria,  18.6.
- ▶ Limpar a tesoura de poda.
- ▶ Limpar a lâmina e a contra-lâmina.
- ▶ Aplicar a proteção das lâminas enfiando-a na lâmina até encaixar e cobrir completamente a lâmina.
- ▶ Limpar a bateria.

12 Transporte

12.1 Transportar a tesoura de poda

- ▶ Desligar a tesoura de poda e retirar a bateria. A lâmina tem de estar fechada.
- ▶ Aplicar a proteção das lâminas enfiando-a na lâmina até encaixar e cobrir completamente a lâmina.

Transportar a tesoura de poda na mão

- ▶ Segurar a tesoura de poda com uma mão pelo cabo de operação.

Transportar a tesoura de poda num veículo

- ▶ Transportar a tesoura de poda dentro da embalagem fornecida.
- ▶ Prender a embalagem de forma a que não possa mover-se.

12.2 Transportar a bateria

- ▶ Desligar a tesoura de poda e retirar a bateria. A lâmina tem de estar fechada.
- ▶ Certificar-se de que a bateria se encontra num estado seguro.
- ▶ Embalar a bateria de forma a que não se possa mover na embalagem.
- ▶ Prender a embalagem de forma a que não possa mover-se.

A bateria está sujeita às exigências relativas ao transporte de mercadorias perigosas. A bateria está classificada como UN 3480 (baterias de iões de lítio) e foi verificada de acordo com o Manual de Ensaios e Critérios da ONU, Parte III, subsecção 38.3.

Os regulamentos de transporte estão indicados em www.stihl.com/safety-data-sheets.

12.3 Transportar o carregador

- ▶ Tirar a ficha de rede da tomada.
- ▶ Remover a bateria.

- ▶ Enrolar a linha de conexão e fixá-la no carregador.
- ▶ Se o carregador for transportado num veículo: segurar o carregador com esticadores, correias ou uma rede, para o carregador não se tombar nem se mover.

13 Armazenamento

13.1 Guardar a tesoura de poda

- ▶ Desligar a tesoura de poda e retirar a bateria. A lâmina tem de estar fechada.
- ▶ Aplicar a proteção das lâminas enfiando-a na lâmina até encaixar e cobrir completamente a lâmina.
- ▶ Guardar a tesoura de poda de forma a cumprir as seguintes condições:
 - A tesoura de poda não pode tombar-se nem mover-se.
 - A tesoura de poda está fora do alcance de crianças.
 - A tesoura de poda está limpa e seca.

13.2 Guardar a bateria

A STIHL recomenda que a bateria seja guardada com um nível de carga entre 40% e 60%.

- ▶ Guardar a bateria de forma a cumprir as seguintes condições:
 - A bateria está fora do alcance de crianças.
 - A bateria está limpa e seca.
 - A bateria está num local fechado.
 - A bateria está separada da tesoura de poda.
 - Se a bateria for guardada no carregador: tirar a ficha de rede da tomada e guardar a bateria com um nível de carga entre 40% e 60%.
 - A bateria não está guardada fora dos limites de temperatura especificados,  18.5.

AVISO

- Se a bateria não for guardada da forma descrita neste manual de instruções, ela pode sofrer descarga profunda e ficar danificada de forma irreparável.
 - ▶ Carregar uma bateria descarregada antes de a guardar. A STIHL recomenda que a bateria seja guardada com um nível de carga entre 40% e 60%.
 - ▶ Guardar a bateria num local separado da tesoura de poda.

13.3 Armazenar o carregador

- ▶ Tirar a ficha de rede da tomada.

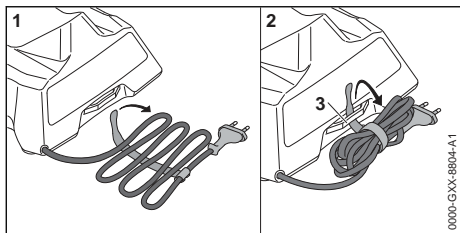

- ▶ Enrolar a linha de conexão e fixá-la no carregador.
- ▶ Guardar o carregador de forma a cumprir as seguintes condições:
 - O carregador está fora do alcance de crianças.
 - O carregador está limpo e seco.
 - O carregador está num local fechado.
 - O carregador não está pendurado pela linha de conexão nem no suporte (3) para a linha de conexão.
 - O carregador não está guardado fora dos limites de temperatura indicados, ☞ 18.5.

14 Limpeza

14.1 Limpar a tesoura de poda

- ▶ Desligar a tesoura de poda e retirar a bateria. A lâmina tem de estar fechada.
- ▶ Limpar a tesoura de poda com um pano húmido ou removedor de resina da STIHL.
- ▶ Remover elementos estranhos do compartimento da bateria e limpar o compartimento da bateria com um pano húmido.
- ▶ Limpar os contactos elétricos no compartimento da bateria com um pincel ou uma escova macia.

14.2 Limpar a lâmina e a contra-lâmina

A lâmina tem de estar aberta para ser limpa.

- ▶ Ligar a tesoura de poda.
- ▶ Manter premida a tecla de pressão  até se ouvir um som de aviso longo. O visor desliga-se e a tesoura de poda fica desligada. A lâmina permanece aberta.
- ▶ Remover a bateria.
- ▶ Limpar a lâmina e a contra-lâmina com um pano húmido e água quente e sabão.
- ▶ Pulverizar a lâmina e a contra-lâmina de ambos os lados com o removedor de resina da STIHL.

14.3 Limpeza da bateria

- ▶ Limpar a bateria com um pano húmido.

14.4 Limpeza do carregador

- ▶ Tirar a ficha de rede da tomada.
- ▶ Limpar o carregador com um pano húmido.
- ▶ Limpar os contactos elétricos do carregador com um pincel ou uma escova macia.

15 Fazer a manutenção

15.1 Intervalos de manutenção

Os intervalos de manutenção dependem das condições ambientais e de trabalho. A STIHL recomenda os seguintes intervalos de manutenção:

A cada 4000 cortes

- ▶ Lubrificar a lâmina e contra-lâmina.

Anualmente

- ▶ Mandar inspecionar a tesoura de poda num concessionário especializado STIHL.

15.2 Lubrificar a lâmina e a contra-lâmina

O óleo multiusos STIHL óleo multifuncional Bio ou um óleo multiusos biodegradável semelhante lubrifica e arrefece a lâmina e a contra-lâmina.

A lâmina tem de estar aberta para ser lubrificada.

- ▶ Ligar a tesoura de poda.
- ▶ Manter premida a tecla de pressão  até se ouvir um som de aviso longo. O visor desliga-se e a tesoura de poda fica desligada. A lâmina permanece aberta.
- ▶ Remover a bateria.

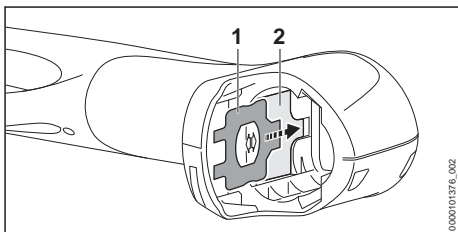

- ▶ Retirar a chave combinada (1) do suporte (2) no compartimento da bateria.
- ▶ Limpar a lâmina e a contra-lâmina.
- ▶ Colocar a tesoura de poda numa superfície plana, de forma a que o visor fique virado para cima.

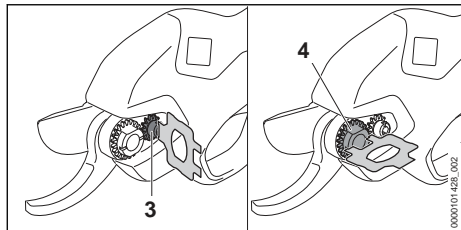

- ▶ Desapertar o parafuso (3) e a porca de regulação (4) com a chave combinada.

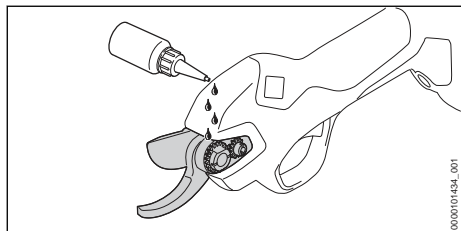

- ▶ Aplicar óleo multiusos na fenda entre a lâmina e a contra-lâmina.

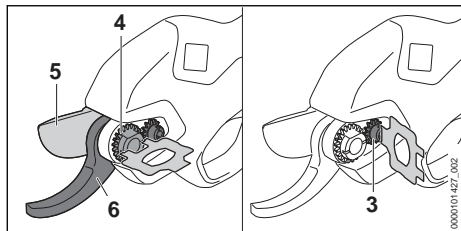

- ▶ Apertar com firmeza a porca de regulação (4) de forma a que a lâmina (5) deixe de se deslocar lateralmente no sentido da contra-lâmina (6) e se cruze facilmente com a contra-lâmina (6), sem folga.
- ▶ Apertar bem o parafuso (3).
- ▶ Introduzir a bateria.
- ▶ Ligar a tesoura de poda.
O óleo multiusos é distribuído pela lâmina e a contra-lâmina. A lâmina e a contra-lâmina estão lubrificadas.

15.3 Lubrificar a lâmina e a contra-lâmina com a bomba de lubrificação

Em alternativa, a lâmina e a contra-lâmina podem ser lubrificadas através do niple de lubrificação com uma bomba de lubrificação.

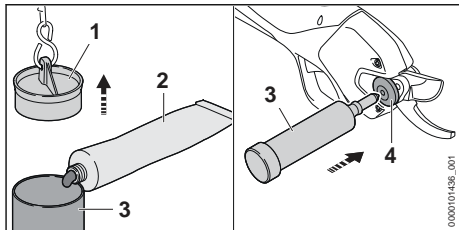

- ▶ Remover o bujão (1) da bomba de lubrificação (3) na corrente.
- ▶ Encher a bomba de lubrificação (3) até 2/3 com massa lubrificante multiusos da STIHL (2).
- ▶ Pressionar o bujão (1) firmemente sobre a bomba de lubrificação (3).
- ▶ Assentar a bomba de lubrificação (3) no niple de lubrificação (4).
- ▶ Exercer pressão com a bomba de lubrificação (3) e dar 1 a 2 bombadas de massa lubrificante multiusos da STIHL no niple de lubrificação (4).

15.4 Regular a folga entre a lâmina e a contra-lâmina

Se a lâmina se deslocar lateralmente ou verticalmente à contra-lâmina, é necessário ajustar a folga entre a lâmina e a contra-lâmina.

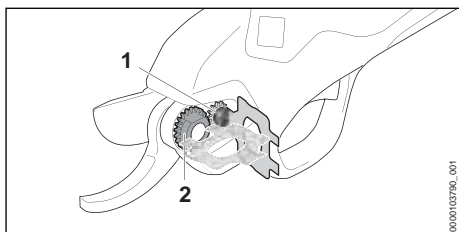

- ▶ Soltar o parafuso (1).
- ▶ Apertar bem a porca de regulação (2).
- ▶ Apertar bem o parafuso (1).

16 Reparar

16.1 Reparar a tesoura de poda, a bateria e o carregador

O utilizador não consegue efetuar a reparação da tesoura de poda, da lâmina, da bateria nem do carregador por conta própria.

- ▶ Se a tesoura de poda ou a lâmina estiverem danificadas: não utilizar a tesoura de poda nem a lâmina e consultar um concessionário especializado STIHL.

- ▶ Se a bateria estiver avariada ou danificada: substituir a bateria.
- ▶ Caso o carregador esteja com defeito ou danificado: substituir o carregador.
- ▶ Se a linha de conexão estiver com defeito ou danificada: não usar o carregador e mandar substituir a linha de conexão num concessionário especializado STIHL.

16.2 Substituir lâmina e contra-lâmina

- ▶ Ligar a tesoura de poda.
- ▶ Manter premida a tecla de pressão  até se ouvir um som de aviso longo. O visor desliga-se e a tesoura de poda fica desligada. A lâmina permanece aberta.
- ▶ Remover a bateria.

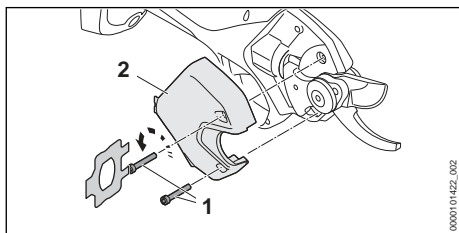

- ▶ Desapertar e retirar os parafusos (1).
- ▶ Retirar a cobertura (2).

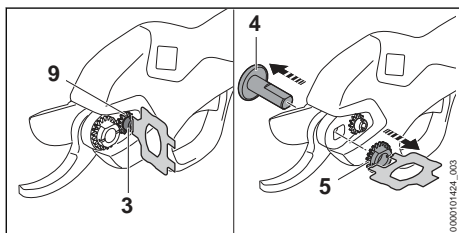

- ▶ Soltar o parafuso (3).
- ▶ Desenroscar a porca de regulação (5).
- ▶ Retirar o perno de apoio (4).

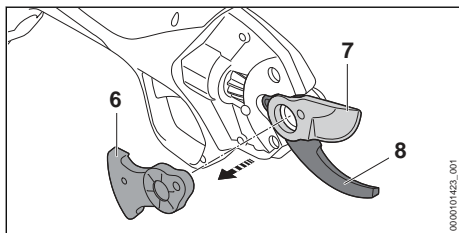

- ▶ Remover o segmento dentado (6).
- ▶ Retirar a lâmina (7) e eliminá-la.
- ▶ Caso a contra-lâmina (8) tenha de ser substituída:
 - ▶ Retirar o parafuso (3) com a arruela plana (9).
 - ▶ Remover e eliminar a contra-lâmina (8).
 - ▶ Colocar uma nova contra-lâmina (8).
 - ▶ Introduzir o parafuso (3) com a arruela plana (9) e apertar de modo que a arruela plana (9) ainda possa ser girada.
- ▶ Inserir uma lâmina (7) nova.
- ▶ Inserir o segmento dentado (6).

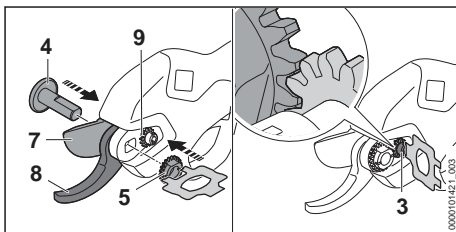



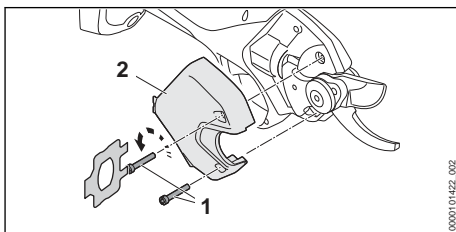

- ▶ Inserir o perno de apoio (4) no ponto de apoio da nova lâmina.
- ▶ Lubrificar a lâmina e contra-lâmina.
- ▶ Enroscar a porca de regulação (5) e apertá-la de forma a que a lâmina (7) deixe de poder ser deslocada lateralmente no sentido da contra-lâmina (8) e a lâmina (7) deslize com facilidade ao longo da contra-lâmina (8), sem folga.
- ▶ Apertar bem o parafuso (3). Os dentados da arruela plana (9) e da porca de regulação (5) devem encaixar.



- ▶ Posicionar a cobertura (2).
- ▶ Enroscar e apertar bem os parafusos (1).

17 Eliminação de avarias

17.1 Eliminação de avarias na tesoura de poda ou na bateria

Falha	Visor na tesoura de poda e sons de aviso	Causa	Solução
A tesoura de poda não funciona depois de ser ligada ou para de funcionar de repente.	1 barra luminosa pisca em branco.	O nível de carga da bateria é demasiado baixo.	▶ Carregar a bateria.
	E01 6 sons de aviso curtos	O nível de carga da bateria é demasiado baixo ou a bateria sofreu uma descarga profunda.	▶ Tentar carregar a bateria. ▶ Se não for possível carregar a bateria: parar de utilizar a bateria e consultar um concessionário especializado STIHL.
	E03 6 sons de aviso curtos	A bateria está demasiado fria.	▶ Remover a bateria. ▶ Deixar a bateria aquecer.
	E04 6 sons de aviso curtos	A bateria está demasiado quente.	▶ Remover a bateria. ▶ Deixar a bateria arrefecer.
	E02 6 sons de aviso curtos	Existe uma falha na bateria.	▶ Retirar e voltar a colocar a bateria. ▶ Ligar a tesoura de poda. ▶ Se a falha continuar a ser assinalada: não usar a bateria e consultar um concessionário especializado STIHL.
	E10 - E13 6 sons de aviso curtos	Há uma falha na tesoura de poda.	▶ Retirar e voltar a colocar a bateria. ▶ Ligar a tesoura de poda. ▶ Se a falha continuar a ser assinalada: não usar a tesoura de poda e consultar um concessionário especializado STIHL.
	E14 6 sons de aviso curtos	A lâmina está bloqueada.	▶ Remover a bateria. ▶ Eliminar o bloqueio. ▶ Introduzir a bateria. ▶ Ligar a tesoura de poda. ▶ Se a falha continuar a ser assinalada: não usar a tesoura de poda e consultar um concessionário especializado STIHL.
		O diâmetro dos ramos alvo de corte é demasiado grande.	▶ Cortar ramos com um diâmetro menor. ▶ Se a lâmina ficar bloqueada no corte: soltar a lâmina,  10.3
		A velocidade de trabalho é excessiva.	▶ Reduzir o número dos cortes por minuto.
		A tesoura de poda está demasiado quente.	▶ Deixar arrefecer a tesoura de poda. ▶ Reduzir o número de cortes por minuto ou cortar ramos de menor diâmetro.
		A ligação elétrica entre a tesoura de poda e a bateria está interrompida.	▶ Remover a bateria. ▶ Limpar os contactos elétricos no compartimento da bateria. ▶ Introduzir a bateria.
		A tesoura de poda ou a bateria está molhada.	▶ Deixar a tesoura de poda ou a bateria secar,  18.6.
A capacidade de corte da tesoura de poda está a	1 barra luminosa pisca em branco.	O nível de carga da bateria é demasiado baixo.	▶ Carregar a bateria.

Falha	Visor na tesoura de poda e sons de aviso	Causa	Solução
diminuir ou é insuficiente.			
		A lâmina e a contra-lâmina não estão suficientemente lubrificadas.	► Lubrificar a lâmina e contra-lâmina.
		A lâmina está gasta.	► Substituir a lâmina.
		A contra-lâmina está gasta.	► Substituir a contra-lâmina.
		A folga entre a lâmina e a contra-lâmina é demasiado grande. A lâmina pode chocalhar.	► Regular a folga entre a lâmina e a contra-lâmina.
		A velocidade de trabalho é excessiva.	► Reduzir o número dos cortes por minuto.
O período de funcionamento da tesoura de poda é demasiado curto.		A bateria não está totalmente carregada.	► Carregar a bateria na totalidade.
		A vida útil da bateria foi excedida.	► Substituir a bateria.

17.2 Eliminar avarias no carregador

Avaria	LED no carregador	Causa	Solução
A bateria não está a ser carregada.	O LED está aceso a vermelho.	A bateria está demasiado quente ou demasiado fria.	► Deixar a bateria inserida no carregador. Deixar a bateria inserida no carregador. O processo de carregamento começa automaticamente assim que a gama de temperaturas permitida for alcançada.
	O LED emite uma luz intermitente vermelha.	A ligação elétrica entre o carregador e a bateria está interrompida.	► Remover a bateria. ► Limpar os contactos elétricos presentes no carregador. ► Introduzir a bateria.
		Existe uma avaria no carregador.	► Não utilizar o carregador e consultar um revendedor especializado da STIHL.
		Existe uma avaria na bateria.	► Não utilizar a bateria e consultar um revendedor especializado da STIHL.
O carregador não executa um teste automático.	O LED não se acende durante aprox. 1 segundo a verde nem durante aprox. 1 segundo a vermelho.	A ligação elétrica para o carregador foi interrompida por breves momentos.	► Tirar a ficha de rede da tomada. ► Aguardar durante 1 minuto. ► Inserir a ficha de rede na tomada.

18 Dados técnicos

18.1 Tesoura de poda STIHL ASA 20.0

- Bateria permitida: STIHL AS
- Frequência de corte média: até 12 cortes/minuto
- Amplitude de abertura máxima da lâmina: 25 mm
- Comprimento máximo de corte: 25 mm (dependendo do arbusto)
- Peso sem bateria: 760 g

O tempo de funcionamento está indicado em www.stihl.com/battery-life.

18.2 Bateria STIHL AS

- Tecnologia da bateria: íões de lítio
- Tensão: 10,8 V
- Capacidade em Ah: ver placa de identificação
- Conteúdo energético em Wh: ver placa de identificação
- Peso em kg: ver placa de identificação

18.3 Carregador STIHL AL 1

- Tensão nominal: ver placa de identificação
- Frequência: ver placa de identificação
- Potência nominal: ver placa de identificação
- Corrente de carga: ver placa de identificação
- Conteúdo energético máximo da bateria permitida STIHL AS: 12,5 Ah

Os tempos de carregamento estão indicados em www.stihl.com/charging-times.

18.4 Linhas de extensão

Quando é usada uma linha de extensão, os seus fios devem apresentar, no mínimo, as seguintes secções transversais em função da tensão e do comprimento da linha de extensão:

Se a tensão nominal na placa de identificação estiver entre 220 V e 240 V:

- Comprimento do cabo até 20 m: AWG 15 / 1,5 mm²
- Comprimento do cabo 20 m a 50 m: AWG 13 / 2,5 mm²

Se a tensão nominal na placa de identificação estiver entre 100 V e 127 V:

- Comprimento do cabo até 10 m: AWG 14 / 2,0 mm²
- Comprimento do cabo 10 m a 30 m: AWG 12 / 3,5 mm²

18.5 Limites de temperatura

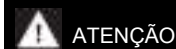

ATENÇÃO

- A bateria não está protegida contra todas as influências ambientais. A bateria pode incendiar-se ou explodir caso seja sujeita a determinadas influências ambientais. As pessoas podem sofrer ferimentos graves e podem ocorrer danos materiais.
 - ▶ Não carregar a bateria a temperaturas inferiores a - 20 °C ou superiores a + 50 °C.
 - ▶ Não usar a tesoura de poda, a bateria ou o carregador a temperaturas inferiores a - 20 °C ou superiores a + 50 °C.
 - ▶ Não guardar a tesoura de poda, a bateria ou o carregador a temperaturas inferiores a - 20 °C ou superiores a + 70 °C.

18.6 Intervalos de temperatura recomendados

Para assegurar o máximo desempenho da tesoura de poda, da bateria e do carregador, é necessário respeitar os seguintes intervalos de temperatura:

- Carregamento: + 5 °C até + 40 °C
- Utilização: - 10 °C até + 40 °C
- Armazenamento: - 20 °C até + 50 °C

A capacidade pode sofrer uma redução se a bateria for carregada, utilizada ou guardada fora dos intervalos de temperatura recomendados.

Se a bateria estiver molhada ou húmida, deixar secar a bateria durante, pelo menos, 48 h a uma temperatura acima dos + 15 °C e abaixo dos + 50 °C, bem como a uma humidade do ar inferior a 70%. Se a humidade do ar for superior, isso poderá prolongar o tempo de secagem.

18.7 Valores sonoros e valores de vibração

O valor K para o nível de pressão acústica é de 2 dB(A). O valor K para o valor de vibração é de 2 m/s².

A STIHL recomenda o uso de uma proteção auditiva.

- Nível de pressão sonora L_{pA} medido de acordo com a norma EN 62841-1: < 70 dB(A).
- Valor de vibração a_{HV} medido de acordo com a norma EN 62841-1:
 - Cabo de operação: < 2,5 m/s².

Os valores sonoros e de vibração indicados foram medidos com um processo de verificação normalizado e podem ser utilizados para a com-

paração com aparelhos elétricos. Os valores sonoros e de vibração reais podem divergir dos valores indicados em função do tipo de utilização. Os valores sonoros e de vibração indicados podem ser utilizados para uma primeira avaliação do nível sonoro e de vibração. É necessário avaliar o nível sonoro e de vibração real. Nesse sentido, também podem ser considerados os períodos durante os quais a máquina elétrica está desligada, e os períodos durante os quais está ligada, mas funciona sem carga.

Informações respeitantes ao cumprimento da diretiva relativa às prescrições mínimas de proteção da saúde e segurança dos trabalhadores em caso de exposição aos riscos devidos a agentes físicos (vibrações) 2002/44/CE encontram-se em www.stihl.com/vib.

18.8 REACH

REACH designa um decreto CE para registar, avaliar e autorizar produtos químicos.

Informações para cumprir o decreto REACH podem ser consultadas no site www.stihl.com/reach.

19 Peças de reposição e acessórios

19.1 Peças de reposição e acessórios

STIHL Estes símbolos identificam peças de reposição originais da STIHL e acessórios originais da STIHL.

A STIHL recomenda a utilização de peças de reposição originais da STIHL e acessórios originais da STIHL.

Peças de reposição e acessórios de outros fabricantes não podem ser avaliados pela STIHL quanto a fiabilidade, segurança e adequação apesar do constante acompanhamento oferecido e a STIHL não se pode responsabilizar pela sua utilização.

As peças de reposição originais da STIHL e os acessórios originais da STIHL estão disponíveis num revendedor especializado da STIHL.

20 Eliminar

20.1 Eliminar a tesoura de poda, a bateria e o carregador

É possível obter informações sobre a eliminação junto da administração local ou num concessionário especializado STIHL.

Uma eliminação incorreta pode causar danos à saúde e ao ambiente.

- ▶ Entregar os produtos STIHL, incluindo a embalagem, de acordo com as normas locais, num local de recolha adequado para valorização de resíduos.
- ▶ Não eliminar juntamente com o lixo doméstico.

21 Declaração de conformidade CE

21.1 Tesoura de poda STIHL ASA 20.0

ANDREAS STIHL AG & Co. KG
Badstraße 115
D-71336 Waiblingen

Alemanha

declara, sob sua inteira responsabilidade, que

- Tipologia: tesoura de poda a bateria
- Marca: STIHL
- Tipo: ASA 20.0
- Identificação de série: VA05

está em conformidade com todas as disposições aplicáveis das Diretivas 2011/65/UE, 2006/42/CE, 2014/30/UE e 2000/14/CE, e foi desenvolvida e fabricada de acordo com as versões das seguintes normas válidas na data de fabrico: EN 55014-1, EN 55014-2, EN 62841-1, EN ISO 12100.

A documentação técnica está guardada no departamento de autorização de produtos da ANDREAS STIHL AG & Co. KG.

O ano de construção, o país de produção e o número da máquina estão indicados na tesoura de poda.

Waiblingen, 10.01.2024

ANDREAS STIHL AG & Co. KG

p.p. 

Robert Olma, Vice President, Regulatory Affairs
& Global Governmental Relations

22 Declaração de conformidade UKCA

22.1 Tesoura de poda STIHL ASA 20.0



ANDREAS STIHL AG & Co. KG
Badstraße 115
D-71336 Waiblingen

Alemanha

declara, sob sua inteira responsabilidade, que

- Tipologia: tesoura de poda a bateria
- Marca: STIHL
- Tipo: ASA 20.0
- Identificação de série: VA05

está em conformidade com todas as disposições aplicáveis dos regulamentos do Reino Unido The Restriction of the Use of Certain Hazardous Substances in Electrical and Electronic Equipment Regulations 2012, Supply of Machinery (Safety) Regulations 2008, Electromagnetic Compatibility Regulations 2016 e Noise Emission in the Environment by Equipment for use Outdoors Regulations 2001, e foi desenvolvido(a) e fabricado(a) de acordo com as versões das seguintes normas válidas na data de fabrico: EN 55014-1, EN 55014-2, EN 62841-1, EN ISO 12100.

A documentação técnica está guardada na ANDREAS STIHL AG & Co. KG.

O ano de construção, o país de produção e o número da máquina estão indicados na tesoura de poda.

Waiblingen, 10.01.2024

ANDREAS STIHL AG & Co. KG

p.p.

Robert Olma, Vice President, Regulatory Affairs
& Global Governmental Relations

23 Endereços

www.stihl.com

24 Indicações de segurança gerais para ferramentas eléctricas

24.1 Introdução

Este capítulo resume as indicações de segurança gerais formuladas anteriormente na norma EN/IEC 62841 para ferramentas eléctricas, conduzidas manualmente e acionadas por motor.

A STIHL deve imprimir estes textos.

As indicações de segurança indicadas em "Segurança eléctrica" relativas à prevenção de um choque eléctrico não se aplicam aos produtos a bateria da STIHL.



ATENÇÃO

- **Leia todas as indicações de segurança, instruções, imagens e dados técnicos que acompanham esta ferramenta eléctrica.** Falhas no incumprimento das seguintes instruções podem provocar choque eléctrico, incêndio e/ou ferimentos graves. **Guarde todas as indicações de segurança e instruções para futura consulta.**

O termo "ferramenta eléctrica" utilizado nas indicações de segurança refere-se às ferramentas eléctricas de ligação à rede (com cabo de rede) ou às ferramentas eléctricas acionadas a bateria (sem cabo de rede).

24.2 Segurança no local de trabalho

- a) **Mantenha o seu espaço de trabalho limpo e bem iluminado.** Desordem ou espaços de trabalho não iluminados podem provocar acidentes.
- b) **Não trabalhe com a ferramenta eléctrica numa atmosfera potencialmente explosiva, na qual existam líquidos, gases ou poeiras inflamáveis.** As ferramentas eléctricas produzem faíscas que podem inflamar a poeira ou os vapores.
- c) **Mantenha crianças e outras pessoas afastadas durante a utilização da ferramenta eléctrica.** A distração pode fazê-lo perder o controlo sobre a ferramenta eléctrica.

24.3 Segurança eléctrica

- a) **A ficha de ligação da ferramenta eléctrica tem de encaixar na tomada. A ficha não deve ser modificada de nenhuma forma. Não utilize uma ficha adaptadora juntamente com ferra-**

- mentas eléctricas com protecção por ligação à terra.** Fichas não modificadas e tomadas adequadas diminuem o risco de um choque eléctrico.
- b) **Evite o contacto do seu corpo com superfícies ligadas à terra, tais como tubos, aquecedores, fogões e frigoríficos.** Existe um maior risco de choque eléctrico quando o seu corpo está ligado à terra.
 - c) **Mantenha as ferramentas eléctricas afastadas da chuva ou da humidade.** A infiltração de água numa ferramenta eléctrica aumenta o risco de um choque eléctrico.
 - d) **Não utilize a linha de conexão para outra finalidade. Nunca utilize a linha de conexão para transportar, puxar ou para remover a ficha da ferramenta eléctrica. Mantenha a linha de conexão afastada de calor, óleo, cantos afiados ou peças em movimento.** Linhas de conexão danificadas ou emaranhadas aumentam o risco de um choque eléctrico.
 - e) **Se trabalhar com uma ferramenta eléctrica ao ar livre, utilize unicamente cabos de extensão que também sejam adequados para o exterior.** A utilização de um cabo de extensão apropriado para o exterior reduz o risco de um choque eléctrico.
 - f) **Se não for possível evitar trabalhar com a ferramenta eléctrica num ambiente húmido, utilize um interruptor de protecção de corrente de falha.** A utilização de um interruptor de protecção de corrente de falha diminui o risco de um choque eléctrico.
- c) **Evite uma colocação em funcionamento involuntária. Certifique-se de que a ferramenta eléctrica está desligada antes de a ligar ao abastecimento de corrente e/ou à bateria, de a levantar ou transportar.** Se tiver o dedo no interruptor durante o transporte da ferramenta eléctrica ou se ligar a ferramenta eléctrica enquanto estiver conectada ao abastecimento de corrente, isso pode causar acidentes.
 - d) **Tire as ferramentas de regulação ou a chave de bocas antes de ligar a ferramenta eléctrica.** Uma ferramenta ou chave que se encontre dentro de uma peça em rotação da ferramenta eléctrica pode provocar ferimentos.
 - e) **Evite uma postura anormal. Adote uma postura segura e mantenha sempre o equilíbrio.** Dessa forma conseguirá controlar melhor a ferramenta eléctrica em situações inesperadas.
 - f) **Use vestuário adequado. Não use vestuário largo nem adornos. Mantenha o cabelo e o vestuário afastados de peças em movimento.** Vestuário solto, adornos ou cabelo comprido podem ser apanhados pelas peças em movimento.
 - g) **Se puderem ser montados equipamentos para a aspiração e recolha do pó, estes deverão ser conectados e usados corretamente.** A utilização de uma aspiração de pó pode diminuir as ameaças causadas pela poeira.
 - h) **Não induza falsos sentimentos de segurança nem ignore as regras de segurança relativas às ferramentas eléctricas, mesmo quando estiver familiarizado com a ferramenta eléctrica após inúmeras utilizações.** Numa fração de segundo um manuseamento negligente pode provocar ferimentos graves.

24.4 Segurança de pessoas

- a) **Esteja atento ao que está a fazer e tenha bom senso ao trabalhar com uma ferramenta eléctrica. Não utilize uma ferramenta eléctrica se estiver cansado ou sob o efeito de drogas, álcool ou medicamentos.** Um momento de descuido durante a utilização da ferramenta eléctrica pode provocar ferimentos graves.
- b) **Use equipamento de protecção individual e sempre óculos de protecção.** O uso de um equipamento de protecção individual, como a máscara anti poeira, calçado de segurança antiderrapante, capacete de protecção ou protecção auditiva, conforme o tipo e a utilização da ferramenta eléctrica, reduz o risco de ferimentos.

24.5 Utilização e manuseamento da ferramenta eléctrica

- a) **Não sobrecarregue a ferramenta eléctrica. Utilize a ferramenta eléctrica adequada ao seu trabalho.** Com a ferramenta eléctrica adequada trabalha melhor e com maior segurança no intervalo de potência indicado.
- b) **Não utilize uma ferramenta eléctrica cujo interruptor esteja defeituoso.** Uma ferramenta eléctrica que já não possa ser ligada nem desligada é perigosa e tem que ser reparada.

- c) **Tire a ficha da tomada de corrente e/ou retire a bateria antes de efetuar regulações no aparelho, substituir acessórios ou deixar de utilizar o aparelho.** Esta medida de precaução evita um arranque involuntário da ferramenta elétrica.
- d) **Guarde as ferramentas elétricas que não utiliza fora do alcance de crianças. Não autorize que a ferramenta elétrica seja utilizada por pessoas que não estejam familiarizadas com ela nem tenham lido estas instruções.** As ferramentas elétricas são perigosas quando são utilizadas por pessoas sem experiência.
- e) **Execute a manutenção a ferramentas elétricas e da ferramenta de aplicação com cuidado. Verifique se as peças móveis funcionam corretamente e não emperram, se existem peças de tal forma partidas ou danificadas que prejudiquem a função da ferramenta elétrica. Mandê reparar as peças danificadas antes de utilizar a ferramenta elétrica.** Muitos acidentes são causados pela má manutenção de ferramentas elétricas.
- f) **Mantenha as ferramentas de corte afiadas e limpas.** Ferramentas de corte com bordos cortantes afiados cuidadosamente preservadas bloqueiam menos vezes e são mais fáceis de manusear.
- g) **Utilize a ferramenta elétrica, ferramentas de aplicação, etc. em conformidade com estas instruções. Considere ao mesmo tempo as condições de trabalho e a atividade a executar.** A utilização de ferramentas elétricas para outras utilizações além das previstas pode provocar situações perigosas.
- h) **Mantenha os cabos e as superfícies dos cabos secos, limpos e sem óleo nem gordura.** Cabos e superfícies dos cabos escorregadios não permitem uma operação segura e um controlo da ferramenta elétrica em situações imprevistas.

24.6 Utilização e manuseamento da ferramenta a bateria

- a) **Carregue a bateria apenas com carregadores recomendados pelo fabricante.** Há risco de incêndio caso um carregador, que seja adequado para um determinado tipo de baterias, seja usado com outras baterias.
- b) **Nas ferramentas elétricas utilize apenas as baterias previstas.** A utilização de outras

baterias pode provocar ferimentos e risco de incêndio.

- c) **Mantenha a bateria não usada afastada de cliques, moedas, chaves, pregos, parafusos ou outros objetos metálicos, que possam provocar uma ligação em ponte dos contactos.** Um curto-circuito entre os contactos da bateria pode provocar queimaduras ou incêndio.
- d) **Se for mal utilizada, a bateria pode largar líquido. Evite o contacto com este líquido. Em caso de contacto acidental lavar com água. Se o líquido entrar em contacto com os olhos, procure assistência médica.** O líquido derramado da bateria pode provocar irritações cutâneas ou queimaduras.
- e) **Não utilize uma bateria danificada ou alterada.** Baterias danificadas ou alteradas podem comportar-se de forma imprevisível e ser a causa de incêndio, explosão ou ferimentos.
- f) **Não exponha uma bateria ao fogo nem a temperaturas demasiado elevadas.** Fogo e temperaturas superiores a 130 °C (265 °F) podem provocar uma explosão.
- g) **Siga todas as instruções sobre o carregamento e nunca carregue a bateria ou a ferramenta a bateria fora da gama de temperaturas indicada no manual de instruções.** Um carregamento errado ou fora da gama de temperaturas pode destruir a bateria e aumentar o risco de incêndio.

24.7 Serviço de assistência técnica

- a) **A sua ferramenta elétrica apenas deve ser reparada por especialistas qualificados e unicamente com peças de reposição originais.** Só assim se garante a manutenção da segurança da ferramenta elétrica.
- b) **Nunca faça a manutenção de baterias danificadas.** Qualquer manutenção de baterias apenas deve ser realizada pelo fabricante ou postos de assistência ao cliente autorizados.

Содержание

1	Предисловие.....	209
2	Информация к данному руководству по эксплуатации.....	209
3	Обзор.....	210
4	Указания по технике безопасности.....	211
5	Подготовка секатора к эксплуатации.....	219

6	Зарядка аккумулятора, светодиоды и звуковые сигналы.....	219
7	Установка и извлечение аккумулятора.....	220
8	Включение и выключение секатора.....	221
9	Проверка секатора и аккумулятора.....	221
10	Работа с секатором.....	222
11	После работы.....	223
12	Транспортировка.....	223
13	Хранение.....	223
14	Очистка.....	224
15	Техническое обслуживание.....	224
16	Ремонт.....	226
17	Устранение неисправностей.....	227
18	Технические данные	229
19	Запасные части и принадлежности	230
20	Утилизация.....	230
21	Сертификат соответствия ЕС.....	230
22	Адреса.....	231
23	Общие указания по технике безопасности для электроинструментов	231

1 Предисловие

Уважаемый клиент,

мы рады, что вы выбрали изделие STIHL. Мы разрабатываем и производим продукцию высочайшего качества, соответствующую потребностям наших клиентов. Наша продукция обеспечивает высокую надежность даже при экстремальных нагрузках.

STIHL – это и высочайшее качество обслуживания. Наши представители всегда готовы провести для вас компетентную консультацию и инструктаж, а также обеспечить всестороннюю техническую поддержку.

Компания STIHL безоговорочно проводит политику бережного и ответственного отношения к природе. Данное руководство по эксплуатации предназначено для содействия вам в безопасной и экологически благоприятной эксплуатации изделия STIHL в течение всего длительного срока службы.

Мы благодарим вас за доверие и желаем приятных впечатлений от вашего нового изделия STIHL.



д-р Николас Штиль

ВАЖНО! ПЕРЕД ПРИМЕНЕНИЕМ ОЗНАКОМИТЬСЯ И СОХРАНИТЬ.

2 Информация к данному руководству по эксплуатации

2.1 Действующие документы

Действуют местные правила техники безопасности.

- ▶ В дополнение к настоящему руководству по эксплуатации прочесть, усвоить и сохранить следующие документы:
 - Информация по технике безопасности для аккумуляторов и изделий со встроенным аккумулятором STIHL: www.stihl.com/safety-data-sheets

2.2 Маркировка предупредительных надписей в тексте



ОПАСНОСТЬ

- Указывает на возможные опасности, которые ведут к тяжелым травмам или смерти.
 - ▶ Описанные меры помогут предотвратить тяжелые травмы или смерть.



ПРЕДУПРЕЖДЕНИЕ

- Указывает на возможные опасности, которые могут привести к тяжелым травмам **или смерти**.
 - ▶ Описанные меры помогут предотвратить тяжелые травмы или смерть.

УКАЗАНИЕ

- Указывает на возможные опасности, которые могут привести к возникновению материального ущерба.
 - ▶ Описанные меры помогут избежать возникновения материального ущерба.

2.3 Символы в тексте



Данный символ указывает на главу в данной инструкции по эксплуатации.

3 Обзор

3.1 Секатор

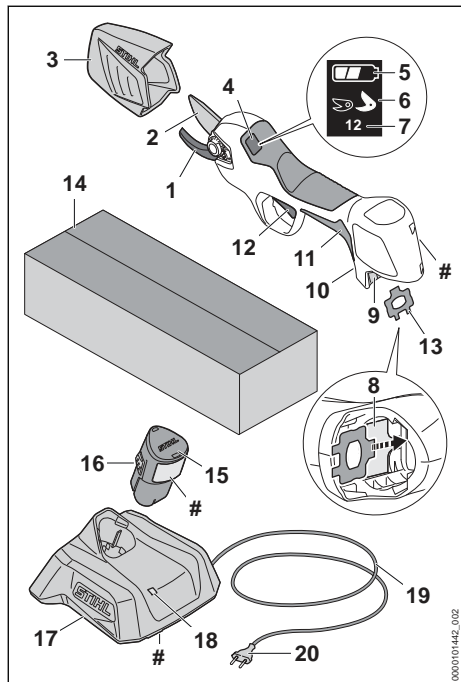

- 1 Упор**
В упор упирается ветка.
- 2 Лезвие**
Лезвие срезает ветку.
- 3 Защита лезвия**
Защита лезвия защищает от контакта с лезвиями.
- 4 Дисплей**
На дисплее отображается информация и неисправности.
- 5 Индикатор**
На индикаторе отображается уровень заряда аккумулятора.
- 6 Индикатор**
На индикаторе отображается установленная ширина раскрытия лезвия.
- 7 Индикация количества резов**
На индикаторе отображается общее количество резов.
- 8 Держатель для комбинированного ключа**
Держатель используется для хранения комбинированного ключа в аккумуляторном отсеке.

9 Аккумуляторный отсек

В аккумуляторном отсеке размещается аккумулятор.

10 Кнопка

Кнопка включает и выключает секатор.

11 Рукоятка управления

Рукоятка управления служит для управления, удерживания и ведения секатора.

12 Рычаг переключения

Рычаг переключения открывает и закрывает лезвие.

13 Комбинированный ключ

Комбинированный ключ используется для ослабления винтовых соединений крышки и лезвий.

14 Упаковка

Упаковка служит для хранения и транспортировки секатора. В комплекте (состоящем из секатора, аккумулятора и зарядного устройства) упаковка используется для хранения и транспортировки секатора, аккумулятора и зарядного устройства.

15 Аккумулятор

Аккумулятор обеспечивает секатор электроэнергией.

16 Фиксирующий крюк

Фиксирующий крюк удерживает аккумулятор в аккумуляторном отсеке.

17 Зарядное устройство

Зарядное устройство заряжает аккумулятор.

18 Светодиод

Светодиод отображает состояние зарядного устройства.

19 Кабель подключения

Кабель подключения соединяет зарядное устройство со штепсельной вилкой.

20 Штепсельная вилка

Штепсельная вилка соединяет кабель подключения с розеткой.

Заводская табличка с серийным номером

3.2 Символы

Символы, которые могут находиться на секаторе, аккумуляторе и зарядном устройстве, означают следующее.



Светодиод горит или мигает зеленым. Аккумулятор заряжается.



Светодиод мигает красным светом. Между аккумулятором и зарядным устройством отсутствует электрический контакт, или в аккумуляторе/зарядном устройстве имеется неисправность.



Значение рядом с символом представляет собой энергоемкость аккумулятора согласно спецификации изготовителя ячеек. Реальная энергоемкость при эксплуатации ниже.



Эксплуатировать электрическое устройство в закрытом и сухом помещении.



Не утилизировать изделие вместе с бытовыми отходами.



Прочсть, усвоить и сохранить инструкцию по эксплуатации.

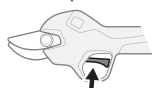

Рычаг переключения выполняет различные функции.

2X 3 SEC 5 SEC



4 Указания по технике безопасности

4.1 Предупреждающие символы

4.1.1 Секатор

Предупреждающие символы на секаторе означают следующее.



Соблюдайте меры предосторожности и правила техники безопасности.



Прочсть, усвоить и сохранить инструкцию по эксплуатации.



Не касаться движущегося лезвия.



Вынимать аккумулятор на время перерывов в работе, транспортировки, хранения, технического обслуживания или ремонта.



Защищать секатор от дождя и влажности.

4.1.2 Аккумулятор

Предупредительные символы на аккумуляторе означают следующее:



Соблюдайте меры предосторожности и правила техники безопасности.



Прочсть, усвоить и сохранить инструкцию по эксплуатации.



Бережть аккумулятор от воздействия высоких температур и огня.



Не погружать аккумулятор в жидкости.

4.1.3 Зарядное устройство

Предупреждающие символы на зарядном устройстве означают следующее.



Соблюдать меры предосторожности и правила техники безопасности.



Прочсть, усвоить и сохранить руководство по эксплуатации.



Защищать зарядное устройство от дождя и влажности.

4.2 Применение по назначению

Секатор STIHL ASA 20.0 предназначен для обрезки деревьев, кустарников, декоративных растений, виноградной лозы и других подобных насаждений с максимальным диаметром ветвей до 25 мм при средней частоте резания до 12 резов в минуту в сфере виноградарства, плодоводства и ухода за зелеными насаждениями.

Секатор запрещено использовать во время дождя.

Секатор не предназначен для коммерческого использования.

Аккумулятор STIHL AS обеспечивает секатор электроэнергией.

Зарядное устройство STIHL AL 1 используется для зарядки аккумулятора STIHL AS.

▲ ПРЕДУПРЕЖДЕНИЕ

- Аккумуляторы и зарядные устройства, не одобренные STIHL для использования с данным секатором, могут послужить причиной пожаров и взрывов. Возможны тяжелые или смертельные травмы, а также материальный ущерб.
 - ▶ Использовать секатор с аккумулятором STIHL AS.
 - ▶ Заряжать аккумулятор STIHL AS с помощью зарядного устройства STIHL AL 1.
- Использование секатора, аккумулятора или зарядного устройства не по назначению может привести к тяжелым или смертельным травмам и к материальному ущербу.
 - ▶ Использовать секатор, аккумулятор и зарядное устройство в соответствии с данной инструкцией по эксплуатации.

4.3 Требования к пользователю

▲ ПРЕДУПРЕЖДЕНИЕ

- Пользователи, не прошедшие инструктаж, могут не понять или неправильно оценить риски эксплуатации секатора, аккумулятора и зарядного устройства. Пользователь или другие лица могут получить тяжелые травмы вплоть до смертельных.



- ▶ Прочитать, усвоить и сохранить инструкцию по эксплуатации.

- ▶ Если секатор, аккумулятор или зарядное устройство передают другому лицу: передать в комплекте инструкцию по эксплуатации.
- ▶ Убедиться в том, что пользователь соответствует следующим требованиям.
 - Пользователь находится в отдохнувшем состоянии.
 - Пользователь физически, сенсорно и умственно способен к управлению секатором, аккумулятором и зарядным устройством и работе с ними. Если пользователь обладает лишь ограниченными физическими, сенсорными или умственными способностями к управлению машиной, он может работать только под наблюдением ответственного лица или руководствуясь его указаниями.
 - Пользователь способен распознать и оценить опасности, связанные с сека-

тором, аккумулятором и зарядным устройством.

- Пользователь достиг совершеннолетия или находится на профессиональном обучении под наблюдением согласно государственным предписаниям.
- Пользователь прошел инструктаж у дилера STIHL или компетентного лица перед началом работы с секатором и использованием зарядного устройства.
- Пользователь не находится под воздействием алкогольных, наркотических веществ или медицинских препаратов.
- ▶ В случае неясностей обратиться к дилеру STIHL.

4.4 Одежда и оснащение

▲ ПРЕДУПРЕЖДЕНИЕ

- Во время работы существует вероятность выброса предметов с высокой скоростью. Возможно травмирование пользователя.
 - ▶ Надевайте плотно прилегающие защитные очки. Подходящие защитные очки прошли испытания в соответствии со стандартом EN 166 или согласно национальным предписаниям и продаются с соответствующей маркировкой.
 - ▶ Носить плотно прилегающую одежду с длинными рукавами и длинные брюки.
- Неподходящая одежда может запутаться в ветках, кустах и попасть в секатор. Пользователи без соответствующей одежды могут получить тяжелые травмы.
 - ▶ Носить плотно прилегающую одежду.
 - ▶ Снять шарфы и украшения.
 - ▶ Длинные волосы убрать и закрепить так, чтобы они находились поверх плеч.
- Во время чистки или технического обслуживания возможен контакт пользователя с лезвием. Возможно травмирование пользователя.
 - ▶ Носить рабочие перчатки из прочного материала.
- При ношении неподходящей обуви пользователь может поскользнуться. Возможно травмирование пользователя.
 - ▶ Носить прочную, закрытую обувь с рифленой подошвой.

4.5 Рабочая зона и окружающее пространство

4.5.1 Секатор

▲ ПРЕДУПРЕЖДЕНИЕ

- Посторонние лица, дети и животные могут не понять и неправильно оценить опасности, связанные с секатором и выбросом предметов. Посторонние лица, дети и животные могут получить тяжелые травмы, возможен также материальный ущерб.
 - ▶ Посторонние лица, дети и животные не должны находиться в зоне проведения работ.
 - ▶ Не оставлять секатор без присмотра.
 - ▶ Убедиться в том, что секатор находится в недоступном для детей месте.
- Секатор не защищен от воды. Эксплуатация во время дождя или при высокой влажности может привести к поражению электрическим током. Пользователь может получить травмы, а секатор — повреждение.



- ▶ Не работать при дожде и высокой влажности.

- Электрические узлы секатора могут искрить. В легковоспламеняющейся или взрывоопасной среде искры могут стать причиной пожара и взрыва. Возможны тяжелые или смертельные травмы, а также материальный ущерб.
 - ▶ Запрещено работать в легковоспламеняющихся и взрывоопасных средах.

4.5.2 Аккумулятор

▲ ПРЕДУПРЕЖДЕНИЕ

- Посторонние лица, дети и животные могут не понять и неправильно оценить опасности, связанные с аккумулятором. Посторонние лица, дети и животные могут получить тяжелые травмы.
 - ▶ Не подпускайте близко посторонних лиц, детей и животных.
 - ▶ Не оставлять аккумулятор без присмотра.
 - ▶ Не допускать игры детей с аккумулятором.
- Аккумулятор не защищен от всех внешних воздействий. При определенных внешних воздействиях аккумулятор может загореться, взорваться или получить необратимые повреждения. Это может привести

к тяжелым травмам и материальному ущербу.



- ▶ Беречь аккумулятор от воздействия высоких температур и огня.
- ▶ Не бросать аккумулятор в огонь.

- ▶ Запрещается заряжать, использовать и хранить аккумулятор в условиях, не отвечающих указанным ограничениям по температуре, 18.5.



- ▶ Не погружать аккумулятор в жидкости.

- ▶ Хранить аккумулятор вдали от мелких металлических предметов.
- ▶ Не подвергать аккумулятор воздействию высокого давления.
- ▶ Не подвергать аккумулятор воздействию микроволн.
- ▶ Предохранять аккумулятор от химических веществ и солей.

4.5.3 Зарядное устройство

▲ ПРЕДУПРЕЖДЕНИЕ

- Посторонние лица и дети могут не понять и неправильно оценить опасности, связанные с зарядным устройством и электрическим током. Посторонние лица, дети и животные могут получить тяжелые или смертельные травмы.
 - ▶ Не подпускайте близко посторонних лиц, детей и животных.
 - ▶ Не допускайте игры детей с зарядным устройством.
- Зарядное устройство не является влагопроницаемым. Эксплуатация во время дождя или при высокой влажности может привести к поражению электрическим током. Пользователь может получить травмы, а зарядное устройство может быть повреждено.
 - ▶ Не эксплуатируйте во время дождя и в условиях высокой влажности.
- Зарядное устройство не защищено от всех внешних воздействий. При определенных внешних воздействиях зарядное устройство может загореться или взорваться. Это может привести к тяжелым травмам и материальному ущербу.
 - ▶ Эксплуатируйте зарядное устройство в закрытом и сухом помещении.



- ▶ Не эксплуатируйте зарядное устройство в легковоспламеняющейся и взрывоопасной среде.
- ▶ Не эксплуатировать зарядное устройство на легковоспламеняющемся основании.
- ▶ Запрещается применять и хранить зарядное устройство вне пределов указанных ограничений по температуре, **18.5.**
- О кабель подключения можно споткнуться. Это может привести к травмам и к повреждению зарядного устройства.
 - ▶ Кабель питания должен лежать ровно на полу.

4.6 Безопасное состояние

4.6.1 Секатор

Секатор находится в безопасном состоянии, если соблюдены следующие условия.

- Секатор не поврежден.
- Секатор чистый и сухой.
- Органы управления исправны, в их конструкцию не вносились никакие изменения.
- Используются оригинальные принадлежности STIHL для данного секатора.
- Принадлежности установлены надлежащим образом.

▲ ПРЕДУПРЕЖДЕНИЕ

- В небезопасном состоянии узлы не могут работать надлежащим образом, и предохранительные устройства могут выйти из строя. Это может привести к тяжелым травмам или летальному исходу.
 - ▶ Работать с неповрежденным секатором.
 - ▶ Если секатор загрязнен или влажный: секатор очистить и просушить.
 - ▶ Не изменять конструкцию секатора.
 - ▶ Если органы управления не работают: не работать с секатором.
 - ▶ Установить оригинальные принадлежности STIHL для данного секатора.
 - ▶ Устанавливать принадлежности в соответствии с описанием в настоящей инструкции по эксплуатации или в инструкции по эксплуатации принадлежности.
 - ▶ Не вставлять никакие предметы в отверстия секатора.
 - ▶ Изношенные или поврежденные указательные таблички необходимо заменять.
 - ▶ В случае неясностей обратиться к дилеру STIHL.

4.6.2 Лезвие и упор

Лезвие и упор находятся в безопасном состоянии, если соблюдены следующие условия.

- Лезвие и упор не повреждены.
- Лезвие и упор не деформированы.
- Лезвие и упор имеют плавный ход.
- Лезвие и упор смазаны.
- Лезвие и упор установлены надлежащим образом.
- Лезвие правильно заточено.
- Лезвие и упор не имеют заусенцев.

▲ ПРЕДУПРЕЖДЕНИЕ

- В небезопасном состоянии части лезвия или упора могут отделяться и отлетать в сторону. Это может привести к тяжелым травмам.
 - ▶ Работать с лезвием и упором без повреждений, деформаций и с плавным ходом.
 - ▶ Смазать лезвие и упор надлежащим образом.
 - ▶ Установить лезвие и упор надлежащим образом.
 - ▶ Если лезвие затуплено: заменить лезвие.
 - ▶ Если лезвие и упор имеют заусенцы на режущей кромке: заменить лезвие и упор.
 - ▶ В случае неясностей обратиться к дилеру STIHL.

4.6.3 Аккумулятор

Аккумулятор находится в безопасном состоянии при выполнении следующих условий.

- Аккумулятор не поврежден.
- Аккумулятор чистый и сухой.
- Аккумулятор находится в рабочем состоянии и его конструкция не подвергалась изменениям.

▲ ПРЕДУПРЕЖДЕНИЕ

- В небезопасном состоянии аккумулятор не может надежно работать. Это может стать причиной тяжелых травм.
 - ▶ Разрешается использовать только неповрежденный и исправный аккумулятор.
 - ▶ Запрещено заряжать поврежденный или неисправный аккумулятор.
 - ▶ Если аккумулятор загрязнен, его необходимо очистить.
 - ▶ Если аккумулятор мокрый или влажный, его необходимо просушить, **18.6.**
 - ▶ Не изменять конструкцию аккумулятора.

- ▶ Не помещать предметы в отверстия аккумулятора.
- ▶ Не соединять контакты аккумулятора с металлическими предметами, это может вызвать короткое замыкание.
- ▶ Запрещается вскрывать аккумулятор.
- ▶ Замените изношенные или поврежденные указательные таблички.
- Из поврежденного аккумулятора может вытечь жидкость. Контакт жидкости с кожей или глазами может вызвать раздражение кожи или глаз.
 - ▶ Избегать контакта с жидкостью.
 - ▶ Если произошел контакт с кожей: обильно промыть места контакта на коже водой с мылом.
 - ▶ В случае попадания в глаза: обильно промывать глаза водой в течение не менее 15 минут, после чего обратиться к врачу.
- Поврежденный или неисправный аккумулятор может издавать необычный запах, дымиться или гореть. Возможны тяжелые или смертельные травмы, а также материальный ущерб.
 - ▶ Если аккумулятор издает необычный запах или дымится: не использовать аккумулятор и держать его на безопасном расстоянии от горючих веществ.
 - ▶ При возгорании аккумулятора: попытаться погасить пламя огнетушителем или водой.

4.6.4 Зарядное устройство

Зарядное устройство находится в безопасном состоянии, если выполняются следующие условия:

- на зарядном устройстве отсутствуют повреждения;
- зарядное устройство чистое и сухое.

▲ ПРЕДУПРЕЖДЕНИЕ

- В небезопасном состоянии узлы не могут работать надлежащим образом, и система безопасности выходит из строя. Это чревато тяжелыми или летальными травмами.
 - ▶ Использовать неповрежденное зарядное устройство.
 - ▶ Если зарядное устройство повреждено или мокрое: очистить зарядное устройство и дать ему высохнуть.
 - ▶ Не вносить изменения в конструкцию зарядного устройства.
 - ▶ Не помещать предметы в отверстия зарядного устройства.

- ▶ Не соединять контакты зарядного устройства с металлическими предметами – это может привести к короткому замыканию.
- ▶ Не вскрывать зарядное устройство.

4.7 Работа

▲ ПРЕДУПРЕЖДЕНИЕ

- Если вне рабочей зоны на расстоянии слышимости отсутствуют люди, то в чрезвычайной ситуации оказание помощи будет невозможным.
 - ▶ Проследить, чтобы на расстоянии слышимости вне рабочей зоны находились люди.
- В определенных ситуациях пользователь не может больше работать сосредоточенно. Пользователь может потерять контроль над секатором, споткнуться, упасть и получить тяжелые травмы.
 - ▶ Работать нужно спокойно, максимально контролируя ситуацию.
 - ▶ Не работать с секатором в условиях недостаточного освещения и плохой видимости.
 - ▶ Секатор предназначен для использования одним человеком.
 - ▶ При работе не поднимать бензопилу выше уровня плеча.
 - ▶ Обращать внимание на препятствия.
 - ▶ При работе стоять на грунте/полу и удерживать равновесие. Если необходимо работать на высоте: использовать подъемную рабочую площадку или надежные леса.
 - ▶ При появлении признаков усталости сделать перерыв.
- В случае контакта лезвия с твердым предметом возможно его повреждение.
 - ▶ Перед началом работы проверить рабочую зону на наличие твердых предметов и удалить их.
 - ▶ Не выполнять резку, если существует риск попадания проволоки в лезвие.
- Движущееся лезвие может серьезно травмировать пользователя.
 - ▶ Держать свободную руку на расстоянии не менее 40 см от лезвия.
 - ▶ Не касаться лезвия.
 - ▶ Перед сменой рабочей зоны закрывать лезвие.
 - ▶ Если секатор откладывается в сторону на короткое время: выключить секатор.
- Если во время работы в секаторе происходят изменения или он начинает вести себя



непривычно, возможно, он находится в небезопасном состоянии. Это может привести к тяжелым травмам и материальному ущербу.

- ▶ Прекратить работу, извлечь аккумулятор и обратиться к дилеру STIHL.
- Во время работы возможна передача вибрации от секатора.
 - ▶ Пользоваться перчатками.
 - ▶ Делать перерывы в работе.
 - ▶ При появлении признаков нарушения кровообращения: проконсультироваться с врачом.

▲ ОПАСНОСТЬ

- При выполнении работ вблизи проводов под напряжением возможен контакт лезвия с проводами, которые в результате будут повреждены. Это может привести к тяжелым травмам или смерти пользователя.
 - ▶ Не работать вблизи электропроводов под напряжением.

4.8 Зарядка

▲ ПРЕДУПРЕЖДЕНИЕ

- При зарядке поврежденное или неисправное зарядное устройство может издавать необычный запах или дымиться. Это чревато травмами и материальным ущербом.
 - ▶ Вынуть штепсельную вилку из розетки.
- При недостаточном отводе тепла зарядное устройство может перегреться и вызвать пожар. Возможны тяжелые или летальные травмы либо материальный ущерб.
 - ▶ Не вскрывать зарядное устройство.

4.9 Электрическое подключение

Контакт с проводящими ток узлами может произойти по следующим причинам.

- Поврежден кабель питания или удлинительный шнур.
- Повреждена штепсельная вилка кабеля питания или удлинительного шнура.
- Неправильно смонтирована розетка.

▲ ОПАСНОСТЬ

- Контакт с проводящими ток узлами может привести к удару током. Это чревато тяжелыми травмами или летальным исходом для пользователя.
 - ▶ Убедиться в том, что кабель питания, удлинительный шнур и их штепсельные вилки не повреждены.



Если кабель питания или удлинительный шнур поврежден

- ▶ не прикасаться к поврежденному месту;
- ▶ вынуть штепсельную вилку из розетки.

- ▶ Браться за кабель питания, соединительный шнур и их штепсельные вилки сухими руками.
- ▶ Подключить штепсельную вилку кабеля питания или удлинительного шнура в установленную надлежащим образом и защищенную розетку с защитным контактом.
- ▶ Подсоединить зарядное устройство через защитный выключатель тока утечки (30 мА, 30 мс).
- Поврежденный или неподходящий удлинительный шнур может привести к удару током. Это может стать причиной тяжелых травм людей или летального исхода.
 - ▶ Использовать удлинительный шнур с надлежащим сечением жил, 18.4.

▲ ПРЕДУПРЕЖДЕНИЕ

- Во время зарядки неправильное напряжение или неправильная частота в сети могут вызвать перенапряжение зарядного устройства. Возможно повреждение зарядного устройства.
 - ▶ Убедиться в том, что напряжение и частота сети соответствуют данным на заводской табличке зарядного устройства.
- Если зарядное устройство подключено к многопозиционной розетке, то при зарядке возможна перегрузка электрических узлов. Электрические узлы могут нагреться и стать причиной пожара. Возможны тяжелые или смертельные травмы, а также материальный ущерб.
 - ▶ Убедитесь, что номинальная мощность многопозиционной розетки не превышает данными на заводской табличке зарядного устройства и всех электрических устройств, подключенных к розетке.
- При неправильной прокладке кабеля питания и удлинительного шнура возможно их повреждение; кроме того, о них могут споткнуться люди. Это может привести к травмам, а кабель питания или удлинительный шнур могут быть повреждены.
 - ▶ Проложить кабель питания и удлинительный шнур так, чтобы о них нельзя было споткнуться.

- ▶ Проложить кабель питания и удлинительный шнур так, чтобы предотвратить возможность их натяжения и запутывания.
- ▶ Проложить кабель питания и удлинительный шнур так, чтобы предотвратить возможность их повреждения, перегиба, зажатия или истирания.
- ▶ Предохранить кабель питания и удлинительный шнур от воздействия высоких температур, масел и химикатов.
- ▶ Проложить кабель питания и удлинительный шнур на сухом основании.
- В процессе работы удлинительный шнур нагревается. Если не обеспечить отвод тепла, может возникнуть пожар.
 - ▶ При использовании кабельного барабана: полностью размотать кабель с барабана.
- При монтаже зарядного устройства на стене могут быть повреждены проходящие в стене электрические провода и трубы. Контакт с электрическими проводами может привести к поражению электрическим током. Это может привести к тяжелым травмам и материальному ущербу.
 - ▶ Убедиться в том, что в данном месте в стене не проходят электрические провода и трубы.
- При подвешивании зарядного устройства на стене вопреки инструкциям в настоящем руководстве по эксплуатации возможно падение зарядного устройства или аккумулятора либо перегрев зарядного устройства. Это может привести к травмам и материальному ущербу.
 - ▶ Подвесить зарядное устройство на стену в соответствии с описанием в настоящем руководстве по эксплуатации.
- При подвешивании на стену зарядного устройства со вставленным аккумулятором он может выпасть из зарядного устройства. Это может привести к травмам и материальному ущербу.
 - ▶ Сначала подвесить зарядное устройство на стену, а затем вставить аккумулятор.

4.10 Транспортировка

4.10.1 Секатор

▲ ПРЕДУПРЕЖДЕНИЕ

- При транспортировке секатор может перевернуться или сдвинуться. Это может привести к травмам и материальному ущербу.
 - ▶ Закрывать лезвие и выключить секатор.



- ▶ Извлечь аккумулятор.

- ▶ Надевать защиту на лезвие таким образом, чтобы она защелкнулась и полностью закрыла лезвие.
- ▶ Транспортировать секатор в комплектной упаковке.
- ▶ Зафиксировать упаковку так, чтобы она не двигалась.

4.10.2 Аккумулятор

▲ ПРЕДУПРЕЖДЕНИЕ

- Аккумулятор не защищен от всех внешних воздействий. Определенные внешние воздействия могут привести к повреждению аккумулятора и к материальному ущербу.
 - ▶ Не транспортировать поврежденный аккумулятор.
 - ▶ Транспортировать аккумулятор в упаковке.
- Во время транспортировки аккумулятор может перевернуться или сдвинуться. Это может привести к травмам и материальному ущербу.
 - ▶ Зафиксировать упаковку так, чтобы она не двигалась.

4.10.3 Зарядное устройство

▲ ПРЕДУПРЕЖДЕНИЕ

- Во время транспортировки зарядное устройство может опрокинуться или сместиться. Это может привести к травмам и материальному ущербу.
 - ▶ Вынуть штепсельную вилку из розетки.
 - ▶ Извлечь аккумулятор.
 - ▶ Закрепить зарядное устройство стяжными ремнями, лентами или сеткой, чтобы оно не могло опрокинуться и сместиться.
- Кабель питания не предназначен для ношения на нем зарядного устройства. Кабель подключения и зарядное устройство могут быть повреждены.
 - ▶ Смотать кабель подключения и закрепить на зарядном устройстве.

4.11 Хранение

4.11.1 Секатор

▲ ПРЕДУПРЕЖДЕНИЕ

- Дети могут не понять и неправильно оценить опасности, связанные с секатором.

Это может привести к тяжелым травмам детей.

- ▶ Закрывать лезвие и выключить секатор.
- ▶ Извлечь аккумулятор.



- ▶ Надевать защиту на лезвие таким образом, чтобы она защелкнулась и полностью закрыла лезвие.
- ▶ Хранить секатор в недоступном для детей месте.
- Электрические контакты секатора и металлические узлы могут подвергнуться коррозии из-за сырости. Возможно повреждение секатора.
- ▶ Закрывать лезвие и выключить секатор.



- ▶ Извлечь аккумулятор.
- ▶ Хранить секатор в чистом и сухом состоянии.

4.11.2 Аккумулятор

▲ ПРЕДУПРЕЖДЕНИЕ

- Дети могут не осознать и неправильно оценить опасности, связанные с аккумулятором. Это может привести к тяжелым травмам детей.
- ▶ Хранить аккумулятор в недоступном для детей месте.
- Аккумулятор не защищен от всех внешних воздействий. Определенные внешние воздействия на аккумулятор могут привести к его необратимому повреждению.
- ▶ Хранить аккумулятор в чистом и сухом состоянии.
- ▶ Хранить аккумулятор в закрытом помещении.
- ▶ Хранить аккумулятор отдельно от секатора.
- ▶ Если аккумулятор хранится в зарядном устройстве: вынуть штепсельную вилку и хранить аккумулятор с зарядом от 40 % до 60 %.
- ▶ Запрещается хранить аккумулятор в условиях, не отвечающих указанным ограничениям по температуре,  18.5.

4.11.3 Зарядное устройство

▲ ПРЕДУПРЕЖДЕНИЕ

- Дети могут не понять и неправильно оценить опасности, связанные с зарядным

устройством. Это может привести к тяжелым травмам или смерти детей.

- ▶ Вынуть штепсельную вилку.
- ▶ Хранить зарядное устройство в недоступном для детей месте.
- Зарядное устройство не защищено от всех внешних воздействий. Определенные внешние воздействия могут привести к повреждению зарядного устройства.
- ▶ Вынуть штепсельную вилку.
- ▶ Если зарядное устройство нагрето: дать ему остыть.
- ▶ Хранить зарядное устройство в чистом и сухом состоянии.
- ▶ Хранить зарядное устройство в закрытом помещении.
- ▶ Запрещается хранить зарядное устройство вне диапазона указанных ограничений по температуре,  18.5.
- Кабель подключения не предназначен для ношения или подвешивания зарядного устройства. Кабель подключения и зарядное устройство могут быть повреждены.
- ▶ Брать и держать зарядное устройство за корпус.
- ▶ Повесить зарядное устройство на настенную консоль.

4.12 Очистка, техническое обслуживание и ремонт

▲ ПРЕДУПРЕЖДЕНИЕ

- Если во время очистки, технического обслуживания или ремонта в секатор вставлен аккумулятор, то он может случайно включиться. Это может привести к тяжелым травмам и материальному ущербу.
- ▶ Извлечь аккумулятор.











- При использовании для очистки едких чистящих средств, струи воды или острых предметов секатор, лезвие, упор, аккумулятор и зарядное устройство могут получить повреждения. Неправильная очистка секатора, лезвия, упора, аккумулятора или зарядного устройства может привести к сбоям в работе компонентов и выходу из строя предохранительных устройств. Это может привести к тяжелым травмам.
- ▶ Очищать секатор, лезвие, упор, аккумулятор и зарядное устройство в соответствии с данной инструкцией по эксплуатации.

- Неправильное выполнение технического обслуживания или ремонта секатора, лезвия, упора, аккумулятора или зарядного устройства может привести к сбоям в работе компонентов и выходу из строя предохранительных устройств. Это может привести к тяжелым травмам или летальному исходу.
 - ▶ Выполнять техническое обслуживание и ремонт лезвия и упора в соответствии с данной инструкцией по эксплуатации.
 - ▶ Не производить самостоятельно техническое обслуживание или ремонт секатора, аккумулятора и зарядного устройства.
 - ▶ При необходимости техобслуживания или ремонта секатора, аккумулятора или зарядного устройства: обратиться к дилеру STIHL.
- При очистке, техническом обслуживании или ремонте лезвия или упора пользователь может им порезаться. Возможно травмирование пользователя.
 - ▶ Носить рабочие перчатки из прочного материала.

5 Подготовка секатора к эксплуатации

5.1 Подготовка секатора к эксплуатации

Каждый раз перед началом работы выполнять следующие действия.

- ▶ Убедиться в том, что следующие узлы находятся в безопасном состоянии.
 - Секатор,  4.6.1.
 - Лезвие и упор,  4.6.2.
 - Аккумулятор,  4.6.3.
 - Зарядное устройство,  4.6.4.
- ▶ Проверить аккумулятор,  9.2.
- ▶ Полностью зарядить аккумулятор,  6.2.
- ▶ Очистить секатор,  14.1.
- ▶ Очистить лезвие и упор,  14.2.
- ▶ Проверить элементы управления,  9.1.
- ▶ Если попытки выполнения предписанных действий заканчиваются безуспешно: не использовать секатор и обратиться к дилеру STIHL.

6 Зарядка аккумулятора, светодиода и звуковые сигналы

6.1 Монтаж зарядного устройства на стене

Зарядное устройство можно смонтировать на стене.

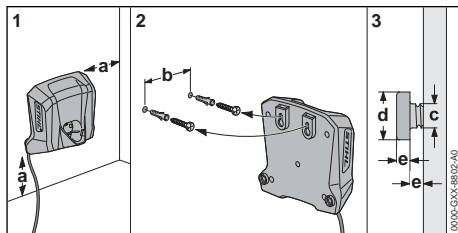

- ▶ Установите зарядное устройство на стену, выполнив при этом следующие условия:
 - Используется подходящий крепежный материал.
 - Зарядное устройство находится в горизонтальном положении.
 Соблюдены следующие размеры:
 - a = не менее 100 мм
 - b = 54 мм
 - c = 4,5 мм
 - d = 9 мм
 - e = 2,5 мм

6.2 Зарядка аккумулятора

Время зарядки зависит от различных факторов, в том числе от температуры аккумулятора и от окружающей температуры. Для обеспечения оптимальной мощности необходимо соблюдать рекомендованные температурные режимы,  18.6. Фактическое время зарядки может отличаться от указанного. Время зарядки указано на сайте www.stihl.com/charging-times.

Если штепсельная вилка вставлена в розетку и аккумулятор установлен в зарядное устройство, процесс зарядки начинается автоматически. Когда аккумулятор полностью заряжен, зарядное устройство автоматически отключается.

В процессе зарядки зарядное устройство и аккумулятор нагреваются.

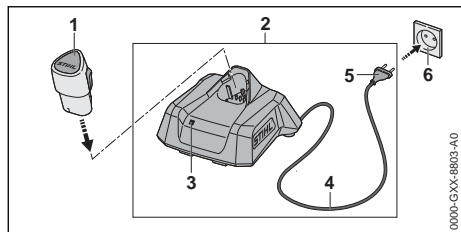

- ▶ Вставить штепсельную вилку (5) в удобно доступную розетку (6). Зарядное устройство (2) выполняет самопроверку. Светодиод (3) примерно 1 секунду светится зеленым светом и примерно 1 секунду — красным.
- ▶ Проложить кабель питания (4).
- ▶ Вставить аккумулятор (1) в направляющие зарядного устройства (2) и вдавить до упора. Светится или мигает зеленый светодиод (3). Аккумулятор (1) заряжается.
- ▶ Если светодиод (3) больше не светится: аккумулятор (1) полностью заряжен и его можно вынуть из зарядного устройства (2).
- ▶ Если зарядное устройство (2) больше не используется, следует вынуть штепсельную вилку (5) из розетки (6).

6.3 Индикация уровня заряда

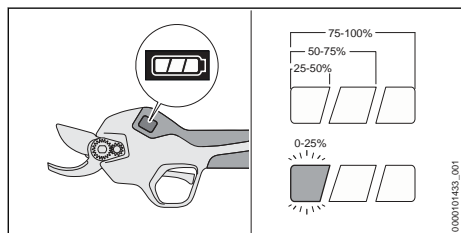

- ▶ Установить аккумулятор.
- ▶ Включить секатор.
- ▶ Если левый световой индикатор мигает белым светом: зарядить аккумулятор.

6.4 Светодиод на зарядном устройстве

Светодиод отображает состояние зарядного устройства или неисправности. Могут гореть либо мигать зеленые или красные светодиоды.

Если горит или мигает зеленый светодиод, аккумулятор заряжается.

- ▶ Если горит или мигает красный светодиод: устранить неисправности, 17.

Имеет место неисправность зарядного устройства или аккумулятора.

6.5 Звуковые сигналы

Звуковые сигналы могут сигнализировать о состоянии секатора и неисправностях.

При включении или выключении секатора раздается долгий звуковой сигнал.

Если лезвие открыто или продолжительное время закрыто, прозвучат три коротких звуковых сигнала.

Если регулируется ширина раскрытия лезвия, раздается короткий звуковой сигнал.

- ▶ Если раздается шесть коротких звуковых сигналов: устранить неисправности, 17.1.

Секатор или аккумулятор неисправен.

7 Установка и извлечение аккумулятора

7.1 Установка аккумулятора

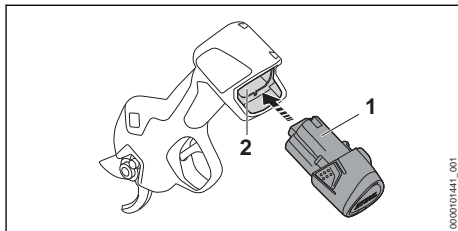

- ▶ Вставить аккумулятор (1) в аккумуляторный отсек (2) до упора. Аккумулятор (1) фиксируется с щелчком.

7.2 Извлечение аккумулятора

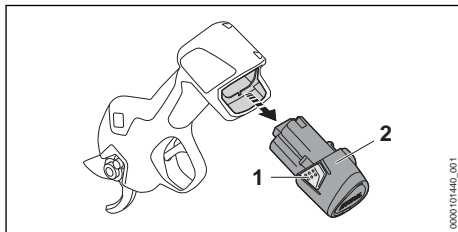



- ▶ Нажать на оба фиксирующих крюка (1). Аккумулятор (2) разблокирован и может быть извлечен.

8 Включение и выключение секатора

8.1 Включение секатора

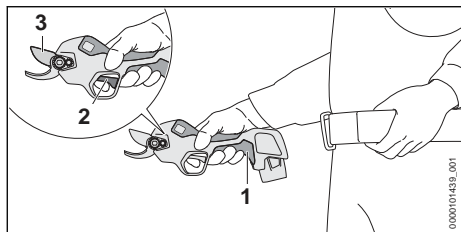
- ▶ Держать секатор рукой за рукоятку управления так, чтобы большой палец обхватывал вал рукоятки управления, а указательный палец мог управлять рычагом переключения.



- ▶ Нажать и удерживать кнопку  (1), пока не прозвучит длинный звуковой сигнал. Дисплей включается, и секатор готов к работе.
- ▶ Быстро нажать дважды рычаг переключения (2). Прозвучат три коротких звуковых сигнала. Лезвие (3) полностью откроется.

Если включенный секатор не используется более 2 минут, он автоматически выключается.

- ▶ Снова включить секатор.

8.2 Выключение секатора

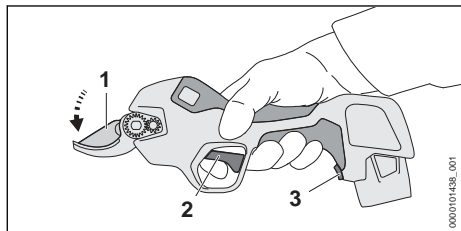

- ▶ Нажмите спусковой рычаг (2) и удерживайте его нажатым. Через 3 секунды раздастся короткий звуковой сигнал.
- ▶ Нажать рычаг переключения (2) и удерживать его, пока не прозвучат три коротких звуковых сигнала. Лезвие (1) закрывается и остается закрытым.
- ▶ Если лезвие не закрывается: извлечь аккумулятор и обратиться к дилеру STIHL. Секатор неисправен.

- ▶ Нажать и удерживать кнопку  (3), пока не прозвучит длинный звуковой сигнал. Дисплей выключается, и секатор отключается.

УКАЗАНИЕ

- Если рычаг переключения отпустить до того, как прозвучат три коротких звуковых сигнала, ширину раскрытия лезвия можно отрегулировать, и лезвие не закроется.
 - ▶ Чтобы закрыть лезвие, нажать рычаг переключения (2) и удерживать его не менее 5 секунд, пока не прозвучат три коротких звуковых сигнала.

9 Проверка секатора и аккумулятора

9.1 Проверка органов управления

Рычаг переключения

- ▶ Извлечь аккумулятор.
- ▶ Нажать рычаг переключения.
- ▶ Если рычаг переключения движется туго или не возвращается в исходное положение: не использовать секатор и обратиться к дилеру STIHL. Рычаг переключения неисправен.

Включение секатора

- ▶ Установить аккумулятор.
- ▶ Нажать и удерживать кнопку  , пока не прозвучит длинный звуковой сигнал. Дисплей включается, и секатор готов к работе.
- ▶ Быстро дважды нажать рычаг переключения. Прозвучат три коротких звуковых сигнала. Лезвие полностью откроется.
- ▶ Нажать рычаг переключения. Лезвие закрывается и откроется.
- ▶ Если лезвие не закрывается и не открывается: извлечь аккумулятор и обратиться к дилеру STIHL. Секатор неисправен.

9.2 Проверка аккумулятора

- ▶ Установить аккумулятор.
- ▶ Нажать и удерживать кнопку  , пока не прозвучит длинный звуковой сигнал. Секатор готов к работе, дисплей включается.

- ▶ Если дисплей не включается: не использовать секатор и аккумулятор, обратиться к дилеру STIHL.
Секатор или аккумулятор неисправен.

10 Работа с секатором

10.1 Как держать и вести секатор

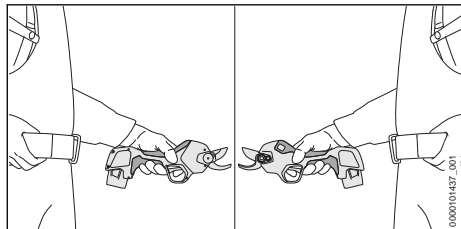

- ▶ Держать секатор рукой за рукоятку управления так, чтобы большой палец обхватывал рукоятку управления, а указательный палец мог управлять рычагом переключения.
- ▶ Держать свободную руку вдали от лезвия.

10.2 Регулировка ширины раскрытия лезвия

В зависимости от толщины ветви можно настроить две ширины раскрытия лезвия (19 мм/25 мм). Настроенная ширина раскрытия лезвия отображается на дисплее белым светящимся символом.

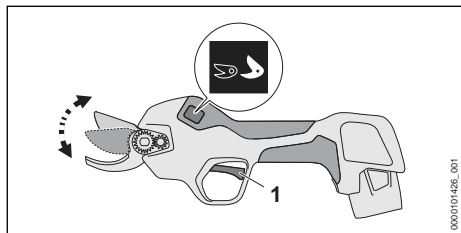

- ▶ Нажать и удерживать рычаг переключения (1) в течение 3 секунд, пока не раздастся короткий звуковой сигнал. Ширина раскрытия лезвия увеличивается или уменьшается. Белый светящийся символ на дисплее переключится.

10.3 Резка

Перед поставкой секаторы STIHL проходят тщательный контроль качества. По этой причине на дисплее нового прибора отображается несколько срезов.

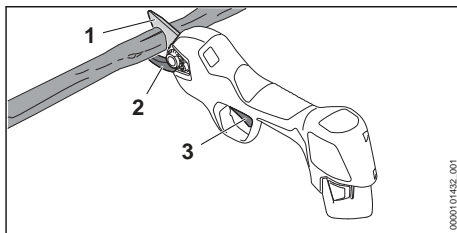

- ▶ Приставить упор (2) к ветке снизу.

⚠ ПРЕДУПРЕЖДЕНИЕ

- Движущееся лезвие может серьезно травмировать пользователя.
 - ▶ Держать свободную руку на расстоянии не менее 40 см от лезвия.
 - ▶ Не касаться лезвия.
- ▶ Нажать рычаг переключения (3). Лезвие (1) закрывается, и ветка отрезается. После этого лезвие (1) открывается автоматически.

Во время работы лезвие может заблокироваться. Заблокированное лезвие откроется автоматически.

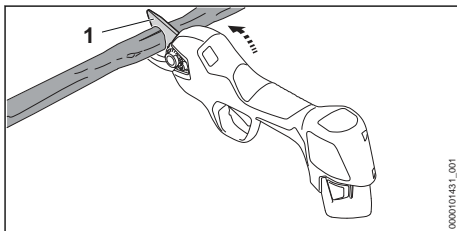

Если лезвие заблокировано:

- ▶ повернуть секатор вверх и вытащить его из разреза.
- ▶ Не поворачивать секатор в сторону или вниз.

УКАЗАНИЕ

- Если во время работы рукоятка управления сильно нагревается, секатор может получить повреждения.
 - ▶ Выключить секатор и дать ему остыть.
 - ▶ Уменьшить количество резов в минуту или диаметр обрезаемых ветвей.

Для обеспечения оптимальной мощности необходимо соблюдать рекомендованные температурные режимы, 18.6.

11 После работы

11.1 После работы

- ▶ Выключить секатор и извлечь аккумулятор. Лезвие должно быть закрыто.
- ▶ Если секатор влажный, просушить его.
- ▶ Если аккумулятор мокрый или влажный, просушить его,  18.6.
- ▶ Очистить секатор.
- ▶ Очистить лезвие и упор.
- ▶ Надевать защиту на лезвие таким образом, чтобы она защелкнулась и полностью закрыла лезвие.
- ▶ Очистить аккумулятор.

12 Транспортировка

12.1 Транспортировка секатора

- ▶ Выключить секатор и извлечь аккумулятор. Лезвие должно быть закрыто.
- ▶ Надевать защиту на лезвие таким образом, чтобы она защелкнулась и полностью закрыла лезвие.

Перенос секатора

- ▶ Нести секатор одной рукой за рукоятку управления.

Транспортировка секатора в транспортном средстве

- ▶ Транспортировать секатор в комплектной упаковке.
- ▶ Зафиксировать упаковку так, чтобы она не двигалась.

12.2 Транспортировка аккумулятора

- ▶ Выключить секатор и извлечь аккумулятор. Лезвие должно быть закрыто.
- ▶ Убедиться, что аккумулятор находится в безопасном состоянии.
- ▶ Упаковать аккумулятор так, чтобы он не двигался в упаковке.
- ▶ Зафиксировать упаковку так, чтобы она не двигалась.

На аккумулятор распространяются требования по транспортировке опасных грузов. Аккумулятор имеет классификацию UN 3480 (литий-ионные аккумуляторные батареи) и проверен в соответствии с руководством ООН "Испытания и критерии", часть III, подраздел 38.3.

Предписания по транспортировке имеются на сайте www.stihl.com/safety-data-sheets.

12.3 Транспортировка зарядного устройства

- ▶ Вынуть штепсельную вилку из розетки.
- ▶ Извлечь аккумулятор.
- ▶ Смотать кабель подключения и закрепить на зарядном устройстве.
- ▶ При транспортировке зарядного устройства в автомобиле: закрепить зарядное устройство стяжными ремнями, лентами или сеткой, чтобы оно не могло опрокинуться и сместиться.

13 Хранение

13.1 Хранение секатора

- ▶ Выключить секатор и извлечь аккумулятор. Лезвие должно быть закрыто.
- ▶ Надевать защиту на лезвие таким образом, чтобы она защелкнулась и полностью закрыла лезвие.
- ▶ Хранить секатор так, чтобы были выполнены следующие условия.
 - Секатор не имеет возможности сдвигаться и переворачиваться.
 - Секатор недоступен для детей.
 - Секатор чистый и сухой.

13.2 Хранение аккумулятора

Компания STIHL рекомендует хранить аккумулятор с уровнем заряда от 40 % до 60 %.

- ▶ Хранить аккумулятор так, чтобы были выполнены следующие условия.
 - Аккумулятор недоступен для детей.
 - Аккумулятор чистый и сухой.
 - Аккумулятор находится в закрытом помещении.
 - Аккумулятор извлечен из секатора.
 - Если аккумулятор хранится в зарядном устройстве: вынуть штепсельную вилку и хранить аккумулятор с зарядом от 40 % до 60 %.
 - При хранении аккумулятора соблюдаются указанные ограничения по температуре,  18.5.

УКАЗАНИЕ

- Если аккумулятор хранится не так, как это указано в данном руководстве по эксплуатации, может наступить глубокий разряд аккумулятора, что приведет к необратимым повреждениям.
 - ▶ Перед началом хранения необходимо зарядить разряженный аккумулятор. Компания STIHL рекомендует хранить аккумулятор с уровнем заряда от 40 % до 60 %.
 - ▶ Хранить аккумулятор отдельно от секатора.

13.3 Хранение зарядного устройства

- ▶ Выньте штепсельную вилку из розетки.

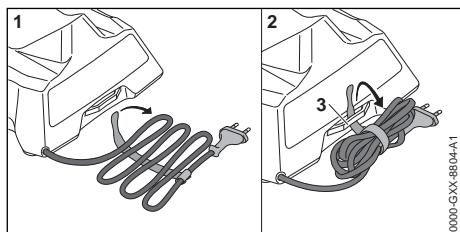

- ▶ Смотайте кабель питания и закрепите на зарядном устройстве.
- ▶ При хранении зарядного устройства необходимо, чтобы выполнялись следующие условия.
 - Зарядное устройство недоступно для детей.
 - Зарядное устройство чистое и сухое.
 - Зарядное устройство находится в закрытом помещении.
 - Зарядное устройство не подвешено за кабель питания или крепление (3) кабеля питания.
 - При хранении зарядного устройства соблюдаются указанные ограничения по температуре,  18.5.

14 Очистка**14.1 Очистка секатора**

- ▶ Выключить секатор и извлечь аккумулятор. Лезвие должно быть закрыто.
- ▶ Протереть секатор влажной салфеткой или растворителем STIHL для удаления смолы.
- ▶ Удалить чужеродные частицы из аккумуляторного отсека и очистить его влажной салфеткой.

- ▶ Очистить электрические контакты в аккумуляторном отсеке кистью или мягкой щеткой.

14.2 Очистка лезвия и упора

При очистке лезвие должно быть открыто.

- ▶ Включить секатор.
- ▶ Нажать и удерживать кнопку , пока не прозвучит длинный звуковой сигнал. Дисплей выключается, и секатор отключается. Лезвие остается открытым.
- ▶ Извлечь аккумулятор.
- ▶ Очистить лезвие и упор влажной салфеткой, смоченной в теплом мыльном растворе.
- ▶ Распылением нанести на лезвие и упор с обеих сторон растворитель STIHL для удаления смолы.

14.3 Очистка аккумулятора

- ▶ Очистить аккумулятор влажной тряпкой.

14.4 Очистка зарядного устройства

- ▶ Выньте штепсельную вилку из розетки.
- ▶ Очистить зарядное устройство влажной салфеткой.
- ▶ Очистить контакты зарядного устройства кистью или мягкой щеткой.

15 Техническое обслуживание**15.1 Периодичность технического обслуживания**

Интервалы технического обслуживания зависят от окружающих условий и условий эксплуатации. STIHL рекомендует следующие интервалы технического обслуживания.

Каждые 4000 резов

- ▶ Смазать лезвие и упор.

Ежегодно

- ▶ Отдать секатор на проверку дилеру STIHL.

15.2 Смазать лезвие и упор

Универсальное масло STIHL Multioil Bio или аналогичное ему, способное к биологическому разложению универсальное масло используется для смазки и охлаждения лезвия и упора.

- ▶ При смазке лезвие должно быть открыто.
- ▶ Включить секатор.

- ▶ Нажать и удерживать кнопку , пока не прозвучит длинный звуковой сигнал. Дисплей выключается, и секатор отключается. Лезвие остается открытым.
- ▶ Извлечь аккумулятор.

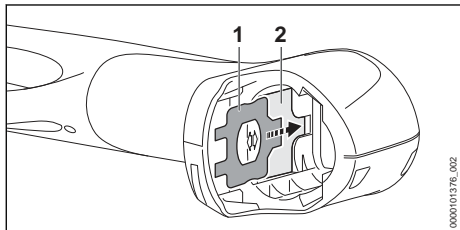

- ▶ Извлечь комбинированный ключ (1) из держателя (2) в аккумуляторном отсеке.
- ▶ Очистить лезвие и упор.
- ▶ Положить секатор на ровную поверхность так, чтобы дисплей был обращен вверх.

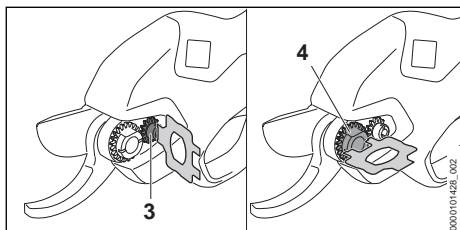

- ▶ Ослабить винт (3) и регулировочную гайку (4) комбинированным ключом.

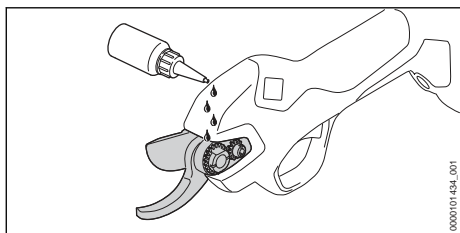

- ▶ Ввести универсальное масло в зазор между лезвием и упором.

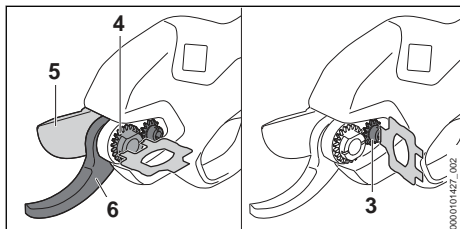

- ▶ Закрутить регулировочную гайку (4) и затянуть ее так, чтобы лезвие (5) больше не

смещалось в сторону упора (6) и плавно скользило мимо упора (6) без какого-либо люфта.

- ▶ Прочно затянуть винт (3).
 - ▶ Установить аккумулятор.
 - ▶ Включить секатор.
- Универсальное масло распространяется по лезвию и упору. Лезвие и упор смазаны.

15.3 Смазка лезвия и упора с помощью смазочного шприца

В качестве альтернативы лезвие и упор можно смазывать с помощью смазочного шприца и смазочного ниппеля.

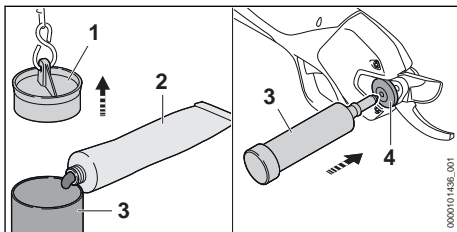

- ▶ Извлечь заглушку (1) смазочного шприца (3) у цепи.
- ▶ Заполнить смазочный шприц (3) на 2/3 универсальной смазкой STIHL (2).
- ▶ Прижать заглушку (1) с усилием к смазочному шприцу (3).
- ▶ Приставить смазочный шприц (3) к смазочному ниппелю (4).
- ▶ Нажать смазочный шприц (3) и выдавить универсальную смазку STIHL одним-двумя движениями через смазочный ниппель (4).

15.4 Отрегулировать зазор между лезвием и упором

Если лезвие может перемещаться в сторону или перпендикулярно упору, необходимо отрегулировать зазор между лезвием и упором.

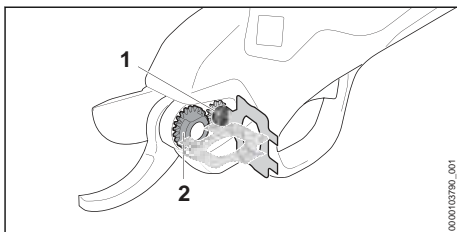

- ▶ Ослабить винт (1).
- ▶ Крепко затянуть регулировочную гайку (2).
- ▶ Прочно затянуть винт (1).

16 Ремонт

16.1 Ремонт секатора, аккумулятора и зарядного устройства

Пользователь не может самостоятельно осуществлять техническое обслуживание и ремонт секатора, лезвия, аккумулятора и зарядного устройства.

- ▶ Если секатор или лезвие повреждены: не использовать секатор или лезвие и обратиться к дилеру STIHL.
- ▶ Если аккумулятор неисправен или поврежден, заменить аккумулятор.
- ▶ Если зарядное устройство неисправно или повреждено, его следует заменить.
- ▶ Если кабель питания неисправен или поврежден: не использовать зарядное устройство и поручить замену кабеля питания дилеру STIHL.

16.2 Замена лезвия и упора

- ▶ Включить секатор.
- ▶ Нажать и удерживать кнопку , пока не прозвучит длинный звуковой сигнал. Дисплей выключается, и секатор отключается. Лезвие остается открытым.
- ▶ Извлечь аккумулятор.

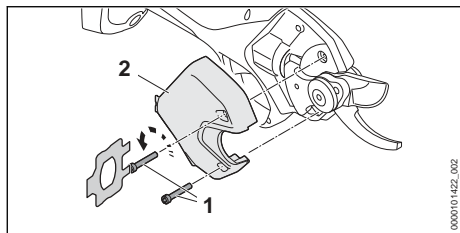

- ▶ Вывернуть винты (1).
- ▶ Снять крышку (2).

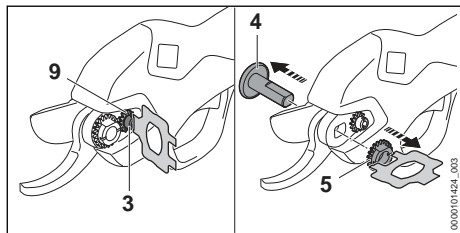

- ▶ Ослабить винт (3).
- ▶ Выкрутить регулировочную гайку (5).
- ▶ Извлечь болт подшипника (4).

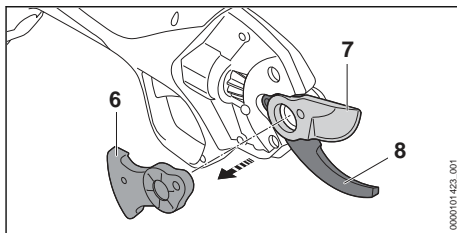

- ▶ Снять зубчатый сегмент (6).
- ▶ Снять лезвие (7) и утилизировать.
- ▶ Если упор (8) необходимо заменить:
 - ▶ Извлеките винт (3) с подкладной шайбой (9).
 - ▶ Снять упор (8) и утилизировать.
 - ▶ Вставить новый упор (8).
 - ▶ Вставить болт (3) с подкладной шайбой (9) и затянуть так, чтобы подкладная шайба (9) больше не вращалась.
- ▶ Вставить новое лезвие (7).
- ▶ Вставить зубчатый сегмент (6).

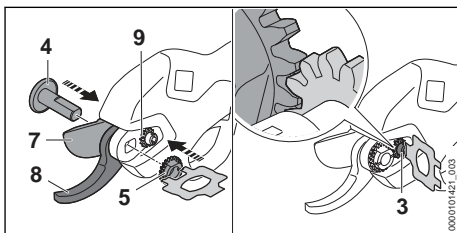



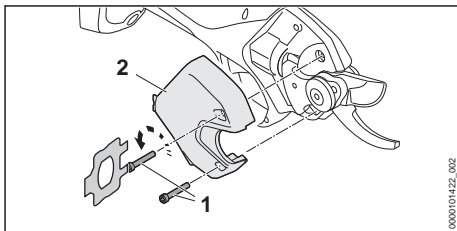

- ▶ Вставить болт подшипника (4) в опору нового лезвия.
- ▶ Смазать лезвие и упор.
- ▶ Закрутить регулировочную гайку (5) и затянуть ее так, чтобы лезвие (7) больше не смещалось в сторону упора (8), а лезвие (7) плавно скользило мимо упора (8) без какого-либо люфта.
- ▶ Прочно затянуть винт (3). Зубцы на подкладной шайбе (9) и регулировочной гайке (5) должны войти в зацепление друг с другом.



- ▶ Установить крышку (2).
- ▶ Ввернуть и прочно затянуть винты (1).

17 Устранение неисправностей

17.1 Устранение неисправностей секатора или аккумулятора

Неисправность	Дисплей на секаторе и звуковые сигналы	Причина	Устранение
Секатор не работает после включения или внезапно перестает функционировать во время работы.	1 световой индикатор мигает белым светом.	Слишком низкий уровень заряда аккумулятора.	<ul style="list-style-type: none"> ▶ Зарядите аккумулятор.
	E01 6 коротких звуковых сигналов	Слишком низкий уровень заряда аккумулятора или глубокая разрядка аккумулятора.	<ul style="list-style-type: none"> ▶ Попытаться зарядить аккумулятор. ▶ Если аккумулятор не получается зарядить: не использовать аккумулятор и обратиться к дилеру STIHL.
	E03 6 коротких звуковых сигналов	Аккумулятор переохладился.	<ul style="list-style-type: none"> ▶ Извлечь аккумулятор. ▶ Дать аккумулятору нагреться.
	E04 6 коротких звуковых сигналов	Аккумулятор перегрелся.	<ul style="list-style-type: none"> ▶ Извлечь аккумулятор. ▶ Дать аккумулятору остыть.
	E02 6 коротких звуковых сигналов	Аккумулятор неисправен.	<ul style="list-style-type: none"> ▶ Извлечь аккумулятор и снова вставить. ▶ Включить секатор. ▶ Если неисправность продолжает отображаться: не использовать аккумулятор и обратиться к дилеру STIHL.
	E10 - E13 6 коротких звуковых сигналов	Секатор неисправен.	<ul style="list-style-type: none"> ▶ Извлечь аккумулятор и снова вставить. ▶ Включить секатор. ▶ Если неисправность продолжает отображаться: не использовать секатор и обратиться к дилеру STIHL.
	E14 6 коротких звуковых сигналов	Лезвие заблокировано.	<ul style="list-style-type: none"> ▶ Извлечь аккумулятор. ▶ Устранить блокировку. ▶ Установить аккумулятор. ▶ Включить секатор. ▶ Если неисправность продолжает отображаться: не использовать секатор и обратиться к дилеру STIHL.
		Слишком большой диаметр обрезаемых ветвей.	<ul style="list-style-type: none"> ▶ Обрезать материал для резания с ветвями меньшего диаметра. ▶ Если лезвие в разрезе заблокировано: высвободить лезвие,  10.3
		Слишком высокая скорость работы.	<ul style="list-style-type: none"> ▶ Уменьшить количество резов в минуту.
		Секатор перегрелся.	<ul style="list-style-type: none"> ▶ Дать секатору остыть. ▶ Уменьшить число резов в минуту или диаметр обрезаемых ветвей.

Неисправность	Дисплей на секаторе и звуковые сигналы	Причина	Устранение
		Нарушен электрический контакт между секатором и аккумулятором.	<ul style="list-style-type: none"> ▶ Извлечь аккумулятор. ▶ Очистить контакты в аккумуляторном отсеке. ▶ Установить аккумулятор.
		Влага на секаторе или аккумуляторе.	<ul style="list-style-type: none"> ▶ Просушить секатор или аккумулятор,  18.6.
Производительность резки секатора снижается или недостаточна.	1 световой индикатор мигает белым светом.	Слишком низкий уровень заряда аккумулятора.	<ul style="list-style-type: none"> ▶ Зарядите аккумулятор.
		Лезвие и упор смазаны недостаточно.	<ul style="list-style-type: none"> ▶ Смазать лезвие и упор.
		Лезвие затупилось.	<ul style="list-style-type: none"> ▶ Заменить лезвие.
		Упор изношен.	<ul style="list-style-type: none"> ▶ Заменить упор.
		Слишком большой зазор между лезвием и упором. Лезвие может стучать.	<ul style="list-style-type: none"> ▶ Отрегулировать зазор между лезвием и упором.
		Слишком высокая скорость работы.	<ul style="list-style-type: none"> ▶ Уменьшить количество резов в минуту.
Слишком короткий период работы секатора.		Аккумулятор заряжен не полностью.	<ul style="list-style-type: none"> ▶ Полностью зарядить аккумулятор.
		Превышен срок службы аккумулятора.	<ul style="list-style-type: none"> ▶ Заменить аккумулятор.

17.2 Устранение неисправностей зарядного устройства

Неисправность	Светодиоды на зарядном устройстве	Причина	Устранение
Аккумулятор не заряжается.	Светодиод светится красным светом.	Аккумулятор перегрелся или переохладился.	<ul style="list-style-type: none"> ▶ Оставить аккумулятор в зарядном устройстве. Процесс зарядки начнется автоматически, как только будет достигнут допустимый температурный диапазон.
	Светодиод мигает красным светом.	Нарушено электрическое соединение зарядного устройства с аккумулятором.	<ul style="list-style-type: none"> ▶ Извлечь аккумулятор. ▶ Очистить электрические контакты на зарядном устройстве. ▶ Установить аккумулятор.
		Зарядное устройство неисправно.	<ul style="list-style-type: none"> ▶ Не использовать зарядное устройство и обратиться к дилеру STIHL.

Неисправность	Светодиоды на зарядном устройстве	Причина	Устранение
		Аккумулятор неисправен.	▶ Не использовать аккумулятор и обратиться к дилеру STIHL.
Зарядное устройство не выполняет самопроверку.	Светодиод не светится примерно 1 секунду зеленым светом и примерно 1 секунду — красным.	Кратковременно нарушено электрическое соединение с зарядным устройством.	▶ Вынуть штепсельную вилку из розетки. ▶ Подождать 1 минуту. ▶ Вставить штепсельную вилку в розетку.

18 Технические данные

18.1 Секатор STIHL ASA 20.0

- Совместимый аккумулятор: STIHL AS
- Средняя частота резки: до 12 резов в минуту
- Максимальная ширина раскрытия: 25 мм
- Максимальная толщина реза: 25 мм (в зависимости от древесины)
- Масса без аккумулятора: 760 г

Срок эксплуатации указан на сайте www.stihl.com/battery-life.

18.2 Аккумулятор STIHL AS

- Тип аккумулятора: литиево-ионный
- Напряжение: 10,8 В
- Емкость в А*ч: см. заводскую табличку
- Энергоемкость в Вт*ч: см. заводскую табличку
- Масса в кг: см. заводскую табличку

18.3 Зарядное устройство STIHL AL 1

- Номинальное напряжение: см. заводскую табличку
- Частота: см. заводскую табличку
- Номинальная мощность: см. заводскую табличку
- Зарядный ток: см. заводскую табличку
- Максимальная энергоемкость разрешенного аккумулятора STIHL AS: 12,5 А*ч

Время зарядки указано на сайте www.stihl.com/charging-times.

18.4 Удлинительные шнуры

В зависимости от напряжения и длины используемого удлинительного шнура его жилы должны иметь сечения не менее:

если на заводской табличке указано номинальное напряжение от 220 В до 240 В:

- длина шнура до 20 м: AWG 15 / 1,5 мм²

- длина шнура от 20 до 50 м: AWG 13 / 2,5 мм²

если на заводской табличке указано номинальное напряжение от 100 В до 127 В:

- длина шнура до 10 м: AWG 14 / 2,0 мм²
- длина шнура от 10 до 30 м: AWG 12 / 3,5 мм²

18.5 Ограничения по температуре



ПРЕДУПРЕЖДЕНИЕ

- Аккумулятор не защищен от всех внешних воздействий. При определенных внешних воздействиях аккумулятор может загореться или взорваться. Это может привести к тяжелым травмам и материальному ущербу.
 - ▶ Не заряжать аккумулятор при температуре ниже -20 °С или выше +50 °С.
 - ▶ Не использовать секатор, аккумулятор или зарядное устройство при температуре ниже -20 °С или выше +50 °С.
 - ▶ Не хранить секатор, аккумулятор или зарядное устройство при температуре ниже -20 °С или выше +70 °С.

18.6 Рекомендуемые диапазоны температуры

Для обеспечения оптимальной мощности секатора, аккумулятора и зарядного устройства необходимо соблюдать следующие диапазоны температур.

- Зарядка: от + 5 °С до + 40 °С
- Эксплуатация: от - 10 °С до + 40 °С
- Хранение: от -20 °С до 50 °С

Если аккумулятор заряжается, используется или хранится за пределами рекомендуемых диапазонов температуры, его мощность может снизиться.

Если аккумулятор мокрый или влажный, его необходимо просушить в течение мин.

48 часов при температуре от + 15 °C до + 50 °C и влажности воздуха до 70 %. Более высокая влажность воздуха может увеличить время просушки.

18.7 Уровни шума и вибрации

Величина K для уровня звукового давления составляет 2 дБ(A). Величина K для значения уровня вибрации составляет 2 м/с².

Компания STIHL рекомендует работать в наушниках.

- Уровень звукового давления L_{pA} согласно EN 62841-1: < 70 дБ(A).
- Показатель уровня вибраций a_{hv} согласно EN 62841-1:
 - Рукоятка управления: < 2,5 м/с².

Указанные значения уровня шума и вибрации были получены в соответствии с нормированной процедурой проверки и могут использоваться для сравнения электрических устройств. Фактически возникающие значения шума и вибраций могут отклоняться от указанных, в зависимости от вида применения. Указанные значения шума и вибраций могут использоваться для первой оценки вибрационной и шумовой нагрузки. Следует оценить фактическую вибрационную и шумовую нагрузку. При этом может также учитываться время, на которое электроприбор отключен, и время, на которое он был включен, но работает без нагрузки.

Информацию по выполнению требований Директивы для работодателей относительно уровня вибрации 2002/44/ЕС см. на сайте www.stihl.com/vib.

18.8 REACH

REACH – это регламент ЕС для регистрации, оценки и допуска химических веществ.

Сведения для выполнения регламента REACH указаны на странице www.stihl.com/reach.

18.9 Установленный срок службы

Полный установленный срок службы – до 30 лет.

Установленный срок службы предполагает регулярность технического обслуживания и ухода в соответствии с требованиями инструкции по эксплуатации.

19 Запасные части и принадлежности

19.1 Запасные части и принадлежности

STIHL Этими символами обозначены оригинальные запчасти и принадлежности STIHL.

Компания STIHL рекомендует использовать оригинальные запчасти STIHL и оригинальные принадлежности STIHL.

Компания STIHL не может ручаться за надежность, безопасность и пригодность запасных частей и принадлежностей других производителей, вследствие чего ответственность компании STIHL за их эксплуатацию исключена.

Оригинальные запасные части STIHL и оригинальные принадлежности STIHL можно купить у дилера STIHL.

20 Утилизация

20.1 Утилизация секатора, аккумулятора и зарядного устройства

Информацию об утилизации можно получить в местной администрации или у дилера фирмы STIHL.

Неадекватная утилизация может нанести вред здоровью и окружающей среде.

- ▶ Изделия STIHL, включая упаковку, необходимо в соответствии с местными предписаниями сдать в пункт сбора вторсырья.
- ▶ Не утилизировать вместе с бытовыми отходами.

21 Сертификат соответствия ЕС

21.1 Секатор STIHL ASA 20.0

ANDREAS STIHL AG & Co. KG
Badstraße 115
D-71336 Waiblingen

Германия

заявляет под собственную ответственность, что

- Конструкция: аккумуляторный секатор
- Заводская марка: STIHL
- Серия: ASA 20.0

– Серийный идентификационный номер:
VA05

соответствует положениям директив 2011/65/EC, 2006/42/EC, 2014/30/EC и 2000/14/EC, а также разработан и изготовлен в соответствии с редакциями следующих стандартов, действующими на момент изготовления: EN 55014-1, EN 55014-2, EN 62841-1, EN ISO 12100.

Техническая документация хранится в головном офисе компании ANDREAS STIHL AG & Co. KG, в отделе «Сертификация продукции».

Год выпуска, страна происхождения товара и номер изделия указаны на секторе.

Вайблинген, 10.01.2024

ANDREAS STIHL AG & Co. KG

По доверенности



Robert Olma, Vice President, Regulatory Affairs & Global Governmental Relations

21.2 Знаки соответствия нормам ЕС



Сведения о сертификатах ЕАС и декларациях соответствия, подтверждающих выполнение технических правил и требований Таможенного союза, представлены на сайтах www.stihl.ru/eas или могут быть затребованы по телефону в соответствующем местном представительстве STIHL, ☎ 22.

22 Адреса

STIHL Головной офис

ANDREAS STIHL AG & Co. KG
Badstrasse 115
71336 Waiblingen
Germany

Дочерние компании STIHL

РОССИЙСКАЯ ФЕДЕРАЦИЯ

ООО "АНДРЕАС ШТИЛЬ МАРКЕТИНГ"
наб. Обводного канала, дом 60, литера А,
помещ. 1-Н, офис 200
192007 Санкт-Петербург, Россия
Горячая линия: +7 800 4444 180
Эл. почта: info@stihl.ru

УКРАИНА

ТОВ «Андреас Штіль»
вул. Антонова 10, с. Чайки
08135 Київська обл., Україна
Телефон: +38 044 393-35-30
Факс: +380 044 393-35-70
Гаряча лінія: +38 0800 501 930
E-mail: info@stihl.ua

Представительства STIHL

КАЗАХСТАН

Представительство
ANDREAS STIHL AG & Co. KG
ул. Шагабудинова, 125А, оф. 2
050026 Алматы, Казахстан
Горячая линия: +7 727 225 55 17

Импортёры STIHL

УКРАИНА

ТОВ «Андреас Штіль»
вул. Антонова 10, с. Чайки
08135 Київська обл., Україна

БЕЛАРУСЬ

ООО «БАЭРТ»
ул. Игнатенко, д. 2, пом. 102
220035, г. Минск, Беларусь

КАЗАХСТАН и КЫРГЫЗСТАН

ИП «ВОРОНИНА Д.И.»
пр. Райымбека 312
050005 Алматы, Казахстан

АРМЕНИЯ

ООО «ЮНИТУЛЗ»
ул. Г. Парпеци 22
0002 Ереван, Армения

23 Общие указания по технике безопасности для электроинструментов

23.1 Введение

Данный раздел содержит общие инструкции по технике безопасности, предварительно сформулированные в европейском стандарте EN/IEC 62841 для ручного моторизированного электроинструмента.

Компания STIHL обязана привести данные инструкции.

Инструкции по технике безопасности, приведенные в "Указаниях по электробезопасности" во избежание поражения электрическим

током, не распространяются на аккумуляторные изделия STIHL.



- **Необходимо прочесть все инструкции по технике безопасности, указания, тексты к рисункам и технические данные, имеющиеся для данного электроинструмента.** Невыполнение приведенных ниже указаний может привести к поражению электрическим током, пожару и/или тяжелым травмам. **Сохранить все инструкции и указания по технике безопасности для последующего пользования.**

Используемое в инструкциях по технике безопасности понятие "электроинструмент" относится к электроинструментам с питанием от сети (с сетевым шнуром) или к электроинструментам с питанием от аккумулятора (без сетевого шнура).

23.2 Безопасность на рабочем месте

- a) **Следует содержать свою рабочую зону в чистоте и хорошо освещенной.** Беспорядок или не освещенные рабочие зоны могут привести к несчастным случаям.
- b) **Не работать с электроинструментом во взрывоопасной атмосфере, содержащей горючие жидкости, газы или пыль.** Электроинструменты искрят, что может привести к воспламенению пыли или паров.
- c) **При эксплуатации электроинструмента дети и иные лица не должны подходить близко.** При отвлечении внимания можно потерять контроль над электроинструментом.

23.3 Электробезопасность

- a) **Штепсельная вилка электроинструмента должна подходить к розетке. Вилку запрещается вносить изменения. Не применять адаптеры в сочетании с заземленными электроинструментами.** Использование вилок, которые не подвергались переоборудованию, и соответствующих им розеток снижают риск поражения электрическим током.
- b) **Не прикасаться к заземленным поверхностям, например, к трубам, радиаторам, электроплитам и холодильникам.** В случае заземления тела повышается опасность поражения электрическим током.

- c) **Электроинструмент необходимо защищать от дождя и влаги.** Проникновение воды в электроинструмент повышает опасность поражения электрическим током.
- d) **Соединительный провод запрещается использовать не по назначению. Категорически запрещается использовать соединительный провод для переноски или волочения электроинструмента, а также для вытягивания вилки. Предохраняйте соединительный провод от воздействия высоких температур и масла, от контакта с острыми кромками и подвижными частями.** Поврежденный или запутанный соединительный провод питания повышает опасность поражения электрическим током.
- e) **При работах с электроинструментом на открытом воздухе используйте только удлинительные кабели, предназначенные для наружных работ.** Использование удлинительного кабеля, предназначенного для наружных работ, снижает опасность поражения электрическим током.
- f) **Если эксплуатации электроинструмента во влажной среде избежать невозможно, используйте автоматический выключатель дифференциальной защиты.** Использование автоматического выключателя дифференциальной защиты снижает опасность поражения электрическим током.

23.4 Безопасность людей

- a) **Будьте внимательны, работайте с электроинструментом осмотрительно и осознанно. Не пользуйтесь электроинструментом в усталом состоянии, а также под влиянием наркотиков, алкоголя или медикаментов.** Невнимательность при пользовании электроинструментом может привести к серьезным травмам.
- b) **Пользуйтесь средствами индивидуальной защиты и всегда носите защитные очки.** Пользование средствами индивидуальной защиты, например, респиратором, нескользкой защитной обувью, защитной каской и берушами в зависимости от вида электроинструмента и его применения снижает опасность получения травм.
- c) **Избегайте бесконтрольного включения. Прежде чем взять электроинструмент в**

- руки, переносить, его или подсоединять к электросети и/или к аккумулятору убедитесь в том, что электроинструмент выключен.** Если при ношении электроинструмента палец руки находится на выключателе или электроинструмент подсоединяется к сети электропитания включенным, возможны несчастные случаи.
- d) **Перед включением электроинструмента убрать регулировочные инструменты и гаечные ключи.** Инструмент или ключ, находящийся во вращающейся части электроинструмента, может стать причиной травм.
- e) **Избегайте неестественного положения тела. Займите устойчивое положение и сохраняйте постоянно равновесие.** Это позволит лучше контролировать электроинструмент в непредвиденных ситуациях.
- f) **Носите надлежащую одежду. Не носите просторную одежду и украшения. Не допускайте попадания волос и одежды в подвижные части.** Свободная одежда, украшения или длинные волосы могут попасть в подвижные части устройства.
- g) **При возможности монтажа пылеотсасывающих и пылеулавливающих устройств их следует подсоединить и использовать надлежащим образом.** Применение пылеотсасывающего устройства может снизить угрозу для здоровья, вызванную образованием пыли.
- h) **Не поддавайтесь обманчивому чувству безопасности и не пренебрегайте правилами техники безопасности при работе с электроинструментом, даже будучи хорошо знакомы с ним.** Неосторожные действия могут привести к серьезным травмам за доли секунды.
- чающийся электроинструмент опасен и подлежит ремонту.
- c) **Прежде чем выполнить регулировку устройства, заменить сменные насадки или убрать электроинструмент, выньте вилку из розетки и/или извлеките съемный аккумулятор.** Данные меры предосторожности предотвращают бесконтрольный запуск электроинструмента.
- d) **Храните неиспользуемые электроинструменты в недоступном для детей месте. Не допускайте к работе с электроинструментом лиц, которые не обучены обращению с ним или не прочли данные инструкции.** В руках неопытных пользователей электроинструменты представляют опасность.
- e) **Обеспечьте надлежащий уход за электроинструментами и насадками. Проверьте безотказную работу подвижных деталей и отсутствие заедания, сломанных деталей и повреждений которые могут отрицательно сказаться на функции электроинструмента. Перед эксплуатацией электроинструмента отдайте поврежденные части в ремонт.** Многие несчастные случаи являются следствием ненадлежащего технического обслуживания электроинструмента.
- f) **Режущие инструменты необходимо содержать в чистом и заточенном состоянии.** Режущие инструменты, которые прошли надлежащее техническое обслуживание и имеют остро заточенные режущие кромки, реже застревают, и их легче направлять.
- g) **Используйте электроинструмент, сменные инструменты, насадки и т. п. в соответствии с настоящими инструкциями. При эксплуатации примите во внимание условия и вид выполняемой работы.** Использование электроинструмента не по назначению может привести к опасным ситуациям.
- h) **Рукоятки и их поверхности необходимо содержать в сухом и чистом состоянии, не допускать их загрязнения маслом и смазкой.** Скользкие рукоятки не обеспечивают безопасную работу и контроль электроинструмента в непредвиденных ситуациях.

23.5 Применение и обращение с электроинструментом

- a) **Не перегружайте электроинструмент. Применяйте электроинструмент, предназначенный для конкретной работы.** Для оптимальной и безопасной работы используйте подходящий электроинструмент в указанном рабочем диапазоне.
- b) **Ни в коем случае не пользуйтесь электроинструментом с неисправным выключателем.** Не включающийся или не выключающийся

23.6 Применение и обращение с аккумуляторным инструментом

- a) **Заряжать аккумуляторы только в зарядных устройствах, рекомендуемых изготовителем.** При использовании зарядного устройства, предназначенного для определенного типа аккумуляторов, с другими аккумуляторами, существует опасность возгорания.
- b) **В электроинструментах разрешается применять только предназначенные для них аккумуляторы.** Использование других аккумуляторов может привести к травмам и возгоранию.
- c) **Неиспользуемые аккумуляторы следует хранить на безопасном расстоянии от скрепок, монет, ключей, гвоздей, болтов и других мелких металлических предметов, которые могут перемкнуть контакты.** Короткое замыкание между контактами аккумулятора может привести к ожогам или возгоранию.
- d) **При неправильном использовании из аккумулятора может вытекать жидкость. Избегать контакта с жидкостью. При случайном контакте смыть водой. При попадании жидкости в глаза следует обратиться за помощью к врачу.** Вытекающая аккумуляторная жидкость может вызвать раздражение кожи и ожоги.
- e) **Не использовать поврежденные или деформированные аккумуляторы.** Поврежденные или деформированные аккумуляторы могут стать причиной нештатной ситуации и привести к возгоранию, взрыву или травмам.
- f) **Не подвергать аккумулятор воздействию огня или слишком высоких температур.** Огонь или температуры выше 130 °C (265 °F) могут привести к взрыву.
- g) **Следовать всем инструкциям по зарядке и никогда не заряжать аккумулятор или аккумуляторный инструмент при температурах, выходящих за пределы допустимого диапазона, указанного в руководстве по эксплуатации.** Неправильная зарядка или зарядка при температуре вне допустимого диапазона может разрушить аккумулятор и повысить риск возгорания.

23.7 Техническое обслуживание

- a) **Поручить ремонт электроинструмента квалифицированному специалисту, использовать для ремонта только оригинальные запасные части.** Благодаря этому обеспечивается безопасность электроинструмента.
- b) **Техническое обслуживание поврежденного аккумулятора запрещено.** Любое техническое обслуживание аккумулятора должен производить только производитель или служба поддержки клиентов.

Spis treści

1	Przedmowa.....	234
2	Informacje o instrukcji użytkowania.....	235
3	Przegląd.....	235
4	Wskazówki dotyczące bezpieczeństwa pracy.....	236
5	Przygotowanie sekatora do pracy.....	244
6	Ładowanie akumulatora, diody LED i sygnały dźwiękowe.....	244
7	Podłączanie i odłączanie akumulatora.....	245
8	Włączanie i wyłączanie sekatora.....	245
9	Kontrola sekatora i akumulatora.....	246
10	Praca z sekatorem.....	247
11	Po zakończeniu pracy.....	248
12	Transport.....	248
13	Przechowywanie.....	248
14	Czyszczenie.....	249
15	Konserwacja.....	249
16	Naprawa.....	250
17	Rozwiązywanie problemów.....	252
18	Dane techniczne.....	253
19	Części zamienne i akcesoria.....	255
20	Utylizacja.....	255
21	Deklaracja zgodności UE.....	255
22	Deklaracja zgodności UKCA.....	255
23	Adresy.....	256
24	Ogólne wskazówki bezpieczeństwa obowiązujące podczas pracy narzędziami z napędem elektrycznym.....	256

1 Przedmowa

Szanowni Państwo,

dziękujemy za zakup produktu marki STIHL. STIHL projektuje i produkuje urządzenia o najwyższej jakości, które w pełni spełniają oczekiwania klientów. Produkowane przez nas urządzenia wyróżniają się najwyższą niezawodnością nawet w najcięższych warunkach pracy.

Marka STIHL to również najwyższej klasy obsługa klienta. Nasi sprzedawcy oferują fachowe doradztwo, pomoc w doborze odpowiednich produktów oraz kompleksowe wsparcie techniczne.

Firma STIHL przywiązuje szczególną wagę do zrównoważonego rozwoju i ochrony środowiska. Celem niniejszej instrukcji obsługi jest zapewnienie bezpiecznej i przyjaznej dla środowiska eksploatacji produktu STIHL przez długi okres użytkowania.

Dziękujemy Państwu za zaufanie. Życzymy satysfakcji z użytkowania produktu marki STIHL.

Dr Nikolas Stihl

Dr Nikolas Stihl

WAŻNE! PRZECZYTAĆ PRZED UŻYCIEM I ZACHOWAĆ.

2 Informacje o instrukcji użytkowania

2.1 Obowiązujące dokumenty

Zastosowanie mają lokalne przepisy dotyczące bezpieczeństwa.

- ▶ Oprócz niniejszej instrukcji użytkowania przeczytać, zrozumieć i zachować następujące dokumenty:
 - Informacje dotyczące bezpieczeństwa produktów akumulatorowych STIHL i produktów ze zintegrowanym akumulatorem: www.stihl.com/safety-data-sheets

2.2 Ostrzeżenia w treści instrukcji

NIEBEZPIECZEŃSTWO

- Ten piktogram oznacza bezpośrednie zagrożenie poważnym lub wręcz śmiertelnym wypadkiem.
 - ▶ Oznaczone nim środki mogą zapobiec poważnemu lub śmiertelnemu wypadkowi.

OSTRZEŻENIE

- Ten piktogram oznacza **możliwe** zagrożenie poważnym lub wręcz śmiertelnym wypadkiem.
 - ▶ Oznaczone nim środki mogą zapobiec poważnemu lub śmiertelnemu wypadkowi.

WSKAZÓWKA

- Ten piktogram oznacza potencjalne zagrożenie szkodami w mieniu.
 - ▶ Oznaczone nim środki mogą zapobiec szkodom w mieniu.

2.3 Symbole w tekście





Ten symbol odsyła do rozdziału niniejszej instrukcji obsługi.

3 Przegląd

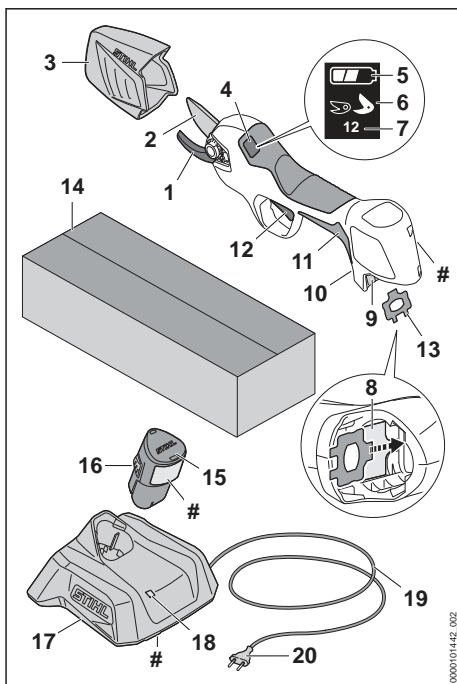
3.1 Sekator



- 1 Przeciwostrze**
Przeciwostrze służy jako podpora dla gałęzi.
- 2 Ostrze**
Ostrze tnie gałąź.
- 3 Osłona ostrza**
Osłona ostrza zabezpiecza przed kontaktem z ostrzem.
- 4 Wyświetlacz**
Wyświetlacz wyświetla informacje i usterki.
- 5 Wskaźnik **
Ten wskaźnik wskazuje poziom naładowania akumulatora.

- 6 Wskaźnik**  Ten wskaźnik wskazuje ustawioną szerokość rozwarcia ostrzy.
- 7 Wskaźnik liczby cięć** Ten wskaźnik wskazuje całkowitą liczbę cięć.
- 8 Uchwyt na klucz wielofunkcyjny** Uchwyt służy do przechowywania klucza wielofunkcyjnego w komorze akumulatora.
- 9 Komora akumulatora** Komora służy do wkładania akumulatora.
- 10 Przycisk**  Ten przycisk służy do włączania i wyłączania sekatora.
- 11 Rękojeść manipulacyjna** Rękojeść manipulacyjna służy do obsługi, trzymania i prowadzenia sekatora.
- 12 Dźwignia przełączająca** Dźwignia przełączająca otwiera i zamyka ostrze.
- 13 Klucz wielofunkcyjny** Klucz wielofunkcyjny służy do odkręcania połączeń na osłonie i ostrzach.
- 14 Opakowanie** Opakowanie służy do przechowywania i transportu sekatora. Opakowanie zestawu (złożonego z sekatora, akumulatora i ładowarki) służy do przechowywania i transportowania sekatora, akumulatora i ładowarki.
- 15 Akumulator** Akumulator zasilą sekator.
- 16 Zatrząsk** Zatrząsk mocuje akumulator w komorze akumulatora.
- 17 Ładowarka** Ładowarka służy do ładowania akumulatora.
- 18 Dioda** Dioda sygnalizuje stan pracy ładowarki.
- 19 Kabel zasilający** Kabel zasilający łączy ładowarkę z wtyczką zasilającą.
- 20 Wtyczka zasilająca** Wtyczka łączy kabel zasilający z gniazdkiem elektrycznym
- # Tabliczka znamionowa z numerem seryjnym

3.2 Symbole

Symbole mogą znajdować się na sekatorze, akumulatorze i ładowarce oraz mają następujące znaczenie:



Dioda świeci lub miga na zielono. Akumulator ładuje się.



Dioda miga na czerwono. Styki akumulatora nie dochodzą do styków ładowarki lub doszło do usterki ładowarki.



Informacja obok symbolu wskazuje na pojemność akumulatora zgodnie ze specyfikacją producenta. Dostępna pojemność akumulatora jest mniejsza.



Używać urządzenia elektrycznego w suchych pomieszczeniach.



Produktu nie wolno wyrzucać do zwykłego pojemnika na odpady komunalne.



Przeczytać niniejszą instrukcję obsługi, przestrzegać jej i zachować ją na przyszłość.



Dźwignia przełączająca ma różnorodne funkcje.



4 Wskazówki dotyczące bezpieczeństwa pracy

4.1 Symbole ostrzegawcze

4.1.1 Sekator

Symbole ostrzegawcze na sekatorze mają następujące znaczenie:



Przestrzegać zasad bezpieczeństwa i środków ostrożności.



Przeczytać niniejszą instrukcję obsługi, przestrzegać jej i zachować ją na przyszłość.



Nie dotykać poruszającego się ostrza.



Wymować akumulator na czas przerw w pracy, transportu, przechowywania, serwisowania lub naprawy.



Chronić sektor przed deszczem i wilgocią.

4.1.2 Akumulator

Symbole ostrzegawcze na akumulatorze mają następujące znaczenie:



Przestrzegać zasad bezpieczeństwa i środków ostrożności.



Przeczytać niniejszą instrukcję obsługi, przestrzegać jej i zachować ją na przyszłość.



Chronić akumulator przed wysokimi temperaturami i ogniem.



Nie zanurzać akumulatora w cieczach.

4.1.3 Ładowarka

Symbole ostrzegawcze na ładowarce mają następujące znaczenie:



Przestrzegać zasad bezpieczeństwa i środków ostrożności.



Przeczytać niniejszą instrukcję obsługi, przestrzegać jej i zachować ją na przyszłość.



Chronić ładowarkę przed deszczem i wilgocią.

4.2 Użytkowanie zgodne z przeznaczeniem

Sektor STIHL ASA 20.0 służy do cięcia drzew, krzewów, zarośli, roślin ozdobnych, winorośli i tym podobnych roślin o maksymalnej średnicy gałęzi do 25 mm przy średniej szybkości do 12 cięć na minutę, w winnicach, sadach i przy pielęgnacji terenów zielonych.

Sektora nie wolno używać w deszczu.

Sektor nie jest przeznaczony do użytku komercyjnego.

Akumulator STIHL AS zasila sektor.

Ładowarka STIHL AL 1 służy do ładowania akumulatora STIHL AS.

▲ OSTRZEŻENIE

- Używanie akumulatorów i ładowarek innych niż przewidziane przez firmę STIHL do eksploatacji z sektorem grozi pożarem lub wybuchem. Może dojść do poważnych obrażeń lub śmierci oraz szkód materialnych.
 - ▶ Używać sektora wyłącznie z akumulatorami STIHL AS.
 - ▶ Akumulator STIHL AS ładować za pomocą ładowarki STIHL AL 1.
- W razie używania sektora, akumulatora lub ładowarki niezgodnie z ich przeznaczeniem skutkiem mogą być ciężkie urazy lub śmierć albo szkody materialne.
 - ▶ Używać sektora, akumulatora i ładowarki wyłącznie w sposób opisany w niniejszej instrukcji użytkownika.

4.3 Wymagania dotyczące użytkownika

▲ OSTRZEŻENIE

- Użytkownicy nieznający niniejszej instrukcji użytkownika nie potrafią ani rozpoznawać, ani tym bardziej ocenić zagrożeń powodowanych przez sektor, jego akumulator i ładowarkę. Może dojść do poważnych obrażeń lub śmierci użytkownika i osób postronnych.



- ▶ Przeczytać niniejszą instrukcję obsługi, przestrzegać jej i zachować ją na przyszłość.

- ▶ W razie przekazania sektora, akumulatora lub ładowarki innej osobie: przekazać również instrukcję obsługi.
- ▶ Użytkownik musi spełniać następujące wymagania:
 - Użytkownik powinien być wypoczęty.
 - Użytkownik musi być zdolny pod kątem fizycznym, sensorycznym i umysłowym do obsługi i używania sektora, akumulatora i ładowarki. Jeżeli użytkownik jest do tego zdolny w ograniczonym zakresie pod względem fizycznym, sensorycznym lub psychicznym, może pracować z urządzeniem wyłącznie pod nadzorem lub po poinstruowaniu przez osobę odpowiedzialną.
 - Użytkownik jest w stanie rozpoznać i ocenić zagrożenia powodowane przez sektor, akumulator i ładowarkę.
 - Użytkownik jest pełnoletni lub odbywa naukę zawodu pod nadzorem zgodnie z krajowymi przepisami.

- Użytkownik, który nie pracował wcześniej z sekatorem i ładowarką, powinien nauczyć się ich użytkowania od dealera marki STIHL lub osoby wykwalifikowanej.
- Użytkownik nie może być pod wpływem alkoholu, leków lub narkotyków.
- ▶ W razie wątpliwości skontaktować się z dealerem marki STIHL.

4.4 Odzież i wyposażenie

▲ OSTRZEŻENIE

- Podczas pracy może dojść do wyrzucenia różnych przedmiotów z dużą prędkością. Może to spowodować obrażenia użytkownika.
 - ▶ Nosić okulary ochronne ściśle przylegające do twarzy. Odpowiednie okulary ochronne są sprawdzone zgodnie z normą EN 166 lub z przepisami krajowymi i są dostępne w handlu z odpowiednim oznaczeniem.
 - ▶ Należy nosić odzież przylegającą do ciała, z długimi rękawami i nogawkami.
- Nieodpowiednie ubranie może zaczepić się o drewno, krzaki lub sekator. Użytkownicy bez odpowiedniej odzieży mogą odnieść poważne obrażenia ciała.
 - ▶ Nosić odzież przylegającą ściśle do ciała.
 - ▶ Akcesoria takie jak szaliki i biżuteria należy zdjąć.
 - ▶ Długie włosy należy związać i zabezpieczyć w taki sposób, aby nie sięgały ramion.
- Podczas czyszczenia lub konserwacji użytkownik może dotknąć ostrza. Może to spowodować obrażenia u użytkownika.
 - ▶ Nosić rękawice robocze wykonane z wytrzymałych materiałów.
- Użytkownik noszący nieodpowiednie obuwie może się poślizgnąć. Może to spowodować obrażenia użytkownika.
 - ▶ Nosić solidne, zamknięte obuwie z podeszwami o dobrej przyczepności.

4.5 Stanowisko pracy i otoczenie

4.5.1 Sekator

▲ OSTRZEŻENIE

- Osoby postronne, dzieci i zwierzęta nie są w stanie rozpoznać, ani tym bardziej prawidłowo ocenić zagrożeń powodowanych przez sekator i wyrzucane przez niego przedmioty. Może dojść do poważnych obrażeń osób postronnych, dzieci i zwierząt oraz szkód materialnych.

4 Wskazówki dotyczące bezpieczeństwa pracy

- ▶ Osoby postronne, dzieci i zwierzęta powinny przebywać w bezpiecznej odległości od obszaru roboczego.
- ▶ Nie pozostawiać sekatora bez nadzoru.
- ▶ Nie pozwolić dzieciom na zabawę sekatorem.
- Sekator nie jest zabezpieczony przed wodą. W przypadku pracy w deszczu lub w wilgotnym otoczeniu może dojść do porażenia prądem elektrycznym. Użytkownik może ulec obrażeniom, a sekator może zostać uszkodzony.



- ▶ Nie pracować podczas deszczu ani w miejscach wilgotnych.

- Elementy elektryczne sekatora mogą wytwarzać iskry. W łatwopalnym lub wybuchowym środowisku iskry mogą być przyczyną pożarów lub eksplozji. Może dojść do poważnych obrażeń lub śmierci oraz szkód materialnych.
 - ▶ Nie pracować w środowisku łatwopalnym lub wybuchowym.

4.5.2 Akumulator

▲ OSTRZEŻENIE

- Osoby postronne, dzieci i zwierzęta nie są w stanie rozpoznać ani tym bardziej prawidłowo ocenić zagrożeń powodowanych przez akumulator. Osoby postronne, dzieci i zwierzęta mogą doznać poważnych obrażeń.
 - ▶ Nie zezwalać na dostęp osób postronnych, dzieci i zwierząt do urządzenia.
 - ▶ Nie pozostawiać akumulatora bez nadzoru.
 - ▶ Nie pozwolić dzieciom na zabawę akumulatorem.
- Akumulator nie jest całkowicie odporny na wszystkie czynniki otoczenia. Pod wpływem niektórych zjawisk lub czynników może dojść do jego pożaru, wybuchu lub nieodwracalnego uszkodzenia. Może dojść do poważnych obrażeń lub szkód materialnych.



- ▶ Chronić akumulator przed wysokimi temperaturami i ogniem.
- ▶ Nie wrzucać akumulatora do ognia.

- ▶ Temperatura w miejscu ładowania, pracy i przechowywania akumulatora nie może przekraczać podanego zakresu,  18.5.



- ▶ Nie zanurzać akumulatora w cieczach.

- ▶ Trzymać akumulator z dala od małych części metalowych.

- ▶ Chronić akumulator przed nadmiernie wysokim ciśnieniem.
- ▶ Nie narażać akumulatora na działanie mikrofal.
- ▶ Chronić akumulator przed substancjami chemicznymi i solami.

4.5.3 Ładowarka

▲ OSTRZEŻENIE

- Osoby nieupoważnione i dzieci nie są w stanie rozpoznać ani tym bardziej ocenić zagrożeń powodowanych przez ładowarkę i prąd elektryczny. Osoby postronne, dzieci i zwierzęta są narażone na ciężkie obrażenia lub nawet śmierć.
 - ▶ Nie zezwalać na dostęp osób postronnych, dzieci i zwierząt do urządzenia.
 - ▶ Nie zezwalać dzieciom na zabawę ładowarką.
- Ładowarka nie jest wodoszczelna. W przypadku pracy w deszczu lub w wilgotnym otoczeniu może dojść do porażenia prądem elektrycznym. Użytkownik może odnieść obrażenia, a ładowarka ulec uszkodzeniu.



- ▶ Nie używać podczas deszczu ani w wilgotnym otoczeniu.

- Ładowarka nie jest zabezpieczona przed wszystkimi czynnikami zewnętrznymi. Narażenie ładowarki na oddziaływanie określonych czynników zewnętrznych może skutkować jej zapłonem lub wybuchem. Może dojść do poważnych obrażeń lub szkód materialnych.
 - ▶ Używać ładowarki wewnątrz suchych pomieszczeń.
 - ▶ Nie użytkować ładowarki w łatwopalnym i wybuchowym otoczeniu.
 - ▶ Nie użytkować ładowarki na łatwopalnym podłożu.
 - ▶ Temperatura w miejscu pracy i przechowywania ładowarki nie może przekraczać podanego zakresu, 18.5.
- Niebezpieczeństwo potknięcia się o przewód zasilający. Niebezpieczeństwo poważnego wypadku i uszkodzenia ładowarki.
 - ▶ Ułożyć przewód zasilający w taki sposób, aby nikt się o niego nie potknął.

4.6 Bezpieczny stan

4.6.1 Sekator

Stan sekatora jest bezpieczny, jeśli spełnione są następujące warunki:

- Sekator jest nieuszkodzony.
- Sekator jest czysty i suchy.

- Elementy obsługowe działają i nie zostały zmienione.
- Sekator wyposażono w oryginalne akcesoria marki STIHL.
- Akcesoria są zamontowane prawidłowo.

▲ OSTRZEŻENIE

- Jeśli urządzenie nie znajduje się w bezpiecznym stanie, jego elementy mogą działać nieprawidłowo, a zabezpieczenia być nieaktywne. Może dojść do poważnych obrażeń lub śmierci.
 - ▶ Używać wyłącznie nieuszkodzonego sekatora.
 - ▶ Jeżeli sekator jest brudny lub mokry, wyczyścić go i poczekać, aż zupełnie wyschnie.
 - ▶ Nie dokonywać zmian w sekatorze.
 - ▶ Nie używać sekatora, jeżeli jego elementy obsługowe są niesprawne.
 - ▶ Montować oryginalne akcesoria marki STIHL przeznaczone do tego sekatora.
 - ▶ Akcesoria montować wyłącznie w sposób opisany w niniejszej instrukcji obsługi lub w instrukcji obsługi akcesoriów.
 - ▶ Nie wkładać żadnych przedmiotów do otworów w sekatorze.
 - ▶ Wymienić zużyte lub uszkodzone etykiety ostrzegawcze.
 - ▶ W razie wątpliwości skontaktować się z dealerem marki STIHL.

4.6.2 Ostrze i przeciwostrze

Stan ostrza i przeciwostrza jest bezpieczny, jeśli spełnione są następujące warunki:

- Ostrze i przeciwostrze są nieuszkodzone.
- Ostrze i przeciwostrze nie są zdeformowane.
- Ostrze i przeciwostrze lekko pracują.
- Ostrze i przeciwostrze są nasmarowane.
- Ostrze i przeciwostrze są prawidłowo zamontowane.
- Ostrze jest prawidłowo naostrzone.
- Ostrze i przeciwostrze są wolne od zadziorów.

▲ OSTRZEŻENIE

- W stanie niezgodnym z zasadami bezpieczeństwa elementy ostrza lub przeciwostrza mogą się odłączyć i zostać wyrzucone. Skutkiem mogą być poważne obrażenia.
 - ▶ Pracować wyłącznie z nieuszkodzonym, niezdeformowanym i swobodnie poruszającym się ostrzem i przeciwostrzem.
 - ▶ Ostrze i przeciwostrze muszą być prawidłowo nasmarowane.
 - ▶ Ostrze i przeciwostrze muszą być prawidłowo zamontowane.

- ▶ Jeżeli ostrze jest tępe: Wymienić ostrze.
- ▶ Jeżeli ostrze lub przeciwostrze jest tępe lub ma zadziory na krawędzi tnącej: wymienić ostrze i przeciwostrze.
- ▶ W razie wątpliwości skontaktować się z dealerm marki STIHL.

4.6.3 Akumulator

Akumulator jest bezpieczny dla użytkownika i otoczenia, jeżeli:

- Nie jest uszkodzony.
- Jest czysty i suchy.
- Działa i nie był modyfikowany.

▲ OSTRZEŻENIE

- W przeciwnym razie akumulator jest niebezpieczny. Skutkiem mogą być poważne obrażenia.
 - ▶ Pracować z użyciem nieuszkodzonego i działającego akumulatora.
 - ▶ Nie ładować akumulatora, jeśli jest uszkodzony lub wadliwy.
 - ▶ Jeśli akumulator jest zabrudzony, wyczyścić go.
 - ▶ Jeżeli akumulator jest mokry lub wilgotny, należy poczekać, aż zupełnie wyschnie,  18.6.
 - ▶ Nie modyfikować akumulatora.
 - ▶ Nie wkładać niczego w otwory w obudowie akumulatora.
 - ▶ Nie zwierać styków elektrycznych akumulatora metalowymi przedmiotami (grozi to zwarcieniem).
 - ▶ Nie otwierać akumulatora.
 - ▶ Wymienić zużyte lub uszkodzone etykiety ostrzegawcze.
- Uszkodzony akumulator może przeciekać. Płyn ten może spowodować podrażnienie skóry i oczu.
 - ▶ Unikać kontaktu z płynem.
 - ▶ W razie kontaktu ze skórą należy umyć dane miejsce dużą ilością wody z mydłem.
 - ▶ W razie kontaktu z oczami należy płukać oczy dużą ilością wody przez co najmniej 15 minut i zasięgnąć porady lekarza.
- Uszkodzony lub wadliwy akumulator może wydzielać dziwny zapach, dymić lub zapalić się. Może dojść do poważnych obrażeń lub śmierci oraz szkód materialnych.
 - ▶ Jeżeli akumulator dziwnie pachnie lub zaczyna dymić, nie używać go i nie zbliżać do łatwopalnych substancji.
 - ▶ W przypadku zapalenia się akumulatora: Spróbować ugasić akumulator gaśnicą lub wodą.

4.6.4 Ładowarka

Ładowarka jest bezpieczna dla użytkownika i otoczenia, jeżeli:

- Nie jest uszkodzona.
- Ładowarka powinna być sucha i czysta.

▲ OSTRZEŻENIE

- W stanie niespełniającym wymogów bezpieczeństwa komponenty mogą przestać działać prawidłowo, a zabezpieczenia mogą być niesprawne. Skutkiem mogą być poważne obrażenia lub śmierć osób.
 - ▶ Używać nieuszkodzonej ładowarki.
 - ▶ Jeśli ładowarka jest zabrudzona lub mokra: Wyczyścić i osuszyć ładowarkę.
 - ▶ Nie modyfikować ładowarki.
 - ▶ Nie wkładać żadnych przedmiotów w otwory ładowarki.
 - ▶ Nie łączyć i nie zwierać styków elektrycznych ładowarki z metalowymi przedmiotami.
 - ▶ Nie otwierać ładowarki.

4.7 Praca

▲ OSTRZEŻENIE

- Jeżeli poza obszarem pracy nie ma osób w zasięgu kontaktu słownego, w sytuacjach zagrożenia nie można udzielić pomocy.
 - ▶ Poza obszarem pracy muszą znajdować się inne osoby w zasięgu kontaktu słownego.
- W określonych sytuacjach użytkownik może nie zachować koncentracji podczas pracy. Użytkownik może stracić kontrolę nad sekatorem, potknąć się, przewrócić i doznać poważnych obrażeń.
 - ▶ Pracę wykonywać spokojnie i w sposób przemyślany.
 - ▶ Nie pracować z użyciem sekatora przy słabym świetle i kiepskiej widoczności.
 - ▶ Sekator obsługiwać w pojedynkę.
 - ▶ Nie pracować powyżej wysokości ramion.
 - ▶ Uważać na przeszkody.
 - ▶ Pracować, stojąc na ziemi i zachowując równowagę. W przypadku konieczności pracy na wysokości użyć podestu roboczego lub bezpiecznego rusztowania.
 - ▶ W przypadku zmęczenia zrobić przerwę w pracy.
- Gdy ostrze natrafi na twardy przedmiot, może ulec uszkodzeniu.
 - ▶ Przed pracą przeszukać obszar pracy pod kątem twardych przedmiotów i usunąć je.
 - ▶ Nie ciąć drutu.
- Poruszające się ostrze może spowodować poważne obrażenia użytkownika.



- ▶ Wolną rękę trzymać przynajmniej 40 cm od ostrza.
- ▶ Nie dotykać ostrza.
- ▶ Przed zmianą miejsca pracy zamknąć ostrze.



- ▶ Jeśli sekator jest odkładany na krótki czas: wyłączyć sekator.

- Jeśli sekator zacznie działać podczas pracy w sposób zmieniony lub nietypowy, może znajdować się w niebezpiecznym stanie. Może dojść do poważnych obrażeń lub szkód materialnych.
 - ▶ Zakończyć pracę, wyjąć akumulator i skontaktować się z dealerem STIHL.
- Pracujący sekator może generować drgania.
 - ▶ Nosić rękawice.
 - ▶ Robić przerwy podczas pracy.
 - ▶ W przypadku wystąpienia objawów zaburzenia krążenia zasięgnąć pomocy lekarskiej.

▲ NIEBEZPIECZEŃSTWO

- W przypadku pracy w pobliżu przewodów znajdujących się pod napięciem ostrze może dotknąć przewodów i uszkodzić je. Może to spowodować poważne obrażenia lub śmierć użytkownika.
 - ▶ Nie pracować w pobliżu przewodów znajdujących się pod napięciem.

4.8 Ładowanie

▲ OSTRZEŻENIE



- Uszkodzona lub wadliwa ładowarka może wydzielać dziwny zapach lub dymić podczas pracy. Niebezpieczeństwo odniesienia obrażeń oraz strat w mieniu.
 - ▶ Wyjąć wtyczkę z gniazda sieciowego.
- Jeżeli włączona ładowarka nie może odprowadzać wytwarzanego ciepła, może przegrzać się, co grozi pożarem. Możliwe są poważne obrażenia ciała lub śmierć oraz znaczne straty materialne.
 - ▶ Nie zakrywać obudowy ładowarki.

4.9 Podłączenie elektryczne

Kontakt z elementami przewodzącymi może powstać z następujących przyczyn:

- Kabel zasilający lub przedłużacz są uszkodzone.
- Wtyczka kabla zasilającego lub przedłużacza jest uszkodzona.
- Gniazdko jest zainstalowane nieprawidłowo.

▲ NIEBEZPIECZEŃSTWO

- Kontakt z elementami przewodzącymi może spowodować porażenie prądem elektrycznym. Może to spowodować poważne obrażenia lub śmierć użytkownika.
 - ▶ Kabel zasilający i przedłużacz oraz ich wtyczki nie mogą być uszkodzone.
- 
 W przypadku uszkodzenia kabla zasilającego lub przedłużacza:
 - ▶ Nie dotykać uszkodzonego miejsca.
 - ▶ Wyciągnąć wtyczkę z gniazdka.
- ▶ Kabel zasilający, przedłużacz oraz ich wtyczki dotykać suchymi rękami.
- ▶ Wtyczkę kabla zasilającego lub przedłużacza podłączyć do zainstalowanego i zabezpieczonego prawidłowo gniazdka ze stykiem ochronnym.
- ▶ Podłączyć ładowarkę przez wyłącznik różnicowo-prądowy (30 mA, 30 ms).
- Uszkodzony lub nieodpowiedni przedłużacz może być przyczyną porażenia prądem elektrycznym. Może dojść do poważnych obrażeń lub śmierci.
 - ▶ Używać przedłużacza o odpowiednim przekroju,  18.4.

▲ OSTRZEŻENIE

- Nieprawidłowe napięcie lub częstotliwość w sieci elektrycznej grożą przepięciem podłączonej ładowarki. Może dojść do uszkodzenia ładowarki.
 - ▶ Sprawdzić, czy napięcie i częstotliwość sieci elektrycznej są zgodne z parametrami z tabliczki znamionowej ładowarki.
- Jeżeli ładowarka jest podłączona do gniazda wtykowego wielokrotnego, może dojść do przeciążenia elementów elektrycznych podczas ładowania. Elementy elektryczne mogą się nagrzać i spowodować pożar. Może dojść do poważnych obrażeń lub śmierci oraz szkód materialnych.
 - ▶ Sprawdzić, czy parametry podane na tabliczce znamionowej ładowarki oraz wszystkich urządzeń elektrycznych podłączonych do gniazda wtykowego wielokrotnego nie przekraczają w sumie parametrów podanych na gnieździe wtykowym wielokrotnym.
- Ułożony nieprawidłowo kabel zasilający i przedłużacz może zostać uszkodzony oraz grozi potknięciem. Może dojść do obrażeń ludzi oraz uszkodzenia kabla zasilającego lub przedłużacza.

- ▶ Kabel zasilający i przedłużacz ułożyć i oznakować w taki sposób, aby nie groziły potknięciem.
- ▶ Kabel zasilający i przedłużacz ułożyć w taki sposób, aby nie były naprężone lub poplątane.
- ▶ Kabel zasilający i przedłużacz ułożyć w taki sposób, aby nie zostały uszkodzone, zagięte lub przygniecione oraz aby o nic nie ocierały.
- ▶ Kabel zasilający i przedłużacz chronić przed wysokimi temperaturami, olejem i chemikaliami.
- ▶ Kabel zasilający i przedłużacz układać na suchym podłożu.
- Podczas pracy przedłużacz nagrzewa się. Jeśli ciepło nie może zostać odprowadzone, może dojść do pożaru.
 - ▶ W przypadku korzystania z bębna kablowego należy rozwinąć cały kabel.
- Jeżeli w ścianie przebiegają przewody elektryczne i rury, mogą one ulec uszkodzeniu w przypadku montażu ładowarki na ścianie. Kontakt z przewodami elektrycznymi grozi porażeniem prądem elektrycznym. Może dojść do poważnych obrażeń lub szkód materialnych.
 - ▶ Sprawdzić, czy w przewidzianym miejscu montażu nie przebiegają kable elektryczne lub rury.
- Jeżeli ładowarka nie jest zamontowana na ścianie w sposób opisany w instrukcji użytkowania, może ona lub akumulator wypaść lub też ładowarka może się mocno nagrzewać. Może dojść do obrażeń lub szkód materialnych.
 - ▶ Ładowarkę montować na ścianie w sposób opisany w instrukcji użytkowania.
- Podczas montażu ładowarki z włożonym akumulatorem na ścianie akumulator może wypaść z ładowarki. Może dojść do obrażeń lub szkód materialnych.
 - ▶ W pierwszej kolejności zamontować ładowarkę na ścianie, a dopiero potem włożyć akumulator.

4.10 Transport

4.10.1 Sekator

▲ OSTRZEŻENIE

- Sekator może się przewrócić lub przesunąć podczas transportu. Może dojść do obrażeń u osób lub szkód materialnych.
 - ▶ Zamknąć ostrze i wyłączyć sekator.



- ▶ Wyciągnąć akumulator.

- ▶ Nasunąć osłonę ostrza na ostrze tak, aby się zaczepliła i aby całkowicie zakryła ostrze.
- ▶ Sekator transportować w dołączonym do niego opakowaniu.
- ▶ Zabezpieczyć opakowanie, aby nie mogło się poruszyć.

4.10.2 Akumulator

▲ OSTRZEŻENIE

- Akumulator nie jest całkowicie odporny na wszystkie czynniki otoczenia. Jeśli akumulator jest narażony na określone warunki otoczenia, może ulec uszkodzeniu i mogą powstać szkody materialne.
 - ▶ Nie transportować uszkodzonego akumulatora.
 - ▶ Akumulator transportować w opakowaniu.
- Akumulator może przewrócić się lub przesunąć podczas przewozu pojazdem. Może dojść do obrażeń u osób lub szkód materialnych.
 - ▶ Zabezpieczyć opakowanie, aby nie mogło się poruszyć.

4.10.3 Ładowarka

▲ OSTRZEŻENIE

- Ładowarka może przewrócić się lub przesunąć podczas przewozu pojazdem. Może dojść do obrażeń u osób lub szkód materialnych.
 - ▶ Wyciągnąć wtyczkę z gniazdka.
 - ▶ Wyciągnąć akumulator.
 - ▶ Przymocować ładowarkę pasami lub siatką w taki sposób, aby nie mogła się przewrócić ani przesunąć.
- Kabel zasilający nie jest przeznaczony do przenoszenia ładowarki. Przewód zasilający i ładowarka mogą ulec uszkodzeniu.
 - ▶ Zwinąć przewód zasilania i zamocować go na ładowarce.

4.11 Przechowywanie

4.11.1 Sekator

▲ OSTRZEŻENIE

- Dzieci nie potrafią rozpoznawać ani tym bardziej ocenić zagrożeń powodowanych przez sekator. Skutkiem mogą być poważne obrażenia u dzieci.
 - ▶ Zamknąć ostrze i wyłączyć sekator.



▶ Wyciągnąć akumulator.

- ▶ Nasunąć osłonę ostrza na ostrze tak, aby się zaczepiła i aby całkowicie zakryła ostrze.
- ▶ Przechowywać sekator z dala od dzieci.
- Styki elektryczne sekatora oraz podzespoły z metalu mogą zarzewieć od wilgoci. Sekator może ulec uszkodzeniu.
- ▶ Zamknąć ostrze i wyłączyć sekator.



▶ Wyciągnąć akumulator.

- ▶ Przechowywać sekator w miejscu suchym i czystym.

4.11.2 Akumulator

▲ OSTRZEŻENIE

- Dzieci nie są w stanie rozpoznać ani ocenić zagrożeń powodowanych przez akumulator. Skutkiem mogą być poważne obrażenia u dzieci.
 - ▶ Akumulator przechowywać w miejscu niedostępnym dla dzieci.
- Akumulator nie jest całkowicie odporny na wszystkie czynniki otoczenia. Akumulator może ulec nieodwracalnemu uszkodzeniu pod wpływem niektórych zjawisk lub czynników.
 - ▶ Akumulator przechowywać w miejscu suchym i czystym.
 - ▶ Akumulator przechowywać w zamkniętym pomieszczeniu.
 - ▶ Akumulator przechowywać oddzielnie od sekatora.
 - ▶ Jeśli akumulator jest przechowywany w ładowarce: odłączyć wtyczkę zasilającą i przechowywać akumulator w stanie naładowania między 40% a 60%.
 - ▶ Temperatura w miejscu przechowywania akumulatora nie może przekraczać podanego zakresu, 18.5.

4.11.3 Ładowarka

▲ OSTRZEŻENIE

- Dzieci nie są w stanie rozpoznać ani ocenić zagrożeń powodowanych przez ładowarkę. Niebezpieczeństwo poważnych obrażeń lub śmierci dziecka.
 - ▶ Wyjąć wtyczkę zasilającą.
 - ▶ Ładowarkę należy przechowywać w miejscu niedostępnym dla dzieci.

- Ładowarka nie jest zabezpieczona przed wszystkimi czynnikami zewnętrznymi. Narażenie ładowarki na oddziaływanie określonych czynników zewnętrznych może skutkować jej uszkodzeniem.
 - ▶ Wyjąć wtyczkę zasilającą.
 - ▶ Jeśli ładowarka jest nagrzana, poczekać do jej schłodzenia.
 - ▶ Przechowywać ładowarkę w miejscu suchym i czystym.
 - ▶ Przechowywać ładowarkę w pomieszczeniu zamkniętym.
 - ▶ Temperatura w miejscu przechowywania ładowarki nie może przekraczać podanego zakresu, 18.5.
- Nie przenosić i nie zawieszать ładowarki za kabel zasilający. Przewód zasilający i ładowarka mogą ulec uszkodzeniu.
 - ▶ Chwycić ładowarkę za obudowę i przytrzymać.
 - ▶ Zawiesić ładowarkę na uchwycie ściennym.

4.12 Czyszczenie, konserwacja i naprawy

▲ OSTRZEŻENIE









- Przed przystąpieniem do czyszczenia, konserwacji lub naprawy wyjąć akumulator z sekatora, aby nie włączyć go przypadkowo. Może dojść do poważnych obrażeń lub szkód materialnych.
 - ▶ Wyciągnąć akumulator.
- Czyszczenie agresywnymi środkami, strumieniem wody lub ostrymi przedmiotami może spowodować uszkodzenie sekatora, ostrza, przeciwostrza, akumulatora lub ładowarki. Nieprawidłowe czyszczenie sekatora, ostrza, przeciwostrza, akumulatora lub ładowarki może spowodować nieprawidłowe działanie podzespołów i wyłączenie urządzeń zabezpieczających. Skutkiem mogą być poważne obrażenia.
 - ▶ Czyścić sekator, ostrze, przeciwostrze, akumulator i ładowarkę wyłącznie w sposób opisany w niniejszej instrukcji użytkownika.
- Nieprawidłowa konserwacja lub naprawa sekatora, ostrza, przeciwostrza, akumulatora lub ładowarki może spowodować nieprawidłowe działanie podzespołów i wyłączenie urządzeń zabezpieczających. Może dojść do poważnych obrażeń lub śmierci.

- ▶ Ostrze i przeciwostrze należy konserwować lub naprawiać zgodnie z opisem w instrukcji obsługi.
- ▶ Nie należy samodzielnie poddawać sekatora, akumulatora i ładowarki konserwacji lub naprawom.
- ▶ Jeśli sekator, akumulator lub ładowarka muszą zostać poddane konserwacji lub naprawie: skontaktować się z autoryzowanym dealermem marki STIHL.
- Podczas czyszczenia, konserwacji lub naprawy ostrza lub przeciwostza użytkownik może się skaleczyć o ostrze. Może to spowodować obrażenia u użytkownika.
 - ▶ Nosić rękawice robocze wykonane z wytrzymałych materiałów.

5 Przygotowanie sekatora do pracy

5.1 Przygotowanie sekatora do pracy

Zawsze przed rozpoczęciem pracy należy wykonać następujące czynności:

- ▶ Sprawdzić bezpieczny stan następujących elementów:
 - Sekator,  4.6.1.
 - Ostrze i przeciwostrze,  4.6.2.
 - Akumulator,  4.6.3.
 - Ładowarka,  4.6.4.
- ▶ Sprawdzić akumulator,  9.2.
- ▶ Naładować do końca akumulator,  6.2.
- ▶ Wyczyścić sekator,  14.1.
- ▶ Wyczyścić ostrze i przeciwostrze  14.2.
- ▶ Sprawdzić elementy obsługowe,  9.1.
- ▶ W przypadku braku możliwości przeprowadzenia powyższych czynności nie używać sekatora i skontaktować się z dealermem STIHL.

6 Ładowanie akumulatora, diody LED i sygnały dźwiękowe

6.1 Montaż ładowarki na ścianie

Ładowarkę można zamontować na ścianie.

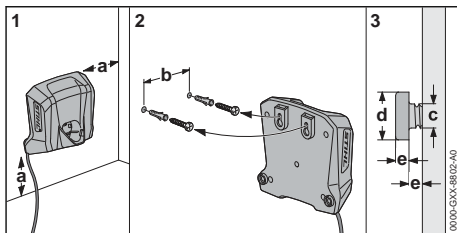

- ▶ Ładowarkę zamontować na ścianie w taki sposób, aby były spełnione następujące warunki:
 - Zostały użyte odpowiednie materiały mocujące.
 - wypoziomowanie ładowarki. Konieczne jest zachowanie następujących wymiarów:
 - a = min. 100 mm
 - b = 54 mm
 - c = 4,5 mm
 - d = 9 mm
 - e = 2,5 mm

6.2 Ładowanie akumulatora

Czas ładowania zależy od różnych czynników, np. od temperatury akumulatora i temperatury otoczenia. Dla uzyskania optymalnej sprawności nie przekraczać zalecanych zakresów temperatury,  18.6. Faktyczny czas ładowania może różnić się od podanego czasu. Czas ładowania jest podany na stronie www.stihl.com/charging-times.

Ładowanie rozpoczyna się automatycznie, gdy wtyczka zasilająca jest włożona do gniazdka elektrycznego, a akumulator włożony do ładowarki. Ładowarka wyłączy się automatycznie po naładowaniu akumulatora.

Ładowarka i akumulator nagrzewają się podczas ładowania.

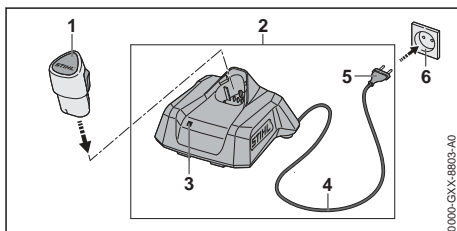

- ▶ Podłączyć wtyczkę zasilającą (5) do łatwo dostępnego gniazdka elektrycznego (6). Ładowarka (2) wykona autotest. Dioda (3) zaświeci na ok. 1 sekundę na zielono, a następnie na ok. 1 sekundę na czerwono.
- ▶ Ułożyć kabel zasilający (4).

- ▶ Włożyć akumulator (1) w prowadnice ładowarki (2) i wcisnąć do oporu. Dioda (3) zaświeci się lub zacznie migać na zielono. Rozpocznie się ładowanie akumulatora (1).
- ▶ Gdy dioda (3) zgaśnie: Akumulator (1) jest całkowicie naładowany i można go wyjąć z ładowarki (2).
- ▶ Jeśli ładowarka (2) nie będzie już używana, wyciągnąć wtyczkę (5) z gniazdka (6).

6.3 Sygnalizacja stanu naładowania

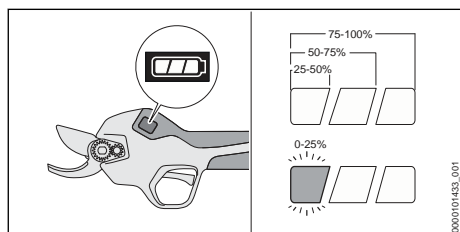

- ▶ Włożyć akumulator.
- ▶ Włączyć sekator.
- ▶ Jeśli lewy słupek świetlny miga na biało: naładować akumulator.

6.4 Dioda na ładowarce

Dioda sygnalizuje stan ładowarki oraz usterki. Dioda może świecić się lub migać na zielono lub czerwono.

Jeżeli dioda świeci się lub miga na zielono, trwa ładowanie akumulatora.

- ▶ Jeśli dioda świeci się lub miga na czerwono: Usunąć usterki, 17. W ładowarce lub akumulatorze wystąpiła usterka.

6.5 Sygnały dźwiękowe

Sygnały dźwiękowe sygnalizują stan naładowania sekatora oraz wystąpienie zakłóceń.

Po włączeniu lub wyłączeniu sekatora rozlega się dłuższy sygnał dźwiękowy.

Po otwarciu lub trwałym zamknięciu ostrza rozlegają się trzy krótkie sygnały dźwiękowe.

Po zmianie szerokości rozzarcia ostrzy rozlega się krótki sygnał dźwiękowy.

- ▶ W przypadku rozlegnięcia się sześciu krótkich sygnałów dźwiękowych: usunąć usterki, 17.1. Występuje usterka sekatora lub akumulatora.

7 Podłączanie i odłączanie akumulatora

7.1 Wkładanie akumulatora

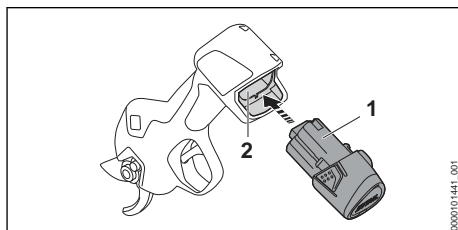

- ▶ Włożyć akumulator (1) do oporu do komory (2). Akumulator (1) zablokuje się ze słyszalnym kliknięciem.

7.2 Wymywanie akumulatora

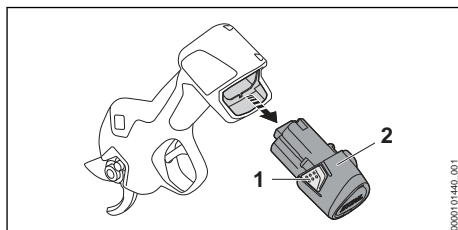



- ▶ Wcisnąć oba zatrzaski (1). Akumulator (2) jest odblokowany i można go wyjąć.

8 Włączanie i wyłączenie sekatora

8.1 Włączanie sekatora

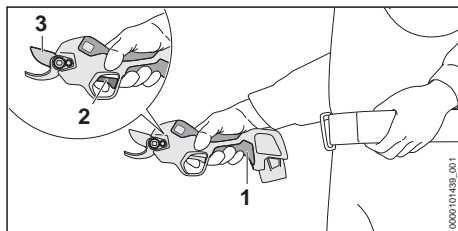
- ▶ Chwycić sekator ręką za uchwyt manipulacyjny w taki sposób, aby uchwyt był objęty kciukiem i aby palec wskazujący mógł obsługiwać dźwignię przełączającą.





- ▶ Nacisnąć i przytrzymać przycisk  (1), aż rozlegnie się dłuższy sygnał dźwiękowy. Wyświetlacz włącza się i sekator jest gotowy do pracy.
- ▶ Szybko nacisnąć 2 razy dźwignię przelączającą (2). Rozlegną się trzy krótkie sygnały akustyczne. Ostrze (3) otwiera się całkowicie.

W przypadku nieużywania sekatora przez ponad 2 minuty urządzenie wyłącza się automatycznie.

- ▶ Ponownie włączyć sekator.

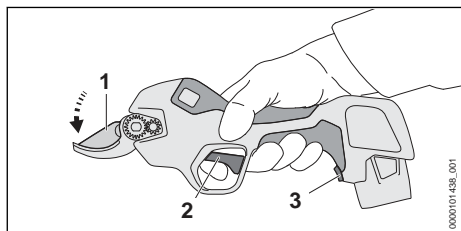
8.2 Wyłączanie sekatora



- ▶ Nacisnąć i przytrzymać dźwignię przelączającą (2). Po 3 sekundach rozlegnie się krótki sygnał dźwiękowy.
- ▶ Nadal przytrzymywać dźwignię przelączającą (2), aż rozlegną się trzy krótkie sygnały dźwiękowe. Ostrze (1) zamyka się i pozostaje zamknięte.
- ▶ Jeżeli ostrze się nie zamyka: wyjąć akumulator i skontaktować się z dealerem marki STIHL. Sekator jest uszkodzony.
- ▶ Nacisnąć i przytrzymać przycisk  (3), aż rozlegnie się dłuższy sygnał dźwiękowy. Wyświetlacz wyłącza się i sekator jest wyłączony.

WSKAZÓWKA

- W przypadku zwolnienia dźwigni przelączającej przed wybrzmieniem trzech krótkich sygnałów dźwiękowych szerokość rozwarcia ostrzy może ulec zmianie i ostrze nie zostanie zamknięte.
 - ▶ W celu zamknięcia ostrza nacisnąć dźwignię przelączającą (2) i przytrzymać wciśniętą przez co najmniej 5 sekund, aż rozlegną się trzy krótkie sygnały dźwiękowe.

9 Kontrola sekatora i akumulatora

9.1 Sprawdzanie elementów obsługowych

Dźwignia przelącznika

- ▶ Wyciągnąć akumulator.
- ▶ Wcisnąć dźwignię przelączającą.
- ▶ Jeżeli dźwignia przelączająca porusza się z oporem lub nie powraca do pozycji wyjściowej: nie używać sekatora i skontaktować się z dealerem STIHL. Dźwignia przelączająca jest uszkodzona.

Włączanie sekatora

- ▶ Włożyć akumulator.
- ▶ Nacisnąć i przytrzymać przycisk , aż rozlegnie się dłuższy sygnał dźwiękowy. Wyświetlacz włącza się i sekator jest gotowy do pracy.
- ▶ Szybko nacisnąć 2 razy dźwignię przelączającą. Rozlegną się trzy krótkie sygnały akustyczne. Ostrze otwiera się całkowicie.
- ▶ Wcisnąć dźwignię przelączającą. Ostrze zamyka i otwiera się.
- ▶ Jeżeli ostrze się nie zamyka ani nie otwiera: wyjąć akumulator i skontaktować się z dealerem marki STIHL. Sekator jest uszkodzony.

9.2 Kontrola akumulatora

- ▶ Włożyć akumulator.
- ▶ Nacisnąć i przytrzymać przycisk , aż rozlegnie się dłuższy sygnał dźwiękowy. Sekator jest gotowy do pracy, wyświetlacz włącza się.
- ▶ Jeśli wyświetlacz się nie włącza: nie używać sekatora ani akumulatora i skontaktować się z autoryzowanym dealerem STIHL. Występuje usterka sekatora lub akumulatora.

10 Praca z sekatorem

10.1 Trzymanie i prowadzenie sekatora

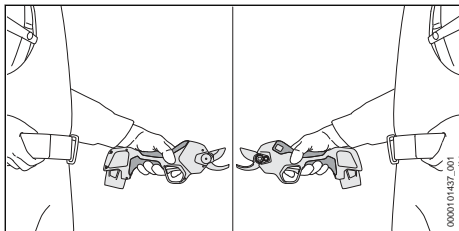

- ▶ Chwycić sekator ręką za uchwyt manipulacyjny w taki sposób, aby uchwyt był objęty kciukiem i aby palec wskazujący mógł obsługiwać dźwignię przełączającą.
- ▶ Trzymać wolną rękę z dala od ostrza.

10.2 Regulacja szerokości rozwarcia ostrzy

W zależności od grubości gałęzi można ustawić dwie szerokości rozwarcia ostrzy (19 mm/25 mm). Ustawiona szerokość rozwarcia ostrzy jest wskazywana białym symbolem na wyświetlaczu.

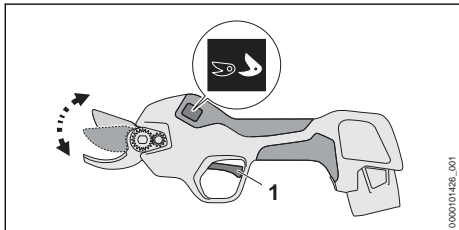

- ▶ Nacisnąć dźwignię przełączającą (1) i przytrzymać wciśniętą przez 3 sekundy, aż rozlegnie się krótki sygnał dźwiękowy. Szerokość rozwarcia ostrzy zwiększy lub zmniejszy się. Nastąpi przełączenie białego symbolu na wyświetlaczu.

10.3 Cięcie

Przed dostawą sekator jest poddawany wyczerpującym testom jakości przez firmę STIHL. Dlatego w stanie w momencie dostawy na wyświetlaczu wskazywanych jest już kilka wykonanych cięć.

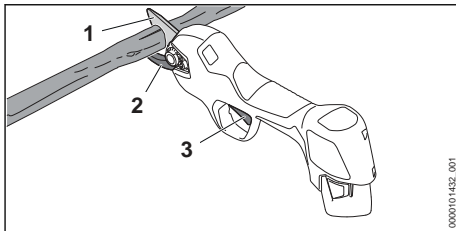

- ▶ Przyłożyć przeciwostrze (2) od dołu do gałęzi.

OSTRZEŻENIE

- Poruszające się ostrze może spowodować poważne obrażenia użytkownika.
 - ▶ Wolną rękę trzymać w odległości min. 40 cm od ostrza.
 - ▶ Nie dotykać ostrza.
- ▶ Nacisnąć dźwignię przełączającą (3). Ostrze (1) zamyka się i następuje odcięcie gałęzi. Następnie ostrze (1) otwiera się automatycznie.

Podczas pracy ostrze może blokować się. Zablockowane ostrze otwiera się automatycznie.

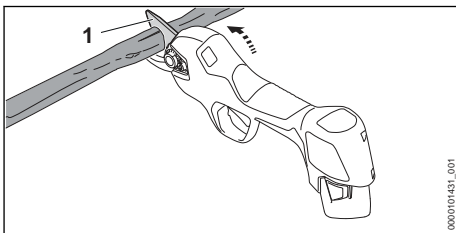

Jeżeli ostrze jest zablockowane:

- ▶ Obrócić sekator do góry i wyjąć go z rzazu.
- ▶ Nie wyjmować sekatora z boku lub w dół.

WSKAZÓWKA

- Jeśli uchwyt manipulacyjny podczas pracy zbyt silnie się nagrzewa, może dojść do uszkodzenia sekatora.
 - ▶ Wyłączyć sekator i pozostawić do schłodzenia.
 - ▶ Zmniejszyć liczbę cięć na minutę lub średnicę ciętych gałęzi.

Dla uzyskania optymalnej sprawności nie przekraczać zalecanych zakresów temperatury,  18.6.

11 Po zakończeniu pracy

11.1 Po zakończeniu pracy

- ▶ Wyłączyć sekator i wyjąć akumulator. Ostrze musi być zamknięte.
- ▶ Jeśli sekator jest mokry: poczekać do wyschnięcia sekatora.
- ▶ Jeżeli akumulator jest mokry lub wilgotny, należy poczekać, aż zupełnie wyschnie,  18.6.
- ▶ Wyczyścić sekator.
- ▶ Wyczyścić ostrze i przeciwostrze.
- ▶ Nasunąć osłonę ostrza na ostrze tak, aby się zaczęła i aby całkowicie zakryła ostrze.
- ▶ Wyczyścić akumulator.

12 Transport

12.1 Transport sekatora

- ▶ Wyłączyć sekator i wyjąć akumulator. Ostrze musi być zamknięte.
- ▶ Nasunąć osłonę ostrza na ostrze tak, aby się zaczęła i aby całkowicie zakryła ostrze.

Przenoszenie sekatora

- ▶ Przenosić sekator jedną ręką za rękkojeść.

Transport sekatora w samochodzie

- ▶ Sekator transportować w dołączonym do niego opakowaniu.
- ▶ Zabezpieczyć opakowanie, aby nie mogło się poruszyć.

12.2 Transport akumulatora

- ▶ Wyłączyć sekator i wyjąć akumulator. Ostrze musi być zamknięte.
- ▶ Sprawdzić bezpieczny stan akumulatora.
- ▶ Zapakować akumulator tak, aby nie przesunął się w opakowaniu.
- ▶ Zabezpieczyć opakowanie, aby nie mogło się poruszyć.

Akumulator podlega przepisom dot. transportu towarów niebezpiecznych. Akumulator został sklasyfikowany jako UN 3480 (akumulatory litowo-jonowe) i przeszedł badania zgodnie z podręcznikiem ONZ „Badania i kryteria” część III, rozdział 38.3.

Przepisy dotyczące transportu można znaleźć na stronie www.stihl.com/safety-data-sheets.

12.3 Transport ładowarki

- ▶ Wyciągnąć wtyczkę z gniazdka.
- ▶ Wyciągnąć akumulator.
- ▶ Zwinąć przewód zasilania i zamocować go na ładowarce.

- ▶ Jeśli ładowarka jest transportowana samochodem: zabezpieczyć ładowarkę pasami mocującymi lub siatką w taki sposób, aby nie mogła się przewrócić ani przesunąć.

13 Przechowywanie

13.1 Przechowywanie sekatora

- ▶ Wyłączyć sekator i wyjąć akumulator. Ostrze musi być zamknięte.
- ▶ Nasunąć osłonę ostrza na ostrze tak, aby się zaczęła i aby całkowicie zakryła ostrze.
- ▶ Przechowywać sekator w poniższy sposób:
 - Sekator jest zabezpieczony przed przewróceniem lub przesunięciem.
 - Sekator znajduje się w miejscu niedostępnym dla dzieci.
 - Sekator jest czysty i suchy.

13.2 Przechowywanie akumulatora

Firma STIHL zaleca przechowywanie akumulatora naładowanego do poziomu od 40% do 60%.

- ▶ Przechowywać akumulator w poniższy sposób:
 - Akumulator przechowywać w miejscu niedostępnym dla dzieci.
 - Jest czysty i suchy.
 - Akumulator przechowywać w zamkniętym pomieszczeniu.
 - Akumulator jest odłączony od sekatora.
 - Jeśli akumulator jest przechowywany w ładowarce: odłączyć wtyczkę zasilającą i przechowywać akumulator w stanie naładowania między 40% a 60%.
 - Temperatura w miejscu przechowywania akumulatora nie może przekraczać podanego zakresu,  18.5.

WSKAZÓWKA

- Jeśli akumulator nie jest przechowywany zgodnie z opisem w niniejszej instrukcji obsługi, może dojść do jego całkowitego rozładowania i przez to nieodwracalnego uszkodzenia.
 - ▶ Rozładowany akumulator przed przechowaniem naładować. Firma STIHL zaleca przechowywanie akumulatora naładowanego do poziomu od 40% do 60%.
 - ▶ Akumulator przechowywać oddzielnie od sekatora.

13.3 Przechowywanie ładowarki

- ▶ Wyciągnąć wtyczkę z gniazdka.

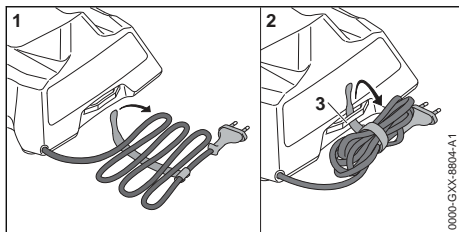

- ▶ Zwinąć przewód zasilania i zamocować go na ładowarce.
- ▶ Ładowarkę przechowywać w poniższy sposób:
 - Ładowarkę przechowywać w miejscu niedostępnym dla dzieci.
 - Ładowarka powinna być sucha i czysta.
 - Przechowywać ładowarkę w pomieszczeniu zamkniętym.
 - Nie zawieszać ładowarki na przewodzie zasilającym ani na uchwycie (3) na przewód zasilający.
 - Temperatura w miejscu przechowywania ładowarki nie może przekraczać podanego zakresu, 18.5.

14 Czyszczenie

14.1 Czyszczenie sekatora

- ▶ Wyłączyć sekator i wyjąć akumulator. Ostrze musi być zamknięte.
- ▶ Sekator należy czyścić wilgotną szmatką lub preparatem do usuwania żywicy STIHL.
- ▶ Usunąć ciała obce z komory akumulatora i wyczyścić ją wilgotną szmatką.
- ▶ Wyczyścić pędzlem lub miękką szczotką styki w komorze akumulatora.

14.2 Czyszczenie ostrza i przeciwostrza

Podczas czyszczenia ostrze musi być otwarte.

- ▶ Włączyć sekator.
- ▶ Nacisnąć i przytrzymać przycisk , aż rozlegnie się dłuższy sygnał dźwiękowy. Wyświetlacz wyłącza się i sekator jest wyłączony. Ostrze pozostaje otwarte.
- ▶ Wyciągnąć akumulator.
- ▶ Przeczyścić ostrze i przeciwostrze wilgotną szmatką i ciepłą wodą z mydłem.
- ▶ Spryskać ostrze i przeciwostrze po obu stronach środkiem do usuwania żywicy STIHL.

14.3 Czyszczenie akumulatora

- ▶ Wyczyścić akumulator wycierając go wilgotną ścierką.

14.4 Czyszczenie ładowarki

- ▶ Wyciągnąć wtyczkę z gniazdka.
- ▶ Wyczyścić ładowarkę, wycierając ją wilgotną ścierką.
- ▶ Wyczyścić styki elektryczne ładowarki za pomocą pędzla lub miękkiej szczotki.

15 Konserwacja

15.1 Terminy konserwacji

Terminy konserwacji zależą od warunków otoczenia oraz warunków pracy. Firma STIHL zaleca następujące terminy konserwacji:

Co 4000 cięć

- ▶ Nasmarować ostrze i przeciwostrze.

Co roku

- ▶ Zlecić kontrolę sekatora dealerowi STIHL.

15.2 Smarowanie ostrza i przeciwostrza

Olej wielofunkcyjny STIHL Multioil Bio lub równorzędny olej biodegradowalny zapewnia smarowanie i chłodzenie ostrza oraz przeciwostrza.

Podczas smarowania ostrze musi być otwarte.

- ▶ Włączyć sekator.
- ▶ Nacisnąć i przytrzymać przycisk , aż rozlegnie się dłuższy sygnał dźwiękowy. Wyświetlacz wyłącza się i sekator jest wyłączony. Ostrze pozostaje otwarte.
- ▶ Wyciągnąć akumulator.

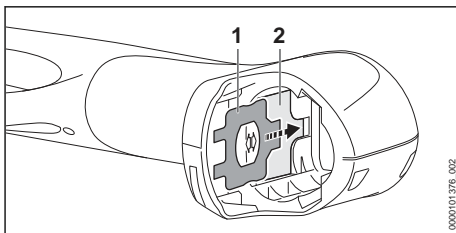

- ▶ Wyjąć klucz wielofunkcyjny (1) z uchwytu (2) w komorze akumulatora.
- ▶ Wyczyścić ostrze i przeciwostrze.
- ▶ Położyć sekator na równej powierzchni wyświetlaczem do góry.

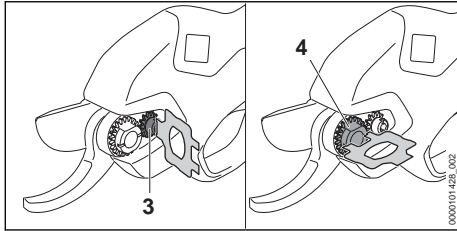

- ▶ Odkręcić śrubę (3) i nakrętkę regulacyjną (4) kluczem wielofunkcyjnym.

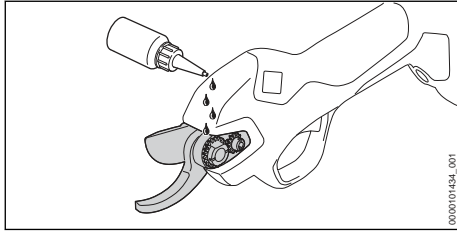

- ▶ Nanieść olej wielofunkcyjny do szczeliny pomiędzy ostrzem a przeciwostrzem.

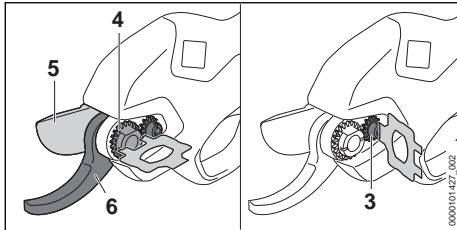

- ▶ Dokręcić nakrętkę regulacyjną (4) w taki sposób, aby ostrze (5) nie mogło przesuwac się bocznie względem przeciwostrza (6) i aby przemieszczało się przy przeciwostrzu (6) lekko i bez luzu.
 - ▶ Dokręcić mocno śrubę (3).
 - ▶ Włożyć akumulator.
 - ▶ Włączyć sekator.
- Olej wielofunkcyjny zostanie rozprowadzony po ostrzu i przeciwostrzu. Ostrze i przeciwostrze są nasmarowane.

15.3 Smarowanie ostrza i przeciwostrza praską smarową

Alternatywnie ostrze i przeciwostrze można nasmarować praską smarową za pośrednictwem gniazd smarowych.

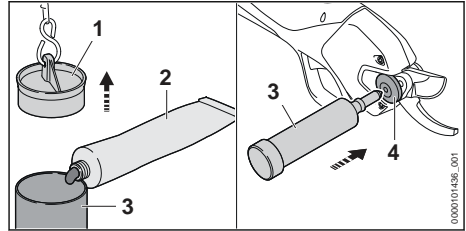

- ▶ Wyjąć korek (1) praski smarowej (3) przy łańcuchu.
- ▶ Napełnić praskę smarową (3) w 2/3 smarem uniwersalnym STIHL (2).
- ▶ Mocno wcisnąć korek (1) na praskę smarową (3).
- ▶ Założyć praskę smarową (3) na gniazdo smarowe (4).
- ▶ Nacisnąć praskę smarową (3) i przecisnąć smar uniwersalny STIHL przy pomocy 1 do 2 skoków przez gniazdo smarowe (4).

15.4 Ustawianie luzu między ostrzem a przeciwostrzem

Jeżeli ostrze może przesuwac się bocznie lub pionowo w stosunku do przeciwostrza, należy ustawić luz między ostrzem i przeciwostrzem.

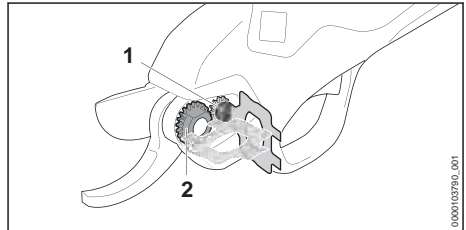

- ▶ Odkręcić śrubę (1).
- ▶ Mocno dokręcić nakrętkę regulacyjną (2).
- ▶ Dokręcić mocno śrubę (1).

16 Naprawa

16.1 Naprawy sekatora, akumulatora i ładowarki

Użytkownik nie może samodzielnie naprawiać sekatora, ostrza, akumulatora ani ładowarki.

- ▶ Jeżeli sekator lub ostrze są uszkodzone: nie używać sekatora ani ostrza i skontaktować się z dealerem firmy STIHL.
- ▶ Jeżeli akumulator jest uszkodzony: wymienić akumulator.
- ▶ Jeżeli ładowarka jest niesprawna lub uszkodzona: Wymienić ładowarkę.

- ▶ W przypadku uszkodzenia kabla zasilającego nie używać ładowarki i wymienić kabel w punkcie autoryzowanego dealera STIHL.

16.2 Wymiana ostrza i przeciwostrza

- ▶ Włączyć sekator.
- ▶ Nacisnąć i przytrzymać przycisk , aż rozlegnie się dłuższy sygnał dźwiękowy. Wyświetlacz wyłączy się i sekator jest wyłączony. Ostrze pozostaje otwarte.
- ▶ Wyciągnąć akumulator.

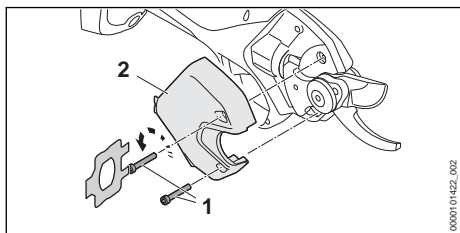

- ▶ Wykręcić śruby (1).
- ▶ Zdjąć osłonę (2).

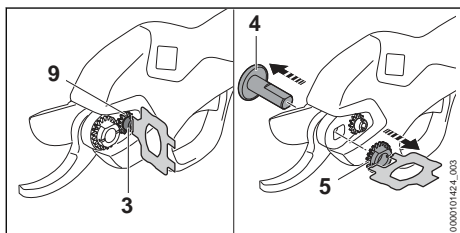

- ▶ Odkręcić śrubę (3).
- ▶ Wykręcić nakrętkę regulacyjną (5).
- ▶ Wyjąć sworzeń łożyskowy (4).

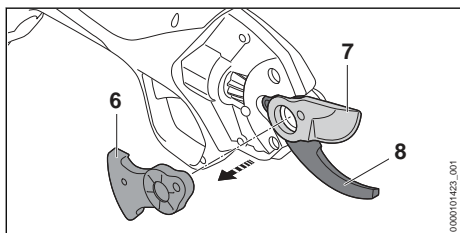

- ▶ Zdjąć segment zębaty (6).
- ▶ Zdjąć ostrze (7) i zutylizować je.
- ▶ Jeśli ma być wymienione przeciwostrze (8):
 - ▶ Wyjąć śrubę (3) z podkładką (9).
 - ▶ Zdjąć i zutylizować przeciwostrze (8).
 - ▶ Założyć nowe przeciwostrze (8).
 - ▶ Włożyć śrubę (3) z podkładką (9) i dokręcić tak, aby podkładkę (9) dało się jeszcze obracać.
- ▶ Włożyć nowe ostrze (7).
- ▶ Włożyć segment zębaty (6).

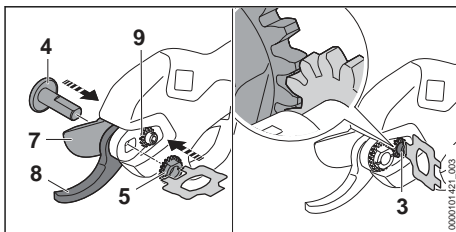



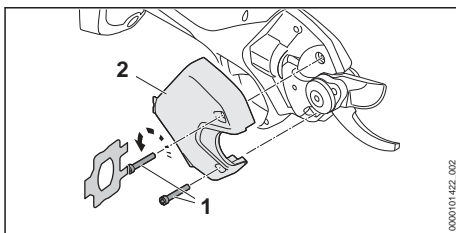

- ▶ Włożyć sworzeń łożyskowy (4) do punktu łożyskowania nowego ostrza.
- ▶ Nasmarować ostrze i przeciwostrze.
- ▶ Wkręcić nakrętkę regulacyjną (5) i dokręcić w taki sposób, aby ostrze (7) nie mogło przesunąć się bocznie względem przeciwostrza (8) i aby ostrze (7) przemieszczało się przy przeciwostrze (8) lekko i bez luzu.
- ▶ Dokręcić mocno śrubę (3). Uzębienia na podkładce (9) i nakrętce regulacyjnej (5) muszą zazębic się ze sobą.



- ▶ Założyć pokrywę (2).
- ▶ Wkręcić i dokręcić śruby (1).

17 Rozwiązywanie problemów

17.1 Usuwanie usterek sekatora lub akumulatora

Usterka	Wskazanie na sekatorze i sygnał dźwiękowy	Przyczyna	Sposób usunięcia
Sekator nie działa po włączeniu lub przestaje działać nagle podczas pracy.	1 słupek świetlny miga na biał.	Zbyt niski poziom naładowania akumulatora.	▶ Naładować akumulator.
	E01 6 krótkich sygnałów dźwiękowych	Zbyt niski poziom naładowania akumulatora lub nastąpiło całkowite rozładowanie akumulatora.	▶ Podjąć próbę naładowania akumulatora. ▶ Jeśli nie można naładować akumulatora: nie używać akumulatora i skontaktować się z autoryzowanym dealerem STIHL.
	E03 6 krótkich sygnałów dźwiękowych	Akumulator jest zbyt zimny.	▶ Wyciągnąć akumulator. ▶ Pozostawić akumulator do ogrzania.
	E04 6 krótkich sygnałów dźwiękowych	Akumulator jest zbyt gorący.	▶ Wyciągnąć akumulator. ▶ Zostawić akumulator do ochłodzenia.
	E02 6 krótkich sygnałów dźwiękowych	Usterka akumulatora.	▶ Wyjąć i ponownie włożyć akumulator. ▶ Włączyć sekator. ▶ Jeżeli nadal sygnalizowana jest usterka: nie używać akumulatora i skontaktować się z autoryzowanym dealerem STIHL.
	E10 – E13 6 krótkich sygnałów dźwiękowych	Występuje usterka sekatora.	▶ Wyjąć i ponownie włożyć akumulator. ▶ Włączyć sekator. ▶ Jeżeli nadal sygnalizowana jest usterka: nie używać sekatora i skontaktować się z autoryzowanym dealerem STIHL.
	E14 6 krótkich sygnałów dźwiękowych	Ostrze jest zablokowane.	▶ Wyciągnąć akumulator. ▶ Usunąć blokadę. ▶ Włożyć akumulator. ▶ Włączyć sekator. ▶ Jeżeli nadal sygnalizowana jest usterka: nie używać sekatora i skontaktować się z autoryzowanym dealerem STIHL.
		Średnica ciętych gałęzi jest zbyt duża.	▶ Ciąć gałęzie o mniejszej średnicy. ▶ Jeżeli ostrze jest zablokowane w rzazie: odblokować ostrze,  10.3.
		Prędkość pracy jest zbyt duża.	▶ Zmniejszyć liczbę cięć na minutę.
		Sekator jest zbyt gorący.	▶ Poczekać do schłodzenia sekatora. ▶ Zmniejszyć liczbę cięć na minutę lub średnicę ciętych gałęzi.
		Połączenie elektryczne między sekatorem a akumulatorem jest przerwane.	▶ Wyciągnąć akumulator. ▶ Wyczyścić styki elektryczne w komorze akumulatora. ▶ Włożyć akumulator.
		Sekator lub akumulator są wilgotne.	▶ Zaczekać, aż sekator lub akumulator będą suche,  18.6.

Usterka	Wskazanie na sekatorze i sygnał dźwiękowy	Przyczyna	Sposób usunięcia
Prędkość cięcia sekatora zmniejsza się lub jest niewystarczająca.	1 słupek świetlny miga na biało.	Zbyt niski poziom naładowania akumulatora.	► Naładować akumulator.
		Ostrze i przeciwostrze nie są wystarczająco nasmarowane.	► Nasmarować ostrze i przeciwostrze.
		Ostrze jest stępione.	► Wymienić ostrze.
		Przeciwostrze jest zużyte.	► Wymienić przeciwostrze.
		Za duży luz między ostrzem a przeciwostrem. Ostrze może się chwiać.	► Ustawić luz między ostrzem a przeciwostrem.
		Prędkość pracy jest zbyt duża.	► Zmniejszyć liczbę cięć na minutę.
Czas pracy sekatora jest za krótki.		Akumulator nie jest całkowicie naładowany.	► Całkowicie naładować akumulator.
		Przekroczona żywotność akumulatora.	► Wymienić akumulator.

17.2 Usuwanie usterek ładowarki

Usterka	Dioda na ładowarce	Przyczyna	Sposób usunięcia
Akumulator nie jest ładowany.	Dioda świeci na czerwono.	Akumulator jest za ciepły lub za zimny.	► Zostawić akumulator w ładowarce. Ładowanie rozpocznie się automatycznie po osiągnięciu prawidłowej temperatury.
	Dioda LED miga na czerwono.	Połączenie elektryczne między ładowarką a akumulatorem jest przerwane.	► Wyciągnąć akumulator. ► Oczyszczyć styki elektryczne w ładowarce. ► Włożyć akumulator.
		W ładowarce wystąpiła usterka.	► Nie używać ładowarki i skontaktować się z autoryzowanym dealerm STIHL.
		Usterka akumulatora.	► Nie używać akumulatora i skontaktować się z autoryzowanym dealerm STIHL.
Ładowarka nie wykonuje auto-testu.	Dioda nie zaświeci na ok. 1 sekundę na zielono, a następnie na ok. 1 sekundę na czerwono.	Połączenie elektryczne z ładowarką zostało przez chwilę przerwane.	► Wyciągnąć wtyczkę z gniazdka. ► Odczekać 1 minutę. ► Podłączyć wtyczkę do gniazdka.

18 Dane techniczne

18.1 Sekator STIHL ASA 20.0

- Dozwolony akumulator: STIHL AS
- Średnia prędkość cięcia: do 12 cięć na minutę

- Maksymalna szerokość otwierania ostrza: 25 mm
- Maksymalna grubość cięcia: 25 mm (w zależności od gatunku drzewa)
- Masa bez akumulatora: 760 g

Czas pracy podano na stronie www.stihl.com/battery-life.

18.2 Akumulator STIHL AS

- Rodzaj akumulatora: litowo-jonowy
- Napięcie: 10,8 V
- Pojemność w Ah: patrz tabliczka znamionowa
- Pojemność w Wh: patrz tabliczka znamionowa
- Ciężar w kg: patrz tabliczka znamionowa

18.3 Ładowarka STIHL AL 1

- Napięcie znamionowe: patrz tabliczka znamionowa
- Częstotliwość: patrz tabliczka znamionowa
- Moc znamionowa: patrz tabliczka znamionowa
- Prąd ładowania: patrz tabliczka znamionowa
- Maksymalna pojemność dozwolonego akumulatora STIHL AS: 12,5 Ah

Czasy ładowania są podane na stronie www.stihl.com/charging-times.

18.4 Przedłużacze

W przypadku korzystania z przedłużacza przekrój ich żył w zależności od napięcia i długości przedłużacza musi wynosić:

Jeśli napięcie znamionowe na tabliczce znamionowej wynosi 220 V do 240 V:

- Długość kabla do 20 m: AWG 15 / 1,5 mm²
- Długość kabla 20 m do 50 m: AWG 13 / 2,5 mm²

Jeśli napięcie znamionowe na tabliczce znamionowej wynosi 100 V do 127 V:

- Długość kabla do 10 m: AWG 14 / 2,0 mm²
- Długość kabla 10 m do 30 m: AWG 12 / 3,5 mm²

18.5 Zakresy temperatury



OSTRZEŻENIE

- Akumulator nie jest całkowicie odporny na wszystkie czynniki otoczenia. Pod wpływem niektórych zjawisk lub czynników może dojść do jego pożaru lub wybuchu. Może dojść do poważnych obrażeń lub szkód materialnych.
 - ▶ Nie ładować akumulatora w temperaturze poniżej -20°C ani powyżej +50°C.
 - ▶ Nie używać sekatora, akumulatora ani ładowarki w temperaturze poniżej -20°C ani powyżej +50°C.
 - ▶ Nie przechowywać sekatora, akumulatora ani ładowarki w temperaturze poniżej -20°C ani powyżej +70°C.

18.6 Zalecane zakresy temperatury

W celu zagwarantowania optymalnej sprawności sekatora, akumulatora i ładowarki nie przekraczać następujących zakresów temperatury:

- Ładowanie: od 5°C do 40°C
- Użytkowanie: od -10°C do +40°C
- Przechowywanie: od -20°C do +50°C

Jeśli akumulator będzie ładowany, użytkowany lub przechowywany poza zalecanym zakresem temperatury, jego sprawność może się zmniejszyć.

Jeśli akumulator jest wilgotny lub mokry, należy go zostawić na co najmniej 48 godz. do wyschnięcia w temperaturze między 15°C a 50°C i przy wilgotności powietrza poniżej 70%. Wyższa wilgotność powietrza może wydłużyć czas schnięcia.

18.7 Poziomy hałasu i wibracji

Wartość K poziomu ciśnienia akustycznego wynosi 2 dB(A). Wartość korekcji drgań wynosi 2 m/s².

Firma STIHL zaleca stosowanie ochrony słuchu.

- Poziom ciśnienia akustycznego L_{PA} zmierzony wg EN 62841-1: < 70 dB(A).
- Poziom drgań a_{hv} zmierzony wg EN 62841-1:
 - Uchwyt manipulacyjny: < 2,5 m/s².

Podane poziomy mocy akustycznej i drgań zostały zmierzone zgodnie ze znormalizowaną procedurą testową i mogą służyć do porównywania urządzeń elektrycznych. Rzeczywiste poziomy mocy akustycznej i drgań mogą różnić się od podanych wartości w zależności od sposobu używania urządzenia. Podane poziomy mocy akustycznej i drgań mogą być wykorzystane do wstępnego oszacowania obciążenia hałasem i wibracjami. Należy oszacować rzeczywiste obciążenie hałasem i wibracjami. Można przy tym uwzględnić także czas, przez jaki urządzenie elektryczne jest wyłączone, oraz czas, przez jaki jest wprawdzie włączone, ale pracuje bez obciążenia.

Informacje na temat spełnienia wymagań dyrektywy 2002/44/WE dotyczącej ochrony pracowników przed wibracjami podano na stronie: www.stihl.com/vib.

18.8 REACH

Rozporządzenie REACH jest unijnym rozporządzeniem w sprawie rejestracji, oceny, udzielania zezwoleń i stosowanych ograniczeń w zakresie chemikaliów.

Informacje dotyczące zgodności z rozporządzeniem REACH znajdują się pod adresem: www.stihl.com/reach.

19 Części zamienne i akcesoria

19.1 Części zamienne i akcesoria

STIHL Symbole te oznaczają oryginalne części zamienne i akcesoria marki STIHL.

Firma STIHL zaleca używanie oryginalnych części zamiennych i akcesoriów STIHL.

Mimo nieustannej obserwacji rynku firma STIHL nie jest w stanie ocenić niezawodności, bezpieczeństwa i przydatności części zamiennych i akcesoriów innych producentów i dlatego nie może ręczyć za ich używanie.

Oryginalne części zamienne i akcesoria STIHL można nabyć u dealerów STIHL.

20 Utylizacja

20.1 Utylizacja sekatora, akumulatora i ładowarki

Informacje na temat utylizacji są dostępne w lokalnym urzędzie lub u dealera marki STIHL.

Nieprawidłowa utylizacja może powodować szkody na zdrowiu i obciążać środowisko.

- ▶ Produkty STIHL i ich opakowania zgodnie z lokalnymi przepisami oddać do właściwego miejsca zbiórki w celu recyklingu.
- ▶ Nie utylizować z odpadami komunalnymi.

21 Deklaracja zgodności UE

21.1 Sekator STIHL ASA 20.0

ANDREAS STIHL AG & Co. KG
Badstraße 115
D-71336 Waiblingen

Niemcy

oświadcza na własną odpowiedzialność, że

- Wykonanie: Sekator akumulatorowy
- Producent: STIHL
- Typ: ASA 20.0
- Nr identyfikacji serii: VA05

spełnia odnośne przepisy dyrektywy 2011/65/UE, 2006/42/WE, 2014/30/UE i 2000/14/WE oraz został skonstruowany i wyprodukowany zgodnie z normami EN 55014-1, EN 55014-2, EN 62841-1, EN ISO 12100 w wersji obowiązującej w dniu produkcji.

Dokumentacja techniczna jest przechowywana w dziale certyfikacji produktów firmy ANDREAS STIHL AG & Co. KG.

Rok produkcji, kraj produkcji i numer maszyny podano na obudowie sekatora.

Waiblingen, 10.01.2024

ANDREAS STIHL AG & Co. KG

z up. 

Robert Olma, Vice President, Regulatory Affairs & Global Governmental Relations

22 Deklaracja zgodności UKCA

22.1 Sekator STIHL ASA 20.0

**UK
CA**

ANDREAS STIHL AG & Co. KG
Badstraße 115
D-71336 Waiblingen

Niemcy

oświadcza na własną odpowiedzialność, że

- Wykonanie: Sekator akumulatorowy
- Producent: STIHL
- Typ: ASA 20.0
- Nr identyfikacji serii: VA05

spełnia odnośne wymagania brytyjskich rozporządzeń The Restriction of the Use of Certain Hazardous Substances in Electrical and Electronic Equipment Regulations 2012, Supply of Machinery (Safety) Regulations 2008, Electromagnetic Compatibility Regulations 2016 i Noise Emission in the Environment by Equipment for use Outdoors Regulations 2001 oraz został skonstruowany i wyprodukowany zgodnie z normami EN 55014-1, EN 55014-2, EN 62841-1, EN ISO 12100 w wersjach obowiązujących w dniu produkcji.

Dokumentacja techniczna jest przechowywana w firmie ANDREAS STIHL AG & Co. KG.

Rok produkcji, kraj produkcji i numer maszyny podano na obudowie sekatora.

Waiblingen, 10.01.2024

ANDREAS STIHL AG & Co. KG

z up. 

Robert Olma, Vice President, Regulatory Affairs
& Global Governmental Relations

23 Adresy

www.stihl.com

24 Ogólne wskazówki bezpieczeństwa obowiązujące podczas pracy narzędziami z napędem elektrycznym

24.1 Wprowadzenie

Niniejszy rozdział oddaje sens ogólnych zasad bezpieczeństwa pracy przy użyciu ręcznych, mechanicznych elektronarzędzi, wstępnie sformułowanych w normie EN/IEC 62841.

Firma STIHL jest zobowiązana do przedrukowania tych tekstów.

W wypadku akumulatorowych urządzeń STIHL nie znajdują zastosowania wskazówki bezpieczeństwa podane w punkcie „Elektryczne wskazówki bezpieczeństwa” dot. unikania porażenia prądem elektrycznym.

OSTRZEŻENIE

- **Przeczytać wszystkie wskazówki bezpieczeństwa, instrukcje, ilustracje i dane techniczne dołączone do tego elektronarzędzia.** Nieprzestrzeganie poniższych instrukcji może spowodować porażenie prądem elektrycznym, wybuch pożaru i/lub ciężkie obrażenia ciała. **Wszystkie wskazówki i zalecenia dotyczące bezpieczeństwa należy starannie przechować w celu ewentualnego posłużenia się nimi w przyszłości.**

Pojęcie "elektronarzędzie" zastosowane w niniejszych wskazówkach dotyczących bezpieczeństwa odnosi się do elektronarzędzi, których napęd stanowi napięcie sieciowe (z przewodem zasilania sieciowego) oraz tych, do których napędu użyto akumulatora (bez przewodu zasilania sieciowego).

24.2 Bezpieczeństwo na stanowisku pracy

- a) **Utrzymywaj porządek i zapewnij dobre oświetlenie na stanowisku pracy.** Nieporzą-

dek lub niewystarczające oświetlenie mogą być przyczyną wypadku.

- b) **Nie należy pracować elektronarzędziem w otoczeniu, w którym występuje zagrożenie eksplozją, w którym znajdują się łatwopalne ciecze, gazy i pyły.** Elektronarzędzia wytwarzają iskry, które mogą spowodować zapłon pyłów lub oparów.
- c) **Podczas używania elektronarzędzia nie pozwól na zbliżanie się dzieci i innych osób.** W razie odwrócenia uwagi można łatwo utracić kontrolę nad elektronarzędziem.

24.3 Bezpieczeństwo elektryczne

- a) **Wtyczka zasilania elektronarzędzia musi pasować do gniazdka elektrycznego. Nie wolno w żaden sposób modyfikować wtyczki. Nie używać przejściówek razem z uzziemionymi elektronarzędziami.** Niezmodyfikowane wtyczki i odpowiednie gniazdka elektryczne zmniejszają ryzyko porażenia prądem elektrycznym.
- b) **Unikać kontaktu ciała z uzziemionymi powierzchniami, np. rurami, grzejnikami, piecami i lodówkami.** Jeżeli ciało użytkownika jest uziemione, występuje podwyższone ryzyko porażenia prądem elektrycznym.
- c) **Chronić elektronarzędzia przed deszczem i wilgocią.** Jeżeli woda wniknie do wnętrza elektronarzędzia, zwiększa się ryzyko porażenia prądem elektrycznym.
- d) **Nie używać przewodu zasilającego w niewłaściwy sposób. Nie używać przewodu zasilającego do przenoszenia, ciągnięcia lub wyciągania wtyczki z gniazdka. Chronić przewód zasilający przed wysokimi temperaturami, kontaktem z olejami, ostrymi krawędziami oraz ruchomymi elementami.** Uszkodzone lub poskręcane przewody zwiększają ryzyko porażenia prądem elektrycznym.
- e) **W przypadku używania elektronarzędzia na zewnątrz wolno stosować wyłącznie przedłużacze do użytku na zewnątrz.** Stosowanie przedłużacza dopuszczonego do użytku na zewnątrz zmniejsza ryzyko porażenia prądem elektrycznym.
- f) **Jeżeli nie można uniknąć użycia elektronarzędzia w wilgotnym otoczeniu, należy stosować wyłącznik różnicowo-prądowy.** Używanie wyłącznika różnicowo-prądowego zmniejsza ryzyko porażenia prądem elektrycznym.

24.4 Bezpieczeństwo ludzi

- a) **Podczas pracy elektronarzędziem należy zachować ostrożność, uwagę i zdrowy rozsądek. Nie pracować elektronarzędziem w przypadku zmęczenia lub pod wpływem narkotyków, alkoholu i leków.** Moment nieuwagi podczas pracy elektronarzędziem może prowadzić do poważnych obrażeń.
- b) **Stosować środki ochrony indywidualnej i zawsze nosić okulary ochronne.** Stosowanie środków ochrony indywidualnej, takich jak maska przeciwpyłowa, obuwie ochronne z antypoślizgowymi podeszwami, kask ochronny czy ochronniki słuchu, dostosowanych do rodzaju elektronarzędzia i warunków pracy, zmniejsza ryzyko obrażeń.
- c) **Unikać niezamierzonego uruchomienia. Przed podłączeniem elektronarzędzia do zasilania i/lub podłączeniem akumulatora oraz przed podniesieniem i przeniesieniem elektronarzędzia należy sprawdzić, czy jest ono wyłączone.** Noszenie elektronarzędzia z palcem na włączniku lub podłączanie do zasilania włączonego elektronarzędzia może prowadzić do wypadków.
- d) **Przed włączeniem elektronarzędzia należy usunąć wszystkie narzędzia do ustawiania i klucze.** Narzędzie lub klucz znajdujący się w obracającym się elemencie elektronarzędzia może spowodować obrażenia.
- e) **Unikać pracy w nienaturalnej pozycji ciała. Przyjąć prawidłową i stabilną postawę ciała, aby nie stracić równowagi.** Dzięki temu w niespodziewanych sytuacjach łatwiej jest zachować kontrolę nad elektronarzędziem.
- f) **Nosić odpowiednią odzież roboczą. Nie nosić zbyt obszernej odzieży ani biżuterii. Nie zbliżać włosów i odzieży do ruchomych elementów.** Luźna odzież, biżuteria lub długie włosy mogą zostać pochwycone przez ruchome elementy.
- g) **Jeśli można zamontować urządzenia odciążowe, należy je podłączyć i używać zgodnie z przeznaczeniem.** Zastosowanie odkurzacza zmniejsza zagrożenia powodowane przez pył.
- h) **Nie ulegać fałszywemu poczuciu bezpieczeństwa i nie ignorować zasad bezpieczeństwa dotyczących elektronarzędzi, nawet jeśli po wielokrotnym użyciu użytkownik potrafi korzystać z elektronarzędzia.** Brak ostrożności może w ciągu ułamków sekundy spowodować ciężkie obrażenia.

24.5 Używanie elektronarzędzia

- a) **Nie przeciążać elektronarzędzia. Do pracy używać odpowiedniego elektronarzędzia.** Dobór odpowiedniego elektronarzędzia zwiększa wygodę i bezpieczeństwo pracy.
- b) **Nie używać elektronarzędzia z uszkodzonym włącznikiem.** Elektronarzędzie, którego nie można włączyć ani wyłączyć, jest niebezpieczne i musi zostać natychmiast naprawione.
- c) **Przed dokonaniem ustawień w urządzeniu, wymianą elementów wyposażenia lub odłożeniem elektronarzędzia należy wyciągnąć wtyczkę z gniazdka oraz/lub wyjąć akumulator.** Uniemożliwi to niezamierzone uruchomienie elektronarzędzia.
- d) **Jeżeli elektronarzędzie nie będzie użytkowane, należy odłożyć je w miejscu poza zasięgiem dzieci. Nie udostępniać elektronarzędzia osobom, które nie potrafią go obsługiwać lub nie przeczytały niniejszej instrukcji.** Elektronarzędzia są niebezpieczne, jeżeli są używane przez osoby niedysponujące odpowiednim doświadczeniem.
- e) **Dbać odpowiednio o elektronarzędzia i narzędzia. Sprawdzać, czy ruchome elementy działają prawidłowo i czy poruszają się swobodnie, czy elementy nie są pęknięte lub uszkodzone w stopniu pogarszającym działanie elektronarzędzia. Przed rozpoczęciem pracy należy naprawić uszkodzone elementy.** Przyczyną wielu wypadków przy pracy jest brak prawidłowej konserwacji elektronarzędzi.
- f) **Narzędzia tnące muszą być naostrzone i czyste.** Starannie pielęgnowane narzędzia tnące z naostrzonymi krawędziami tnącymi rzadziej się klinują i są łatwiejsze w prowadzeniu.
- g) **Używać elektronarzędzi, wyposażenia i narzędzi zgodnie z niniejszymi wskazówkami.** Należy przy tym uwzględnić warunki pracy oraz wykonywane zadanie. Używanie elektronarzędzi do innych celów może prowadzić do niebezpiecznych sytuacji.
- h) **Uchwyty i powierzchnie chwytów muszą być suche, czyste i niezabrudzone olejem i smarem.** Śliskie uchwyty i powierzchnie chwytów nie pozwalają na bezpieczną obsługę i zachowanie kontroli nad elektronarzędziem w nieprzewidzianych sytuacjach.

24.6 Stosowanie i obchodzenie się z narzędziem akumulatorowym

- a) **Akumulatory należy ładować wyłącznie przy pomocy ładowarek, które są zalecane przez producenta.** Dla ładowarek, które zostały skonstruowane dla określonego rodzaju akumulatorów, występuje zagrożenie wybuchem pożaru, jeżeli zostaną zastosowane do ładowania innych akumulatorów.
- b) **W związku z tym, do urządzeń elektrycznych wolno stosować tylko te akumulatory, które zostały dla nich przewidziane.** Używanie innych akumulatorów może być przyczyną obrażeń i prowadzić do pożaru.
- c) **Nie wolno przechowywać nieużywanych akumulatorów w pobliżu spinaczy biurowych, monet, kluczy, gwoździ, śrub lub innych małych przedmiotów metalowych, które mogłyby doprowadzić do zwarcia biegunów akumulatora.** Zwarcie pomiędzy zestykami akumulatora może prowadzić do poparzeń lub do wybuchu pożaru.
- d) **Przy nieprawidłowym użytkowaniu z akumulatora może wypłynąć ciecz. Należy unikać kontaktu z cieczą. W razie przypadkowego kontaktu spłukać miejsce wodą. Jeżeli ciecz przedostanie się do oczu, należy dodatkowo skorzystać z pomocy lekarza.** Wypływająca ciecz akumulatorowa może wywołać podrażnienia skóry i spowodować poparzenia.
- e) **Nie wolno korzystać z uszkodzonego lub zmodyfikowanego akumulatora.** Uszkodzone lub zmodyfikowane akumulatory mogą zachowywać się w sposób nieprzewidywany i spowodować pożar, wybuch lub ciężkie obrażenia.
- f) **Nie wolno narażać akumulatora na działanie ognia lub wysokich temperatur.** Ogień lub temperatura wynosząca ponad 130°C (265°F) mogą spowodować wybuch.
- g) **Należy przestrzegać wszystkich instrukcji ładowania i nie ładować akumulatora lub narzędzia akumulatorowego poza zakresem temperatur podanym w instrukcji użytkownika.** Nieprawidłowe ładowanie lub ładowanie poza zakresem temperatur podanym w instrukcji użytkownika może prowadzić do uszkodzenia akumulatora i zwiększać ryzyko pożaru.

24.7 Serwis

- a) **Naprawy posiadanego urządzenia elektrycznego należy zlecać tylko wykwalifikowanym**

elektrotechnikom oraz wyłącznie z zastosowaniem oryginalnych części zamiennych. W ten sposób można stwierdzić, że urządzenie jest bezpieczne.

- b) **Nie wolno nigdy poddawać konserwacji uszkodzonych akumulatorów.** Wszystkie prace konserwacyjne związane z akumulatorami mogą być przeprowadzane tylko przez producenta lub upoważnione punkty obsługi klienta.

СЪДЪРЖАНИЕ

1	Предговор.....	258
2	Информация относно настоящото Ръководството за употреба.....	259
3	Преглед на съдържанието.....	260
4	Указания за безопасност.....	261
5	Подготовка на ножицата за рязане на клони за работа.....	269
6	Зареждане на акумулаторната батерия, светодиоди и звукови сигнали.....	270
7	Поставяне и изваждане на акумулатора.....	271
8	Включване и изключване на ножицата за кастрене на клони.....	271
9	Проверка на ножицата за рязане на клони и на акумулаторната батерия.....	272
10	Работа с ножицата за рязане на клони.....	273
11	След работа.....	274
12	Транспортиране.....	274
13	Съхранение.....	274
14	Почистване.....	275
15	Поддръжка /обслужване.....	276
16	Ремонт.....	277
17	Отстраняване на неизправности.....	278
18	Технически данни.....	281
19	Резервни части и принадлежности.....	282
20	Отстраняване /изхвърляне.....	283
21	Декларация на ЕС (EU) за съответствие.....	283
22	Декларация за съответствие UKCA.....	283
23	Адреси.....	284
24	Общи указания за безопасност за електрически инструменти.....	284

1 Предговор

Уважаеми клиенти,

Радваме се, че сте избрали изделие на фирма STIHL. Ние разработваме и произвеждаме продукти с най-високо качество в съответствие с изискванията на нашите клиенти.

Така се създават продукти, които се отличават с висока надеждност дори при изключително високо натоварване.

STIHL също така държи на най-високото ниво в обслужването. Сътрудниците в специализираните ни търговски обекти са готови да ви дадат компетентна консултация и съвети, както и да поемат комплексно техническо обслужване на закупените от Вас апарати.

STIHL е категоричен привърженик на устойчивото и отговорно отношение към природата. Настоящото ръководство за употреба следва да Ви подпомогне в продължителното, сигурно и екологично използване на Вашия продукт на STIHL.

Благодарим Ви за доверието и Ви пожелаваме удоволствие от употребата на изделията от фирма STIHL.



Dr. Nikola Stihl

ВАЖНО! ПРОЧЕТЕТЕ ПРЕДИ УПОТРЕБА – И СЪХРАНЯВАЙТЕ.

2 Информация относно настоящото Ръководството за употреба

2.1 Действащи документи

Валидни са местните предписания за безопасност.

- ▶ Допълнително към настоящото ръководство за употреба да се прочетат, разберат и съхраняват следните документи:
 - Информация за безопасност за акумулаторни батерии и изделия с интегрирана акумулаторна батерия на STIHL:
www.stihl.com/safety-data-sheets

2.2 Обозначение на предупредителни указания, които се срещат в текста



ОПАСНОСТ

- Това указание предупреждава за опасностите, които могат да доведат до тежки наранявания или до смърт.
 - ▶ Посочените мерки ще помогнат за предотвратяването на тежки наранявания или смърт.



ПРЕДУПРЕЖДЕНИЕ

- Това указание предупреждава за опасностите, които могат да доведат до тежки наранявания или до **смърт**.
 - ▶ Посочените мерки ще помогнат за предотвратяването на тежки наранявания или смърт.

УКАЗАНИЕ

- Това указание предупреждава за опасности, които могат да доведат до материални щети.
 - ▶ Посочените мерки ще помогнат за предотвратяването на материални щети.

2.3 Символи в текста



Този символ насочва към глава от настоящото ръководството за употреба.

3 Преглед на съдържанието

3.1 Ножица за кастрене на клони

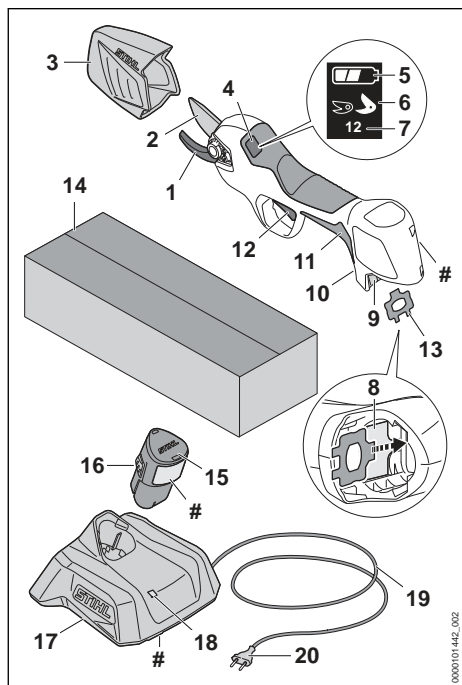

1 Контраострие

Контраострието служи за подпора на отрязания клон.

2 Острие

С острието се режат клони.

3 Предпазител на острието

Предпазителят на острието предпазва от контакт с остриетата.

4 Дисплей

Дисплеят показва информация и неизправности.

5 Индикация на дисплея

Индикацията на дисплея показва състоянието на зареждане на акумулаторната батерия.

6 Индикация на дисплея

Индикацията на дисплея показва настроената ширина на отвора на острието.

7 Индикация на дисплея за броя разрези

Индикацията на дисплея показва общия брой разрези.

8 Държач за комбинирания ключ

Държачът служи за съхранение на комбинирания ключ в приемното гнездо на акумулаторната батерия.

9 Приемно гнездо за акумулаторната батерия

Приемното гнездо за акумулаторната батерия поема акумулаторната батерия.

10 Бутон

Бутонът включва и изключва ножицата за кастрене на клони.

11 Дръжка за управление

Дръжката за управление служи за управление, носене и водене на ножицата за кастрене на клони.

12 Лост за ръчно включване/изключване

Лостът за ръчно включване/изключване отваря и затваря острието.

13 Комбиниран ключ

Комбинираният ключ служи за отвинтване на винтовете съединения на капака и на остриетата.

14 Опаковка

Опаковката служи за съхранение и транспортиране на ножицата за кастрене на клони. В комплекта (състоящ се от ножица за кастрене на клони, акумулаторна батерия и зарядно устройство) опаковката се използва за съхранение и транспортиране на ножицата за кастрене на клони, акумулаторната батерия и зарядното устройство.

15 Акумулаторна батерия

Акумулаторната батерия захранва ножицата за кастрене на клони с енергия.

16 Фиксираща кука

Фиксиращата кука задържа акумулаторната батерия в приемното гнездо за акумулаторна батерия.

17 Зарядно устройство

Зарядното устройство зарежда акумулаторната батерия.

18 Светодиод

Светодиодът показва състоянието на зарядното устройство.

19 Захранващ кабел

Захранващият кабел свързва зарядното устройство с щепсела.

20 Щепсел

Щепселът свързва захранващия кабел с контакта

Табелка с техническите данни с машинния номер

3.2 Символи

Символите могат да се намират върху ножицата за кастрене на клони, акумулаторната батерия и зарядното устройство и означават следното:



Светодиодът свети или мига в зелено. Акумулаторната батерия се зарежда.



Светодиодът мига в червено. Между акумулаторната батерия и зарядното устройство няма електрически контакт или в акумулаторната батерия или в зарядното устройство има неизправност.



Посоченото в непосредствена близост до символа показва енергийното съдържание на акумулаторната батерия според спецификацията на производителя на клетката. Наличното за приложение енергийно съдържание е по-ниско.



Работете с електроуреда в затворено и сухо помещение.



Не изхвърляйте изделия заедно с битовите отпадъци.



Прочетете, разберете и съхранявайте ръководството за употреба.

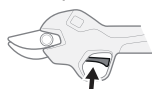

Лостът за ръчно включване/изключване има различни функции.

2X 3 SEC 5 SEC



4 Указания за безопасност

4.1 Предупредителни символи

4.1.1 Ножица за кастрене на клони

Предупредителните символи върху ножицата за кастрене на клони означават следното:



Спазвайте указанията за безопасност и мерките, свързани с тях.



Прочетете, разберете и съхранявайте ръководството за употреба.



Не докосвайте движещото се острие.



Изваждайте акумулаторната батерия при прекъсване на работа, транспортиране, съхраняване, извършване на поддръжка или ремонт.



Пазете ножицата за кастрене на клони от дъжд и влага.

4.1.2 Акумулаторна батерия

Предупредителните символи на акумулаторната батерия означат следното:



Спазвайте указанията за безопасност и мерките, свързани с тях.



Прочетете, разберете и съхранявайте ръководството за употреба.



Пазете акумулаторната батерия от горещина и огън.



Не потапяйте акумулаторните батерии в течности.

4.1.3 Зарядно устройство

Предупредителните символи на зарядното устройство означат следното:



Спазвайте указанията за безопасност и мерките, свързани с тях.



Прочетете, разберете и съхранявайте ръководството за употреба.



Зарядното устройство да се предпазва от дъжд и влага.

4.2 Употреба по предназначение

Ножицата за кастрене на клони STIHL ASA 20.0 се използва за рязане на дървета, храсти гъсталаци, декоративни растения, лозя и подобна дървесина с максимална дебелина на клона до 25 mm и при средна

честота на рязане до 12 среза в минута в лозарството, овощарството и поддържането на зелени площи.

Ножицата за кастрене на клони не бива да се използва, когато вали дъжд.

Ножицата за кастрене на клони не е подходяща за търговска употреба.

Акумулаторната батерия STIHL AS захранва ножицата за кастрене на клони с енергия.

Зарядното устройство STIHL AL 1 зарежда акумулаторната батерия STIHL AS.

▲ ПРЕДУПРЕЖДЕНИЕ

- Акумулаторните батерии и зарядните устройства, които не са одобрени от STIHL за употреба с ножицата за кастрене на клони, могат да предизвикат пожар и експлозия. Може да се стигне до сериозни наранявания или смърт на хора, както и до материални щети.
 - ▶ Използвайте ножицата за кастрене на клони с акумулаторна батерия STIHL AS.
 - ▶ Зареждайте акумулаторната батерия STIHL AS със зарядно устройство STIHL AL 1.
- При използване на ножицата за кастрене на клони, акумулаторната батерия или зарядното устройство не по предназначението им, може да се стигне до тежко нараняване или дори до смърт на хора, както и до възникване на материални щети.
 - ▶ Използвайте ножицата за кастрене на клони, акумулаторната батерия и зарядното устройство така, както е описано в това ръководство за употреба.

4.3 Изисквания към ползвателя

▲ ПРЕДУПРЕЖДЕНИЕ

- Ползвателите, които не са инструктирани предварително, не са в състояние да разпознаят или оценят опасностите, свързани с работата на ножицата за кастрене на клони, акумулаторната батерия и зарядното устройство. Ползвателят или други хора могат да бъдат сериозно ранени или убити.



- ▶ Прочетете, разберете и съхранявайте ръководството за употреба.

- ▶ Ако ножицата за кастрене на клони, акумулаторната батерия или зарядното устройство се дават на друг ползвател:

да му се предаде също и ръководството за употреба.

- ▶ Уверете се, че ползвателят удовлетворява следните изисквания:
 - Ползвателят е отпочинал.
 - Ползвателят трябва да бъде физически, емоционално и умствено способен да обслужва ножицата за кастрене на клони, акумулаторната батерия и зарядното устройство и да работи с тях. Ако ползвателят е с ограничени физически, сетивни или умствени способности, той може да работи с него само под надзора или инструктажа на отговорно лице.
 - Ползвателят е в състояние да разпознае и прецени опасностите, свързани с ножицата за кастрене на клони, акумулаторната батерия и зарядното устройство.
 - Ползвателят е пълнолетно лице или се обучава професионално в съответствие с националните разпоредби под надзора на друго лице.
 - Ползвателят трябва да е получил инструкции от специализиран търговски обект на фирма STIHL или от друго компетентно лице, преди да пристъпи към работа с ножицата за кастрене на клони за първи път.
 - Ползвателят не се намира под въздействие на алкохол, медикаменти или наркотици.
- ▶ При съмнения се обърнете към специализиран търговски обект на STIHL.

4.4 Облекло и екипировка

▲ ПРЕДУПРЕЖДЕНИЕ

- По време на работа предмети могат да бъдат изхвърлени с висока скорост. Ползвателят може да бъде наранен.
 - ▶ Носете плътно прилягащи предпазни очила. Подходящи защитни очила са тези, които са минали проверка по стандарт EN 166 или по националните нормативи и със съответна маркировка се предлагат в търговската мрежа.
 - ▶ Носете плътно прилягаща горна дреха с дълги ръкави и дълъг панталон.
- Неподходящото облекло може да се оплете в дървения материал, храсти и в ножицата за кастрене на клони. Ползватели без подходящо облекло могат да получат тежки наранявания.
 - ▶ Носете плътно прилягащо облекло.

- ▶ Не носете шалове и бижута.
- ▶ Приберете и осигурете дългата коса по такъв начин, че тя да се намира над раменете.
- По време на почистване и поддръжка ползвателят може случайно да докосне острието. Ползвателят може да бъде наранен.
 - ▶ Носете работни ръкавици от устойчив материал.
- Ако ползвателят носи неподходящи обувки, той може да се подхлъзне. Ползвателят може да бъде наранен.
 - ▶ Носете здрави затворени обувки с подметки с грайфери.

4.5 Работен участък и неговата околност

4.5.1 Ножица за кастрене на клони

▲ ПРЕДУПРЕЖДЕНИЕ

- Външни лица, деца и животни не могат да разпознават и оценяват опасностите, свързани с работата на ножицата за кастрене на клони и опасностите от евентуално изхвърчащи предмети. Външни лица, деца и животни могат да получат тежки наранявания и да бъдат причинени материални щети.
 - ▶ Външни лица, деца и животни да не се допускат в работната зона.
 - ▶ Не оставяйте ножицата за кастрене на клони без наблюдение.
 - ▶ Уверете се, че децата не могат да си играят с ножицата за кастрене на клони.
- Ножицата за кастрене на клони не е водоустойчива. Ако се работи по време на дъжд или във влажна среда, може да се получи електрически удар. Може да се стигне до сериозни наранявания на ползвателя и повреда на ножицата за кастрене на клони.
 - ▶ Да не се работи по време на дъжд или във влажна среда.



- Електрическите компоненти на ножицата за кастрене на клони могат да създадат искри. В леснозапалима или експлозивна среда искрите могат да предизвикат пожар или експлозия. Може да се стигне до сериозни наранявания или смърт на хора, както и до материални щети.
 - ▶ Не работете в лесновъзпламенима или експлозивна среда.

4.5.2 Акумулаторна батерия

▲ ПРЕДУПРЕЖДЕНИЕ

- Външните лица, децата и животните не могат да разпознават и оценяват опасностите, свързани с акумулаторната батерия. Външните лица, децата и животните могат да получат тежки наранявания.
 - ▶ Дръжте далеч външни лица, деца и животни.
 - ▶ Не оставяйте акумулаторната батерия без надзор.
 - ▶ Уверете се, че деца не могат да играят с акумулаторната батерия.
- Акумулаторната батерия не е защитена срещу всички въздействия на околната среда. Ако акумулаторната батерия е изложена на неподходящи въздействия на околната среда, тя може да се запали, да експлодира или да се повреди непоправимо. Хората могат да бъдат сериозно наранени и да възникнат материални щети.



- ▶ Пазете акумулаторната батерия от горещина и огън.
- ▶ Не хвърляйте ножицата в огън.

- ▶ Не зареждайте, използвайте и съхранявайте акумулаторната батерия извън посочените температурни граници  18.5.



- ▶ Не потапяйте акумулаторните батерии в течности.

- ▶ Дръжте акумулаторната батерия далеч от малки метални части.
- ▶ Не излагайте акумулаторната батерия на високо налягане.
- ▶ Не излагайте акумулаторната батерия на микровълни.
- ▶ Защитете акумулаторната батерия от химикали и соли.

4.5.3 Зарядно устройство

▲ ПРЕДУПРЕЖДЕНИЕ

- Външни лица и деца не могат да разпознаят и оценят опасностите, свързани със зарядното устройство и електрическият ток. Може да се стигне до сериозни наранявания или смърт на случайни минувачи, деца и животни.
 - ▶ Дръжте далеч външни лица, деца и животни.
 - ▶ Уверете се, че деца не могат да играят със зарядното устройство.

- Зарядното устройство не е защитено от вода. Ако се работи по време на дъжд или във влажна среда, може да се получи електрически удар. Може да се стигне до сериозни наранявания на ползвателя и повреда на зарядното устройство.



- ▶ Да не се работи по време на дъжд или във влажна среда.

- Зарядното устройство не е защитено срещу всички въздействия на околната среда. Ако зарядното устройство бъде подложено на неподходящи въздействия от околната среда, то може да се запали или да експлодира. Хората могат да бъдат сериозно наранени и да възникнат материални щети.
 - ▶ Със зарядното устройство трябва да се работи в затворено и сухо помещение.
 - ▶ Със зарядното устройство не бива да се работи в лесно възпламенима или експлозивна среда.
 - ▶ При работа зарядното устройство да не се поставя върху лесно възпламенима основа.
 - ▶ Зарядното устройство да не се използва и съхранява извън посочените температурни граници, 18.5.
- Хората могат да се спънат в захранващия кабел. Могат да бъдат наранени хора, а зарядното устройство може да се повреди.
 - ▶ Захранващият кабел трябва да се прекара плоско по земята.

4.6 Състояние, съответстващо на изискванията за безопасност

4.6.1 Ножица за кастрене на клони

Ножицата за кастрене на клони се намира в състояние, съответстващо на изискванията за безопасност, когато са изпълнени следните условия:

- Ножицата за кастрене на клони не е повредена.
- Ножицата за кастрене на клони е чиста и суха.
- Елементите за управление функционират нормално и не са променени.
- Към ножицата за кастрене на клони са монтирани оригинални принадлежности на STIHL.
- Принадлежностите са монтирани правилно.

▲ ПРЕДУПРЕЖДЕНИЕ

- При състояние, неотговарящо на изискванията за техническа безопасност, е възможно конструктивни части вече да не функционират правилно, а предпазните устройства да не действат. Може да се стигне до сериозни наранявания или смърт на хора.
 - ▶ Да се работи само с изправна ножица за кастрене на клони.
 - ▶ Ако ножицата за кастрене на клони е замърсена или мокра: тя трябва да се почисти и да се подсуши.
 - ▶ Не правете промени по ножицата за кастрене на клони.
 - ▶ Ако елементите за управление не функционират нормално: да не се ползва ножицата за кастрене на клони.
 - ▶ Към ножицата за кастрене на клони монтирайте оригинални принадлежности на STIHL.
 - ▶ Монтирайте принадлежностите така, както е описано в това ръководство за употреба или в ръководството за употреба на принадлежностите.
 - ▶ Не вкарвайте предмети в отворите на ножицата за кастрене на клони.
 - ▶ Сменете износените или повредени указателни табелки.
 - ▶ При съмнения се обърнете към специализиран търговски обект на STIHL.

4.6.2 Острие и контраострие

Острието и контраострието се намират в състояние, съответстващо на изискванията за безопасност, когато са изпълнени следните условия:

- Острието и контраострието не са повредени.
- Острието и контраострието не са деформирани.
- Острието и контраострието са лекоподвижни.
- Острието и контраострието са смазани.
- Острието и контраострието са монтирани правилно.
- Острието е правилно заточено.
- Острието и контраострието нямат „мустаци“.

▲ ПРЕДУПРЕЖДЕНИЕ

- Ако острието или контраострието не се намират в състояние, съответстващо на изискванията за безопасност, частите им

могат да се отделят и да бъдат отхвърлени с висока скорост. Хората могат да бъдат сериозно наранени.

- ▶ Работете с неповредено, недеформирано и лекоподвижно острие или контраострие.
- ▶ Смазвайте правилно острието и контраострието.
- ▶ Монтирайте правилно острието и контраострието.
- ▶ Ако острието не е остро, сменете го.
- ▶ Ако острието или контраострието има „мустаци“ на режещия ръб: сменете го.
- ▶ При съмнения се обърнете към специализиран търговски обект на STIHL.

4.6.3 Акумулаторна батерия

Акумулаторната батерия се намира в състояние, съответстващо на изискванията за безопасност, когато са изпълнени следните условия:

- Акумулаторната батерия не е повредена.
- Акумулаторната батерия е чиста и суха.
- Акумулаторната батерия функционира и не е променена.

▲ ПРЕДУПРЕЖДЕНИЕ

- Акумулаторната батерия повече не може да функционира безопасно, ако не е в състояние, съответстващо на изискванията за безопасност. Може да се стигне до сериозни наранявания на хората.
 - ▶ Работете с неповредена и функционираща акумулаторна батерия.
 - ▶ Не зареждайте повредена или дефектна акумулаторна батерия.
 - ▶ Ако акумулаторната батерия е замърсена: почистете я.
 - ▶ Ако акумулаторна батерия е мокра: оставете я да изсъхне,  18.6.
 - ▶ Не променяйте акумулаторната батерия.
 - ▶ Не вкарвайте предмети в отворите на акумулаторната батерия.
 - ▶ Не присъединявайте или свързвайте накъсо електрическите контакти на акумулаторната батерия с метални предмети.
 - ▶ Не отваряйте акумулаторната батерия.
 - ▶ Сменете износените или повредени указателни табелки.
- От повредена акумулаторна батерия може да изтича течност. Ако течността влезе в контакт с кожата или очите, кожата или очите могат да бъдат раздразнени.
 - ▶ Избягвайте контакт с течността.

- ▶ При контакт с кожата: засегнатите участъци на кожата да се измият обилно с вода и сапун.
- ▶ При контакт с очите: очите да се изплакват обилно с вода в продължение на най-малко 15 минути и да се потърси лекар.
- Повредената или дефектна акумулаторна батерия може да мирише необичайно, да пуши гори. Може да се стигне до тежки наранявания и смърт на хора и до материални щети.
 - ▶ Ако акумулаторната батерия мирише необичайно, пуши или гори: тя да не бива да се използва и трябва да се държи далеч от горивни материали.
 - ▶ Ако акумулаторната батерия гори: опитайте се да загазите акумулаторната батерия с пожарогасител или вода.

4.6.4 Зарядно устройство

Зарядното устройство се намира в състояние, съответстващо на изискванията за безопасност, когато са изпълнени следните условия:

- Зарядното устройство не е повредено.
- Зарядното устройство е чисто и сухо.

▲ ПРЕДУПРЕЖДЕНИЕ

- При състояние на апарата, неотговарящо на изискванията за техническа безопасност, частите му не могат да функционират нормално и предпазните устройства престават да действат. Може да се стигне до сериозни наранявания на хора или смърт.
 - ▶ Да се използва изправно зарядно устройство.
 - ▶ Ако зарядното устройство е замърсено или мокро: то трябва да се почисти и да се остави да изсъхне.
 - ▶ Не бива да се правят конструктивни промени на зарядното устройство.
 - ▶ Да не се вкарват никакви предмети в отворите на зарядното устройство.
 - ▶ Електрическите контакти на зарядното устройство да не се присъединяват или свързват накъсо с метални предмети.
 - ▶ Зарядното устройство да не се отваря.

4.7 Работа

▲ ПРЕДУПРЕЖДЕНИЕ

- Ако извън работната зона в границата на чувателност няма хора, не можете да извикате помощ в случай на авария.
 - ▶ Уверете се, че има хора извън работната зона, но в границата на чувателност.

- В някои ситуации ползвателят не може да работи концентрирано. Ползвателят може да загуби контрол върху ножицата за кастрене на клони, да се спъне и падне и да получи тежка травма.
 - ▶ Работете спокойно и съсредоточено.
 - ▶ Ако условията на видимост или осветление са лоши: не работете с ножицата за кастрене на клони.
 - ▶ Работете самостоятелно с ножицата за кастрене на клони.
 - ▶ Не работете над нивото на раменете си.
 - ▶ Внимавайте за препятствия.
 - ▶ Докато работите, стойте на земята и пазете равновесие. Ако се налага да се работи на високо: използвайте повдигателна работна платформа или устойчиви скелета.
 - ▶ Ако се появят признаци на умора: направете почивка по време на работата.
- Острието може да се повреди ако се удари в твърд предмет.
 - ▶ Преди започване на работа претърсете работната зона за наличие на твърди предмети и ги отстранете.
 - ▶ Не режете тел.
- Движещото се острие може сериозно да нарани ползвателя.



- ▶ Дръжте свободната си ръка на поне 40 см от острието.
- ▶ Не докосвайте острието.
- ▶ Затворете острието, преди да смените работната зона на място.
- ▶ Ако ще оставяте ножицата за кастрене на клони за кратко: изключете я.



- Ако по време на работа ножицата за кастрене на клони се промени или започне да се държи необичайно, това означава, че състоянието ѝ може да не съответства на изискванията за техническа безопасност. Хората могат да бъдат сериозно наранени и да възникнат материални щети.
 - ▶ Прекратете работа, извадете акумулаторната батерия и се обърнете към специализиран търговски обект на STIHL.
- По време на работа ножицата за кастрене на клони може да предизвика вибрации.
 - ▶ Носете ръкавици.
 - ▶ Правете почивки в процеса на работа.
 - ▶ При поява на признаци за нарушено кръвооросяване: потърсете лекарска помощ.

▲ ОПАСНОСТ

- Ако се работи в участък с токопроводящи кабели под напрежение, острието може да

влезе в контакт с токопроводящите кабели под напрежение и да ги повреди. Ползвателят може да получи тежки или смъртоносни наранявания.

- ▶ Да не се работи в участъци с токопроводящи кабели под напрежение.

4.8 Зареждане

▲ ПРЕДУПРЕЖДЕНИЕ

- По време на зареждането повредено или дефектно зарядно устройство може необичайно да мирише или да пуши. Това може да причини наранявания на хора и материални щети.
 - ▶ Извадете щепсела за свързване с електрическата мрежа от контакта.
- При недостатъчно отвеждане на топлина зарядното устройство може да прегрее и да предизвика пожар. Може да се стигне до тежки наранявания и смърт на хора и до материални щети.
 - ▶ Не покривайте зарядното устройство.

4.9 Електрическо свързване

Докосване до токопроводящите части може да настъпи по следните причини:

- Захранващият кабел или удължителният проводник е повреден.
- Щепселът на захранващия кабел или удължителния проводник е повреден.
- Контактът не е монтиран правилно.

▲ ОПАСНОСТ

- Докосването на токопроводящите части може да доведе до електрически удар. Ползвателят може да получи тежки, дори смъртоносни наранявания.
 - ▶ Уверете се, че захранващият кабел, удължителният кабел и щепселът не са повредени.



- Ако захранващият кабел или удължителният проводник е повреден:
 - ▶ Не докосвайте повреденото място.
 - ▶ Извадете щепсела от контакта.

- ▶ Хващайте захранващия кабел, удължителния проводник и техните щепсели само със сухи ръце.
- ▶ Вкарайте мрежовия щекер на захранващия кабел или удължителния проводник в правилно монтиран контакт с предпазител със защитна контактна система.
- ▶ Свържете зарядно устройство чрез защитен прекъсвач срещу утечен ток (30 mA, 30 ms).

- Повреден или неподходящ удължителен проводник може да предизвика електрически удар. Може да се стигне до сериозни наранявания на хора или смърт.
 - ▶ Използвайте удължителен проводник с правилно подбрано сечение, **18.4**.

▲ ПРЕДУПРЕЖДЕНИЕ

- Неправилно напрежение или неправилна честота в електрическата мрежа може да доведе по време на зареждането до свръхнапрежение в зарядното устройство. Зарядното устройство може да се повреди.
 - ▶ Убедете се, че напрежението и честотата в електрическата мрежа съвпадат с данните, посочени на табелката на зарядното устройство.
- Ако зарядното устройство е свързано към контакт с няколко гнезда, електрическите компоненти могат да се претоварят по време на зареждане. Електрическите компоненти могат да се загреят и да предизвикат пожар. Може да се стигне до тежки наранявания или смърт на хора, както и до материални щети.
 - ▶ Уверете се, че данните за мощността върху контакта с няколко гнезда не са надвишени от сбора от данните върху фирмената табелка на зарядното устройство и всички електроуреди, свързани към контакта с няколко гнезда.
- Неправилно прокаран захранващ кабел и удължителен проводник могат лесно да се повредят, а и хората ще се спъват в него. Това може да стане причина за травми на хората и за повреждане на захранващия кабел или удължителния проводник.
 - ▶ Прокарайте и обозначете захранващия кабел и удължителния проводник така, че хората да не се спъват в тях.
 - ▶ Прокарайте захранващия кабел и удължителния проводник така, че да не са обтегнати или преплетени.
 - ▶ Прокарайте захранващия кабел и удължителния проводник така, че да не се повредят, прегънат или сплескат, или трият.
 - ▶ Пазете захранващия кабел и удължителния проводник от топлина, масло и химикали.
 - ▶ Захранващия кабел и удължителния проводник се прокарават по суха основа.
- По време на работа удължителният проводник се нагрява. Ако образуваната топлина не се отвежда, тя може да предизвика пожар.

- ▶ В случай, че се използва кабелен барабан: кабелът трябва изцяло да се отбие от барабана.
- Ако в стената са разположени електрически проводници и тръби, те могат да се повредят, когато зарядното устройство се монтира на стената. Контактът с електрически проводници може да доведе до електрически удар. В резултат от това може да се стигне до тежки наранявания на хора и възникване на материални щети.
 - ▶ Убедете се, че на предвиденото място в стената не преминават електрически проводници и тръби.
- Ако зарядното устройство не е монтирано на стената така, както е описано в настоящото ръководство за употреба, то зарядното устройство или акумулаторната батерия може да падне или зарядното устройство да се нагрее прекомерно. Това може да причини тежки наранявания на хора и материални щети.
 - ▶ Монтирайте зарядното устройство на стената така, както е описано в настоящото ръководство за употреба.
- Ако зарядното устройство с поставена в него акумулаторна батерия се монтира на стената, акумулаторната батерия може да падне от зарядното устройство. Това може да причини тежки наранявания на хора и материални щети.
 - ▶ Най-напред монтирайте зарядното устройство на стената и едва след това поставете в него акумулаторната батерия.

4.10 Транспортиране

4.10.1 Ножица за кастрене на клони

▲ ПРЕДУПРЕЖДЕНИЕ

- При транспортиране ножицата за кастрене на клони може да се преобърне или да се измести. Хората могат да бъдат наранени или да възникнат материални щети.

- ▶ Затворете острието и изключете ножицата за кастрене на клони.



- ▶ Извадете акумулаторната батерия.

- ▶ Плъзнете предпазителя на острието върху него, докато острието на мястото си и покрие напълно острието.
- ▶ Транспортирайте ножицата за кастрене на клони в доставената опаковка.

- ▶ Подсигурете опаковката така, че да не може да се движи.

4.10.2 Акумулаторна батерия

▲ ПРЕДУПРЕЖДЕНИЕ

- Акумулаторната батерия не е защитена срещу всички въздействия на околната среда. Ако акумулаторната батерия се подложи на неподходящи въздействия на околната среда, тя може да се повреди и могат да възникнат материални щети.
 - ▶ Не бива да се транспортира повредена акумулаторна батерия.
 - ▶ Транспортирайте акумулаторната батерия в опаковката.
- При транспортирането акумулаторната батерия може да се преобърне или да се измести. Хората могат да бъдат наранени или да възникнат материални щети.
 - ▶ Подсигурете опаковката така, че да не може да се движи.

4.10.3 Зарядно устройство

▲ ПРЕДУПРЕЖДЕНИЕ

- При транспортирането зарядното устройство може да се преобърне или да се измести. Хората могат да бъдат наранени или да възникнат материални щети.
 - ▶ Извадете щепсела от гнездото.
 - ▶ Извадете акумулаторната батерия.
 - ▶ Обезопасете зарядното устройство с обтяжани ремъци, ремъци или мрежа така, че да не се преобърне или движи.
- Захранващият кабел не е предвиден за носене на зарядното устройство. Захранващият кабел и зарядното устройство могат да бъдат повредени.
 - ▶ Развийте захранващия кабел и го закрепете към зарядното устройство.

4.11 Съхранение

4.11.1 Ножица за кастрене на клони

▲ ПРЕДУПРЕЖДЕНИЕ

- Децата не могат да разпознаят и оценят опасностите, свързани с ножицата за кастрене на клони. Децата могат да бъдат сериозно наранени.
 - ▶ Затворете острието и изключете ножицата за кастрене на клони.



- ▶ Извадете акумулаторната батерия.

- ▶ Плъзнете предпазителя на острието върху него, докато щракне на мястото си и покрие напълно острието.
- ▶ Съхранявайте ножицата за кастрене на клони извън обсега на деца.
- Електрическите контакти на ножицата за кастрене на клони и металните й конструктивни части могат да кородират от влагата. Ножицата за кастрене на клони може да се повреди.
 - ▶ Затворете острието и изключете ножицата за кастрене на клони.
 - ▶ Извадете акумулаторната батерия.



- ▶ Съхранявайте ножицата за кастрене на клони в чисто и сухо състояние.

4.11.2 Акумулаторна батерия

▲ ПРЕДУПРЕЖДЕНИЕ

- Децата не могат да разпознават и оценяват опасностите, свързани с акумулаторната батерия. Децата могат да бъдат сериозно наранени.
 - ▶ Съхранявайте акумулаторната батерия извън обсега на деца.
- Акумулаторната батерия не е защитена срещу всички въздействия на околната среда. Ако акумулаторната батерия е изложена на неподходящи въздействия на околната среда, тя може да се повреди неправилно.
 - ▶ Съхранявайте акумулаторната батерия в чисто и сухо състояние.
 - ▶ Съхранявайте акумулаторната батерия в затворено помещение.
 - ▶ Съхранявайте акумулаторната батерия отделно от ножица за кастрене на клони.
 - ▶ Ако акумулаторната батерия се съхранява в зарядното устройство: извадете щепсела и съхранявайте акумулаторната батерия в състояние на зареждане между 40 % и 60 %.
 - ▶ Не съхранявайте акумулаторната батерия извън посочените температурни граници, ☞ 18.5.

4.11.3 Зарядно устройство

▲ ПРЕДУПРЕЖДЕНИЕ

- Децата не могат да разпознаят и оценят опасности, свързани със зарядното устройство. Може да се стигне до сериозни наранявания на деца или дори до смърт.

- ▶ Издърпайте щепсела.
- ▶ Зарядното устройство да се съхранява извън обсега на деца.
- Зарядното устройство не е защитено срещу всички въздействия на околната среда. Ако зарядното устройство бъде подложено на неподходящи въздействия от околната среда, то може да се повреди.
 - ▶ Издърпайте щепсела.
 - ▶ Ако зарядното устройство се е загреяло: охладете го.
 - ▶ Зарядното устройство да се съхранява в чисто и сухо състояние.
 - ▶ Зарядното устройство да се съхранява в затворено помещение.
 - ▶ Зарядното устройство да не се съхранява извън посочените температурни граници,  18.5.
- Захранващият кабел не е предвиден за носене или окачване на зарядното устройство. Захранващият кабел и зарядното устройство могат да бъдат повредени.
 - ▶ Зарядното устройство се захваща и се държи за кожата.
 - ▶ Окачете зарядното устройство на стенния държач.

4.12 Почистване, поддръжка и ремонт

▲ ПРЕДУПРЕЖДЕНИЕ

- Ако по време на почистване, поддръжка и ремонт на ножицата за кастрене на клони акумулаторната батерия е монтирана, то ножицата за кастрене на клони може да се включи по невнимание. Хората могат да бъдат сериозно наранени и да възникнат материални щети.



- ▶ Извадете акумулаторната батерия.

- Агресивните почистващи препарати, почистването с водна струя или остри предмети могат да повредят ножицата за кастрене на клони, острието, контраострието, акумулаторната батерия и зарядното устройство. Ако ножицата за кастрене на клони, острието, контраострието, акумулаторната батерия или зарядното устройство не се почистват правилно, е възможно компонентите вече да не функционират правилно, а предпазните устройства да се деактивират. Хората могат да бъдат сериозно наранени.





- ▶ Почиствайте ножицата за кастрене на клони, острието, контраострието, акумулаторната батерия и зарядното устройство така, както е описано в това ръководство за употреба.
- Ако поддръжката или ремонтът на ножицата за кастрене на клони, острието, контраострието, акумулаторната батерия и зарядното устройство не се извършват правилно, е възможно компонентите вече да не функционират правилно, а предпазните устройства да се деактивират. Може да се стигне до сериозни наранявания или смърт на хора.
 - ▶ Извършвайте поддръжката или ремонта на острието и контраострието така, както е описано в това ръководство за употреба.
 - ▶ Не извършвайте самостоятелно поддръжка или ремонт на ножицата за кастрене на клони, акумулаторната батерия и зарядното устройство.
 - ▶ Ако трябва да се извърши поддръжка или ремонт на ножицата за кастрене на клони, акумулаторната батерия или зарядното устройство: обърнете се към специализиран търговски обект на STIHL.





- По време на почистването, поддръжката или ремонта на острието или на контраострието потребителят може да се порече на остро острие. Потребителят може да бъде наранен.
 - ▶ Носете работни ръкавици от устойчив материал.

5 Подготовка на ножицата за рязане на клони за работа

5.1 Подготовка на ножицата за кастрене на клони за работа

Преди всяко започване на работа трябва да се извършват следните стъпки:

- ▶ Уверете се, че следните конструктивни части се намират в състояние, отговарящо на изискванията за техническа безопасност:
 - ножицата за кастрене на клони,  4.6.1.
 - острието и контраострието,  4.6.2.
 - акумулаторната батерия,  4.6.3.
 - зарядно устройство,  4.6.4.
- ▶ Проверете акумулаторната батерия,  9.2.

- ▶ Заредете докрай акумулаторната батерия,  6.2.
- ▶ Почистете ножицата за кастрене на клони,  14.1.
- ▶ Почистете острието и контраострието,  14.2.
- ▶ Проверете елементите за управление,  9.1.
- ▶ Ако тези стъпки не могат да се извършат: не използвайте ножицата за кастрене на клони и се обърнете към специализиран търговски обект на STIHL.

6 Зареждане на акумулаторната батерия, светодиоди и звукови сигнали

6.1 Монтиране на зарядното устройство на стената

Зарядното устройство може да се монтира на стена.

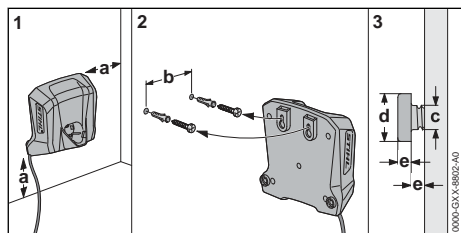

- ▶ Зарядното устройство трябва да се монтира на стената така, че да са изпълнени следните условия:
 - Да се използва подходящ фиксиращ материал.
 - Зарядното устройство трябва да стои хоризонтално.
- Спазени са следните размери:
 - a = минимум 100 mm
 - b = 54 mm
 - c = 4,5 mm
 - d = 9 mm
 - e = 2,5 mm

6.2 Зареждане на акумулаторната батерия

Времето на зареждане зависи от различни външни фактори, като например от температурата на акумулаторната батерия или от температурата на околната среда. За постигане на оптимална производителност спазвайте препоръчителните температурни диапазони,  18.6. Фактическото време на заре-

ждане може да се различава от посоченото време. Времето за зареждане е посочено в линка www.stihl.com/charging-times.

Когато щепселът за свързване с електрическата мрежа е вкаран в контакт и акумулаторната батерия е поставена в зарядното устройство, процесът на зареждане започва автоматично. Когато акумулаторната батерия се зареди напълно, зарядното устройство автоматично се изключва.

По време на зареждането акумулаторната батерия и зарядното устройство се нагряват.

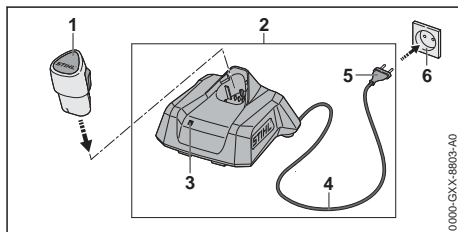

- ▶ Включете щепсела (5) в леснодостъпен контакт (6).
- Зарядното устройство (2) извършва автотест. Светодиодът (3) свети ок. 1 секунда в зелено и ок. 1 секунда в червено.
- ▶ Прокарайте захранващия кабел (4).
- ▶ Вкарайте акумулаторната батерия (1) във водачите на зарядното устройство (2) и я натиснете до упор.
- Светодиодът (3) свети или мига в зелено. Акумулаторната батерия (1) се зарежда.
- ▶ Ако светодиодът (3) вече не свети: акумулаторната батерия (1) е напълно заредена и може да бъде извадена от зарядното устройство (2).
- ▶ Ако зарядното устройство (2) вече не се използва: извадете мрежовия щепсел (5) от контакта (6).

6.3 Показване на нивото на зареждане

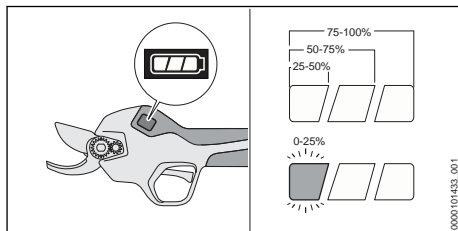

- ▶ Поставете акумулаторната батерия.
- ▶ Включете ножицата за кастрене на клони.

- ▶ Ако лявата светлинна лента мига в бяло: заредете акумулаторната батерия.

6.4 Светлинен диод на зарядното устройство

Светодиодът показва състоянието на зарядното устройство или неизправности. Светодиодът може да свети или да мига в зелено или в червено.

Ако светодиода свети или мига в зелено, акумулаторната батерия се зарежда.

- ▶ Ако светодиода свети или мига в червено: отстранете неизправностите, [17](#). В зарядното устройство или акумулаторната батерия има неизправност.

6.5 Звукови сигнали

Звуковите сигнали могат да показват статуса на ножицата за кастрене на клони и неизправностите.

Ако ножицата за кастрене на клони е включена или изключена, прозвучава дълъг звук сигнал.

Ако острието е отворено или постоянно затворено, прозвучават три кратки звукови сигнала.

Ако широчината на отваряне на острието е регулирана, прозвучава кратък звуков сигнал.

- ▶ Ако прозвучат шест кратки звукови сигнала: отстранете неизправността, [17.1](#). В ножицата за кастрене на клони и в акумулаторната батерия има неизправност.

7 Поставяне и изваждане на акумулатора

7.1 Поставяне на акумулаторната батерия

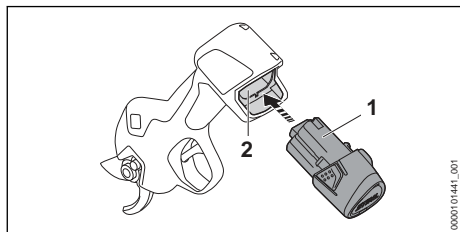

- ▶ Натиснете акумулаторната батерия (1) до упор в приемния ѝ отвор (2). Акумулаторната батерия (1) се фиксира с щракване.

7.2 Изваждане на акумулаторната батерия

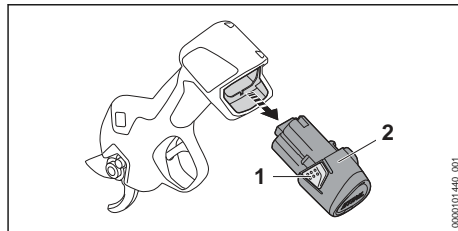



- ▶ Натиснете двете фиксиращи куки (1). Акумулаторната батерия (2) е деблокирана и може да се извади.

8 Включване и изключване на ножицата за кастрене на клони

8.1 Включване на ножицата за кастрене на клони

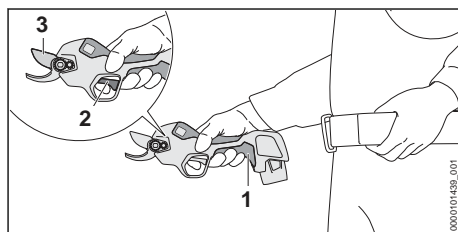
- ▶ Дръжте здраво ножицата за кастрене на клони с едната си ръка за дръжката за управление така, че палецът Ви да обхваща дръжката за управление и показалецът да може да управлява лоста за ръчно включване/изключване.



- ▶ Натиснете бутона  (1) и го задръжте натиснат, докато продължи дълъг предупредителен сигнал. Дисплеят се включва и ножицата за кастрене на клони е готова за работа.
- ▶ Натиснете лоста за ръчно включване/изключване (2) 2 пъти бързо последователно. Прозвучават три кратки звукови сигнала. Острието (3) се отваря до край.

- Ако ножицата за кастрене на клони не се използва в продължение на повече от 2 минути, ножицата автоматично се изключва.
- ▶ Включете ножицата за кастрене на клони отново.

8.2 Изключване на ножицата за кастрене на клони

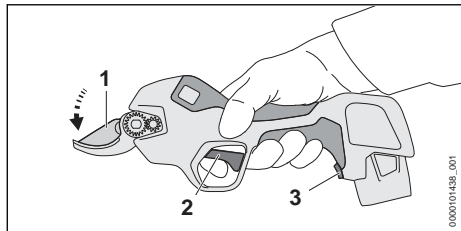

- ▶ Натиснете лоста за ръчно включване/изключване (2) и го задръжте натиснат. След 3 секунди прозвучава кратък предупредителен сигнал.
- ▶ Продължавайте да държите лоста за ръчно включване/изключване (2), докато прозвучат три кратки предупредителни сигнала. Острието (1) се затваря и остава затворено.
- ▶ Ако острието не се затваря: извадете акумулаторната батерия и се обърнете към специализиран търговски обект на STIHL. Ножицата за кастрене на клони е дефектна.
- ▶ Натиснете бутона  (3) и го задръжте натиснат, докато продължи дълъг предупредителен сигнал. Дисплеят се изключи и ножицата за кастрене на клони се изключва.

УКАЗАНИЕ

- Ако лостът за ръчно включване/изключване бъде пуснат преди да прозвучат три кратки звукови сигнала, широчината на отваряне на острието може да се промени и острието да не се затвори.
 - ▶ За да затворите острието, натиснете лоста за ръчно включване/изключване (2) и го задръжте натиснат за поне 5 секунди, докато прозвучат три кратки предупредителни сигнала.

9 Проверка на ножицата за рязане на клони и на акумулаторната батерия

9.1 Проверка на елементите за управление

Лост за ръчно включване/изключване

- ▶ Извадете акумулаторната батерия.
- ▶ Натиснете лоста за ръчно включване/изключване.

- ▶ Ако лостът за ръчно включване/изключване е трудноподвижен или не може да отпружира в изходно положение: не използвайте ножицата за кастрене на клони и се обърнете към специализиран търговски обект на STIHL. Лостът за ръчно включване/изключване е дефектен.

Включване на ножицата за кастрене на клони

- ▶ Поставете акумулаторната батерия.
- ▶ Натиснете бутона  и го задръжте натиснат, докато прозвучи дълъг предупредителен сигнал. Дисплеят се включва и ножицата за кастрене на клони е готова за работа.
- ▶ Натиснете лоста за ръчно включване/изключване 2 пъти бързо последователно. Прозвучават три кратки звукови сигнала. Острието се отваря докрай.
- ▶ Натиснете лоста за ръчно включване/изключване. Острието се отваря и затваря.
- ▶ Ако острието не се затваря и отваря: извадете акумулаторната батерия и се обърнете към специализиран търговски обект на STIHL. Ножицата за кастрене на клони е дефектна.

9.2 Проверка на акумулаторната батерия

- ▶ Поставете акумулаторната батерия.
- ▶ Натиснете  и го задръжте натиснат, докато прозвучи дълъг предупредителен сигнал. Ножицата за кастрене на клони е готова за работа и дисплеят се включва.
- ▶ Ако дисплеят не се включи: не използвайте ножицата за кастрене на клони и акумулаторната батерия и се обърнете към специализиран търговски обект на STIHL. В ножицата за кастрене на клони и в акумулаторната батерия има неизправност.

10 Работа с ножицата за рязане на клони

10.1 Държане и управление на ножицата за кастрене на клони

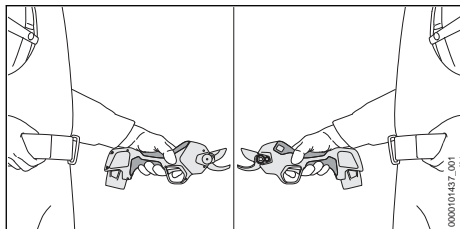

- ▶ Дръжте здраво ножицата за кастрене на клони с едната си ръка за дръжката за управление така, че палецът Ви да обхваща дръжката за управление и показалецът да може да управлява лоста за ръчно включване/изключване.
- ▶ Дръжте свободната си ръка на известно разстояние от острието.

10.2 Настройване на широчината на отвора на острието

В зависимост от дебелината на клона могат да се задават две широчини на отвора на острието (19 mm/25 mm). Зададената широчина на отвора на острието се показва на дисплея с бял светещ символ.

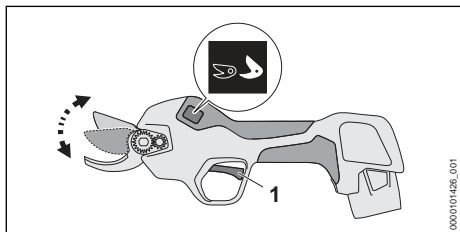

- ▶ Натиснете лоста за ръчно включване/изключване (1) и го задръжте натиснат за 3 секунди, докато прозвучи кратък предупредителен сигнал. Широчината на отвора на острието се увеличава или намалява. Белият светлинен символ на дисплея се превключва.

10.3 Рязане

Преди доставката ножицата за кастрене на клони се подлага на задълбочени тестове за качество от STIHL. Поради тази причина само

няколко разреза се показват на дисплея при доставка.

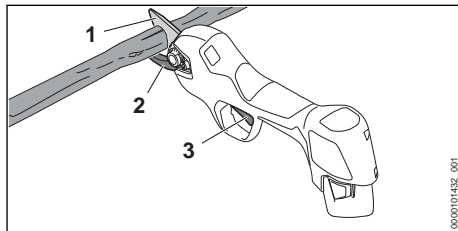

- ▶ Поставете контраострието (2) отдолу на клона.

⚠ ПРЕДУПРЕЖДЕНИЕ

- Движещото се острие може сериозно да нарани ползвателя.
 - ▶ Дръжте свободната си ръка на поне 40 cm от острието.
 - ▶ Не докосвайте острието.
- ▶ Натиснете лоста за ръчно включване/изключване (3). Острието (1) се затваря и клонът се отрязва. След това острието (1) се отваря автоматично.

По време на работа острието може да блокира. То се отваря автоматично.

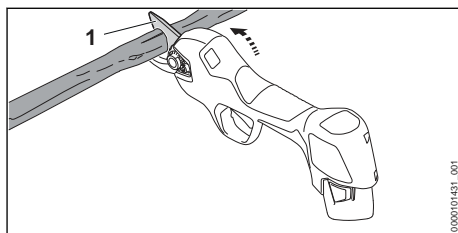

Ако острието се блокира:

- ▶ Завъртете акумулаторната ножица нагоре и я извадете от среза.
- ▶ Не подпирайте ножицата настрани или надолу.

УКАЗАНИЕ

- Ако дръжката за управление се нагрее прекалено много по време на работа, ножицата за кастрене на клони може да се повреди.
 - ▶ Изключете ножицата за кастрене на клони и я оставете да се охлади.
 - ▶ Намалете броя срезове в минута или диаметъра на рязаните клони.

За постигане на оптимална производителност спазвайте препоръчителните температурни диапазони,  18.6.

11 След работа

11.1 След работа

- ▶ Изключете ножицата за кастрене на клони и извадете акумулаторната батерия. Острието трябва да е затворено.
- ▶ Ако ножицата за кастрене на клони е мокра: оставете я да изсъхне.
- ▶ Ако акумулаторната батерия е мокра: оставете акумулаторната батерия да изсъхне,  18.6.
- ▶ Почистете ножицата за кастрене на клони.
- ▶ Почистете острието и контраострието.
- ▶ Плъзнете предпазителя на острието върху него, докато щракне на мястото си и покрие напълно острието.
- ▶ Почистете акумулаторната батерия.

12 Транспортиране

12.1 Транспортиране на ножицата за кастрене на клони

- ▶ Изключете ножицата за кастрене на клони и извадете акумулаторната батерия. Острието трябва да е затворено.
- ▶ Плъзнете предпазителя на острието върху него, докато щракне на мястото си и покрие напълно острието.

Носене на ножицата за кастрене на клони

- ▶ Носете ножицата за кастрене на клони с едната си ръка за дръжката за управление.

Транспортиране на ножицата за кастрене на клони с превозно средство

- ▶ Транспортирайте ножицата за кастрене на клони в доставената опаковка.
- ▶ Подсигурете опаковката така, че да не може да се движи.

12.2 Транспортиране на акумулаторната батерия

- ▶ Изключете ножицата за кастрене на клони и извадете акумулаторната батерия. Острието трябва да е затворено.
- ▶ Уверете се, че акумулаторната батерия се намира в състояние, съответстващо на изискванията за техническа безопасност.
- ▶ Опаковайте акумулаторната батерия така, че да не може да се мести в опаковката.
- ▶ Подсигурете опаковката така, че да не може да се движи.

Акумулаторната батерия подлежи на изискванията за транспортиране на опасни товари. Акумулаторната батерия е класифицирана като UN 3480 (литиево-йонни батерии) и е изпитана в съответствие с Ръководството на ООН "Изпитвания и критерии, част III, подраздел 38.3".

Правилата за транспортиране са посочени на www.stihl.com/safety-data-sheets.

12.3 Транспортиране на зарядното устройство

- ▶ Извадете щепсела от гнездото.
- ▶ Извадете акумулаторната батерия.
- ▶ Развийте захранващия кабел и го закрепете към зарядното устройство.
- ▶ Ако зарядното устройство се транспортира в превозно средство: обезопасете зарядното устройство с обтяжни ремъци, ремъци или мрежа така, че зарядното устройство да не се преобърне или движи.

13 Съхранение

13.1 Съхраняване на ножицата за кастрене на клони

- ▶ Изключете ножицата за кастрене на клони и извадете акумулаторната батерия. Острието трябва да е затворено.
- ▶ Плъзнете предпазителя на острието върху него, докато щракне на мястото си и покрие напълно острието.
- ▶ Съхранявайте ножицата за кастрене на клони така, че да бъдат изпълнени следните условия:
 - ножицата за кастрене на клони не може да се преобърне или да се измести.
 - Ножицата за кастрене на клони се съхранява извън обсега на деца.
 - Ножицата за кастрене на клони е чиста и суха.

13.2 Съхраняване на акумулаторната батерия

STIHL препоръчва акумулаторната батерия да се съхранява в състояние на зареждане между 40 % и 60 %.

- ▶ Съхранявайте акумулаторната батерия така, че да бъдат изпълнени следните условия:
 - Акумулаторната батерия да се намира извън обсега на деца.
 - Акумулаторната батерия е чиста и суха.
 - Акумулаторната батерия се намира в затворено помещение.
 - Съхранявайте акумулаторната батерия отделно от ножицата кастрене на клони.
 - Ако акумулаторната батерия се съхранява в зарядното устройство: извадете щепсела и съхранявайте акумулаторната батерия в състояние на зареждане между 40 % и 60 %.
 - Акумулаторната батерия не е съхранявана извън посочените температурни граници,  18.5.

УКАЗАНИЕ

- Ако акумулаторната батерия не се съхранява така, както е описано в това ръководство за употреба, акумулаторната батерия може да се разрези дълбоко и по този начин да се повреди непоправимо.
 - ▶ Заредете изтощената акумулаторна батерия преди съхранението. STIHL препоръчва акумулаторната батерия да се съхранява в състояние на зареждане между 40 % и 60 %.
 - ▶ Съхранявайте акумулаторната батерия отделно от ножица за кастрене на клони.

13.3 Съхраняване на зарядното устройство

- ▶ Извадете щепсела от контакта.

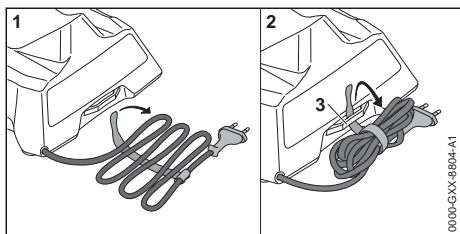

- ▶ Развийте захранващия кабел и го закрепете към зарядното устройство.
- ▶ Зарядното устройство да се съхранява така, че да бъдат изпълнени следните условия:
 - Зарядното устройство се намира извън обсега на деца.
 - Зарядното устройство е чисто и сухо.

- Зарядното устройство се намира в затворено помещение.
- Зарядното устройство не е закачено на захранващия кабел или на държача (3) за захранващия кабел.
- Зарядното устройство не е съхранявано извън посочените температурни граници,  18.5.

14 Почистване**14.1 Почистване на ножицата за кастрене на клони**

- ▶ Изключете ножицата за кастрене на клони и извадете акумулаторната батерия. Острието трябва да е затворено.
- ▶ Почистете ножицата за клони с влажна кърпа или с разтворителя за смола на STIHL.
- ▶ Извадете чуждите тела от приемното гнездо на акумулаторната батерия и почистете вътрешността на гнездото с влажна кърпа.
- ▶ Почистете електрическите контакти в приемния отвор на акумулаторната батерия с мека четка.

14.2 Почистване на острието и контраострието

За да бъде почистено, острието трябва да е отворено.

- ▶ Включете ножицата за кастрене на клони.
- ▶ Натиснете  и го задръжте натиснат, докато прозвучи дълъг предупредителен сигнал. Дисплеят се изключи и ножицата за кастрене на клони се изключва. Острието остава отворено.
- ▶ Извадете акумулаторната батерия.
- ▶ Почистете острието и контраострието с влажна кърпа и топла сапунена вода.
- ▶ Напръскайте острието и контраострието от двете страни с разтворител за смола STIHL.

14.3 Почистване на акумулатора

- ▶ Почистете акумулатора (батерията) с влажна кърпа.

14.4 Почистване на зарядното устройство

- ▶ Извадете щепсела от контакта.
- ▶ Почистете зарядното устройство с влажна кърпа.

- ▶ Почистете електрическите контакти на зарядното устройство с малка четчица или мека четка.

15 Поддръжка /обслужване

15.1 Интервали за техническо обслужване и поддръжка

Интервалите за техническо обслужване и поддръжка зависят от условията на околната среда и работните условия. STIHL препоръчва следните интервали за техническо обслужване и поддръжка:

На всеки 4000 среза

- ▶ Смажете острието и контраострието.

Ежегодно

- ▶ Възлагайте проверката на ножицата за кастрене на клони на специализиран търговски обект на STIHL.

15.2 Смазване на острието и контраострието

Многофункционалното масло STIHL Многофункционално биомасло или аналогично, биоразградимо многофункционално масло смазва и охлажда острието и контраострието.

Острието трябва да е отворено, за да бъде смазано.

- ▶ Включете ножицата за кастрене на клони.
- ▶ Натиснете  и го задръжте натиснат, докато прозвучи дълъг предупредителен сигнал. Дисплеят се изключи и ножицата за кастрене на клони се изключва. Острието остава отворено.
- ▶ Извадете акумулаторната батерия.

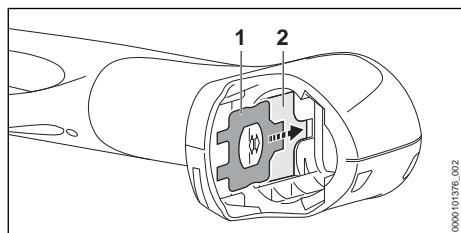

- ▶ Извадете комбинирания ключ (1) от държача (2) в приемното гнездо за акумулаторната батерия.
- ▶ Почистете острието и контраострието.
- ▶ Поставете ножицата за кастрене на клони върху равна повърхност така, че дисплеят да сочи нагоре.

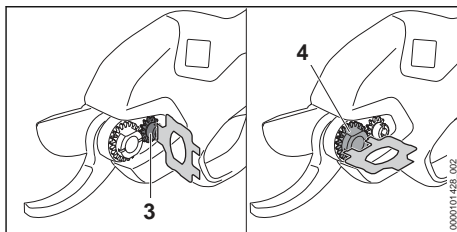

- ▶ Развийте винта (3) и регулиращата гайка (4) с комбинирания ключ.

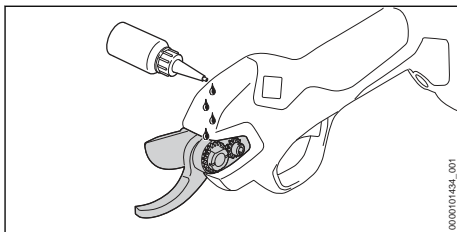

- ▶ Нанесете мултифункционално масло в хлябината между острието и контраострието.

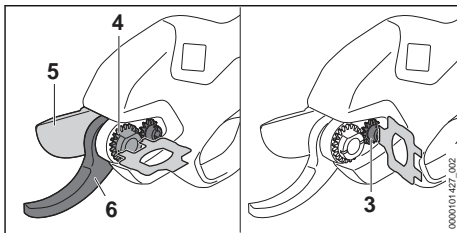

- ▶ Затегнете регулиращата гайка (4) така, че острието (5) да не може повече да се движи странично спрямо контраострието (6) и се плъзга плавно покрай контраострието (6) без хлябина.
- ▶ Затегнете винта (3).
- ▶ Поставете акумулаторната батерия.
- ▶ Включете ножицата за кастрене на клони. Мултифункционалното масло се разпределя върху острието и контраострието. Острието и контраострието са смазани.

15.3 Смазване на острието и контраострието с помпата за гресиране

Алтернативно острието и контраострието могат да се смазват през нипела за смазване с помпа за гресиране.

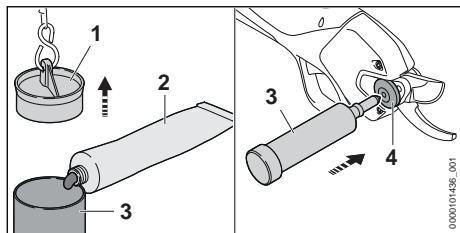

- ▶ Изтеглете с верижката тапата (1) на помпата за гресирание (3).
- ▶ Напълнете помпата за гресирание (3) до 2/3 с универсална смазка (2) на STIHL.
- ▶ Натиснете здраво тапата (1) върху помпата за гресирание (3).
- ▶ Поставете помпата за гресирание (3) на нипела за смазване (4).
- ▶ Натиснете помпата за гресирание (3) с 1 до 2 хода и изстискайте универсална грес STIHL през нипела за смазване (4).

15.4 Регулиране на хлабината между острието и контраострието

Ако острието се измества странично или вертикално спрямо контраострието, трябва да се регулира хлабината между острието и контраострието.

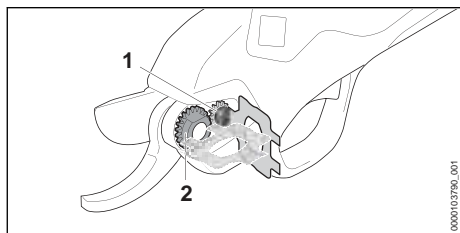

- ▶ Разхлабете винта (1).
- ▶ Затегнете добре регулиращата гайка (2).
- ▶ Затегнете добре винта (1).

16 Ремонт

16.1 Ремонтниране на ножицата за кастрене на клони, акумулаторната батерия и зарядното устройство

Потребителят не може сам да ремонтира ножицата за кастрене на клони, острието, акумулаторната батерия и зарядното устройство.

- ▶ Ако ножицата за кастрене на клони или острието са повредени: не използвайте

ножицата за кастрене на клони или острието и се обърнете към специализиран търговски обект на STIHL.

- ▶ Ако акумулаторната батерия е дефектна или повредена: сменете акумулаторната батерия.
- ▶ Ако зарядното устройство е дефектно или повредено: сменете го.
- ▶ Ако захранващият кабел е дефектен или повреден: зарядното устройство да не се използва и захранващият кабел да се смени в специализиран търговски обект на фирма STIHL.

16.2 Смяна на острието и контраострието

- ▶ Включете ножицата за кастрене на клони.
- ▶ Натиснете  и го задръжте натиснат, докато прозвучи дълъг предупредителен сигнал. Дисплеят се изключи и ножицата за кастрене на клони се изключва. Острието остава отворено.
- ▶ Извадете акумулаторната батерия.

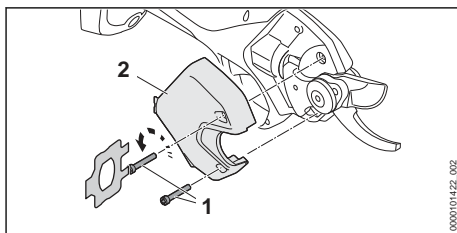

- ▶ Развийте винтовете (1).
- ▶ Свалете покривния капак (2).

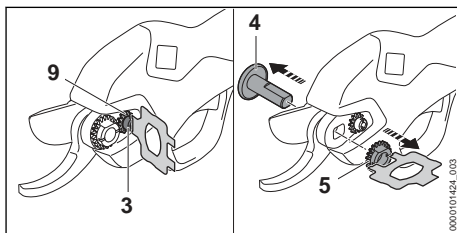

- ▶ Разхлабете винта (3).
- ▶ Развийте регулиращата гайка (5).
- ▶ Извадете лагерния болт (4).

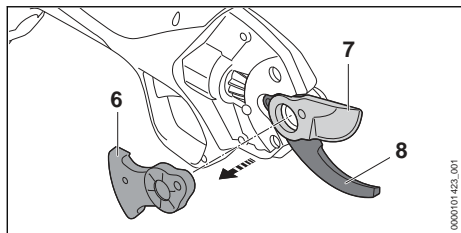

- ▶ Свалете зъбния сегмент (6).
- ▶ Свалете острието (7) и го изхвърлете.
- ▶ Ако контраострието (8) трябва да бъде сменено:
 - ▶ Извадете винта (3) с подложната шайба (9).
 - ▶ Свалете контраострието (8) и го изхвърлете.
 - ▶ Поставете ново контраострие (8).
 - ▶ Поставете винта (3) с подложната шайба (9) и го затегнете така, че подложната шайба (9) да не може да се върти.
- ▶ Поставете ново острие (7).
- ▶ Поставете зъбния сегмент (6).

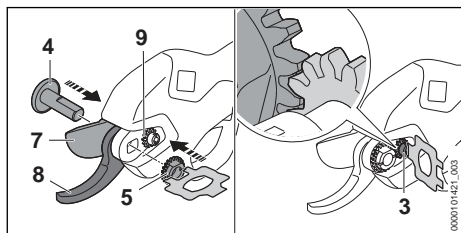

- ▶ Поставете лагерния болт (4) в лагерното място на новото острие.
- ▶ Смажете острието и контраострието.
- ▶ Завинтете регулиращата гайка (5) и я затегнете така, че острието (7) да не може повече да се движи странично спрямо контраострието (8) и острието (7) да се плъзга плавно покрай контраострието (8) без хлабина.
- ▶ Затегнете добре винта (3). Зъбите на подложната шайба (9) и регулиращата гайка (5) трябва да зацепят едно в друго.

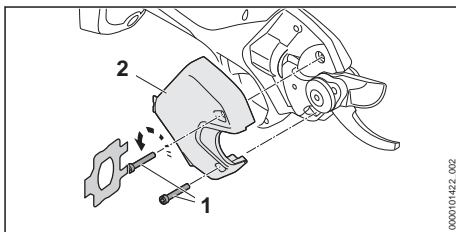





- ▶ Поставете покривния капак (2).
- ▶ Завинтете и затегнете добре винтовете (1).

17 Отстраняване на неизправности

17.1 Отстраняване на неизправности по ножицата за кастрене на клони или акумулаторната батерия

Неизправност	Дисплей на ножицата за кастрене на клони и предупредителни сигнали	Причина	Отстраняване
Ножицата за кастрене на клони не функционира след включване или изведнъж престава да функционира по време на работа.	1 светлинната лента мига в бяло.	Състоянието на зареждане на акумулаторната батерия е твърде ниско.	▶ Заредете акумулаторната батерия.
	E01	Състоянието на зареждане на акумулаторната	▶ Опитайте се да заредите акумулаторната батерия.

Неизправност	Дисплей на ножицата за кастрене на клони и предупредителни сигнали	Причина	Отстраняване
	6 кратки предупредителни сигнали	батерия е твърде ниско или батерията се е изтощила.	▶ Ако акумулаторната батерия не може да се зареди: не използвайте отново акумулаторната батерия и се свържете със свържете със специализиран търговски обект на STIHL.
	E03 6 кратки предупредителни сигнали	Акумулаторната батерия е твърде студена.	▶ Извадете акумулаторната батерия. ▶ Оставете акумулаторната батерия да се затопли.
	E04 6 кратки предупредителни сигнали	Акумулаторната батерия е прекалено гореща.	▶ Извадете акумулаторната батерия. ▶ Оставете акумулаторната батерия да се охлади.
	E02 6 кратки предупредителни сигнали	В акумулаторната батерия има неизправност.	▶ Извадете акумулаторната батерия и я поставете отново. ▶ Включете ножицата за кастрене на клони. ▶ Ако неизправността продължава да се показва: не използвайте акумулаторната батерия и се обърнете към специализиран търговски обект на STIHL.
	E10 - E13 6 кратки предупредителни сигнали	В ножицата за кастрене на клони има неизправност.	▶ Извадете акумулаторната батерия и я поставете отново. ▶ Включете ножицата за кастрене на клони. ▶ Ако неизправността продължава да се показва: не използвайте ножицата за кастрене на клони и се обърнете към специализиран търговски обект на STIHL.
	E14 6 кратки предупредителни сигнали	Острието е блокирано.	▶ Извадете акумулаторната батерия. ▶ Отстранете блокирането. ▶ Поставете акумулаторната батерия. ▶ Включете ножицата за кастрене на клони. ▶ Ако неизправността продължава да се показва: не използвайте ножицата за кастрене на клони и се обърнете към специализиран търговски обект на STIHL.
		Диаметърът на клоня, който трябва да се отреже, е прекалено голям.	▶ Режете клони с по-малък диаметър. ▶ Ако острието се блокира по време на рязане: освободете го,  10.3
		Скоростта на работа е твърде висока.	▶ Понижете броя срезове в минута.
		Ножицата за кастрене на клони е прегоряла.	▶ Оставете ножицата за кастрене на клони да се охлади. ▶ Намалете броя срезове в минута или диаметъра на клоня, който трябва да бъде отрязан.
		Електрическата връзка между	▶ Извадете акумулаторната батерия.

Неизправност	Дисплей на ножицата за кастрене на клони и предупредителни сигнали	Причина	Отстраняване
		ножицата за кастрене на клони и акумулаторната батерия е прекъсната.	<ul style="list-style-type: none"> ▶ Почистете електрическите контакти в приемното гнездо за акумулаторната батерия. ▶ Поставете акумулаторната батерия.
		Ножицата за кастрене на клони или акумулаторната батерия са влажни.	▶ Оставете ножицата за кастрене на клони или акумулаторната батерия да изсъхнат,  18.6.
Мощността на рязане на ножицата за кастрене на клони намалява или е недостатъчна.	1 светлинната лента мига в бяло.	Състоянието на зареждане на акумулаторната батерия е твърде ниско.	▶ Заредете акумулаторната батерия.
		Острието и контрастрието не са достатъчно смазани.	▶ Смажете острието и контрастрието.
		Острието е затыпено.	▶ Сменете острието.
		Контрастрието е износено.	▶ Сменете контрастрието.
		Хлабината между острието и контрастрието е твърде голяма. Острието може да вибрира.	▶ Регулирайте хлабината между острието и контрастрието.
		Скоростта на работа е твърде висока.	▶ Понижете броя срезове в минута.
Продължителността на работа на ножицата за кастрене на клони е твърде кратка.		Акумулаторната батерия не е заредена напълно.	▶ Заредете докрай акумулаторната батерия.
		Експлоатационният живот на акумулаторната батерия е надхвърлен.	▶ Сменете акумулаторната батерия.

17.2 Отстраняване на неизправности в зарядното устройство

Неизправност	Светодиод на зарядното устройство	Причина	Отстраняване
Акумулаторната батерия не се зарежда.	Светодиодът свети в червено.	Акумулаторната батерия е силно загряла или силно се е охладила.	► Оставете акумулаторната батерия вътре в зарядното устройство. Процесът на зареждане стартира автоматично, щом се достигне допустимият температурен диапазон.
	Светодиодът мига в червено.	Електрическата връзка между зарядното устройство и акумулаторната батерия е прекъсната.	► Извадете акумулаторната батерия. ► Почистете електрическите контакти на зарядното устройство. ► Поставете акумулаторната батерия.
		В зарядното устройство няма неизправности.	► Не използвайте повече зарядното устройство и се обърнете към специализиран търговски обект на STIHL.
		В акумулаторната батерия има неизправност.	► Не използвайте акумулаторната батерия и се обърнете към специализиран търговски обект на STIHL.
Зарядното устройство не извършва автотест.	Светодиодът не свети в продължение на ок. 1 секунда в зелено и ок. 1 секунда в червено.	Електрическата връзка към зарядното устройство е свързана на късо.	► Извадете щепсела от контакта. ► Изчакайте 1 минута. ► Включете щепсела в контакта.

18 Технически данни

18.1 Ножица за кастрене на клони STIHL ASA 20.0

- Подходяща акумулаторна батерия: STIHL AS
- Средна честота на рязане: до 12 ряза/ минута
- Максимална широчина на отваряне на острието: 25 mm
- Максимална дебелина на рязане: 25 mm (в зависимост от дървото)
- Тегло без акумулаторната батерия: 760 g

Продължителността на работа е посочена на www.stihl.com/battery-life.

18.2 Акумулаторна батерия STIHL AS

- Технология на акумулаторната батерия: литиево-йонна
- Напрежение: 10,8 V
- Капацитет в Ah: виж табелката с данни
- Вътрешна енергия в Wh: виж табелката с данни

– Тегло в kg: виж заводска табелка

18.3 Зарядно устройство STIHL AL 1

- Номинално напрежение: виж табелката с данни
- Честота: виж табелката с данни
- Номинална мощност: виж табелката с данни
- Електрически ток за зареждане: виж табелката с данни
- Максимално енергийно съдържание на допустимата акумулаторна батерия STIHL AS: 12,5 Ah

Времето на зареждане е посочено в линка www.stihl.com/charging-times.

18.4 Удължителни проводници

Когато се използва удължителен проводник, жиците му в зависимост от напрежението и дължината на проводника трябва да имат поне следните сечения:

Ако номиналното напрежение върху табелката с данни е 220 V до 240 V:

- дължина на проводника до 20 m: AWG 15 / 1,5 mm²
- дължина на проводника от 20 m до 50 m: AWG 13 / 2,5 mm²

Ако номиналното напрежение върху табелката с данни е 100 V до 127 V:

- дължина на проводника до 10 m: AWG 14 / 2,0 mm²
- дължина на проводника от 10 m до 30 m: AWG 12 / 3,5 mm²

18.5 Температурни граници**ПРЕДУПРЕЖДЕНИЕ**

- Акумулаторната батерия не е защитена срещу всички въздействия на околната среда. Ако акумулаторната батерия е изложена на неподходящи въздействия на околната среда, тя може да експлодира. Хората могат да бъдат сериозно наранени и да възникнат материални щети.
 - ▶ Не зареждайте акумулаторната батерия при температури под - 20 °C или над + 50 °C.
 - ▶ Не използвайте ножицата за кастрене на клони, акумулаторната батерия или зарядното устройство при температури под - 20 °C или над + 50 °C.
 - ▶ Не съхранявайте ножицата за кастрене на клони, акумулаторната батерия или зарядното устройство при температури под - 20 °C или над + 70 °C.

18.6 Препоръчителни температурни диапазони

- За постигане на оптимална производителност на ножицата за кастрене на клони, акумулаторната батерия и зарядното устройство спазвайте следните температурни диапазони:
- Зареждане: + 5 °C до + 40 °C
 - Употреба: - 10 °C до + 40 °C
 - Съхранение: - 20 °C до + 50 °C

Ако акумулаторната батерия се зарежда, използва или съхранява извън препоръчителните температурни диапазони, производителността може да се понижи.

Ако акумулаторната батерия е мокра или влажна, оставете я да изсъхне за поне 48 ч при над + 15 °C и под + 50 °C, както и при 70 % влажност на въздуха. По-висока влажност може да увеличи времето за изсъхване.

18.7 Акустични и вибрационни стойности

Коефициентът К за нивото на акустичното налягане възлиза на 2 dB(A). Коефициентът К за вибрационната стойност е равен на 2 m/s².

STIHL препоръчва да се носят антифони.

- Ниво на звуково налягане L_{pA}, измерено съгласно EN 62841-1: < 70 dB(A).
- Вибрационна стойност a_{hvi}, измерена съгласно EN 62841-1:
 - Дръжка за управление: < 2,5 m/s².

Посочените звукови и вибрационни стойности са измерени по стандартизиран метод на изпитване и могат да бъдат използвани за сравнение на електрически уреди. Действително възникващите звукови и вибрационни стойности могат да се различават от посочените стойности, в зависимост от начина на приложение. Посочените звукови и вибрационни стойности могат да бъдат използвани за първоначална оценка на звуковото и вибрационното натоварване. Действителното звуково и вибрационно натоварване трябва да бъде оценено. При това могат да се вземат под внимание също и периодите от време, през които електроуредът е изключен, както и тези, през които той е включен, но работи без натоварване.

Информация относно изпълнението на директивата за работодатели относно вибрациите 2002/44/ЕО можете да намерите на www.stihl.com/vib.

18.8 REACH

Съкращението "REACH" обозначава регламента на ЕГ (Европ. общност) за регистриране, анализ и допустимост на химическите препарати.

Информацията за изпълнение на регламента REACH е посочена по-долу www.stihl.com/reach.

19 Резервни части и принадлежности**19.1 Резервни части и принадлежности**

STIHL С тези символи се обозначават оригинални резервни части на STIHL и оригинални принадлежности на STIHL.



Фирма STIHL препоръчва да се използват оригинални резервни части и оригинални принадлежности на STIHL.

Резервните части и принадлежностите на други производители не могат да бъдат оценени от STIHL по отношение на надеждността, безопасността и пригодността им, въпреки продължаващото наблюдение на пазара и STIHL не може да гарантира използването им.

Оригинални резервни части и оригинални принадлежности на STIHL се предлагат от специализиран търговски обект на STIHL.

20 Отстраняване /изхвърляне

20.1 Изхвърляне на ножицата за кастрене на клони, акумулаторната батерия и зарядното устройство

Информация относно изхвърлянето можете да получите от местната администрация или от специализиран търговски обект на STIHL.

Неправилното изхвърляне може да увреди здравето и да замърси околната среда.

- ▶ Занесете продуктите на STIHL, включително опаковките, до подходящ събирателен пункт за рециклиране в съответствие с местните разпоредби.
- ▶ Не изхвърляйте заедно с битовите отпадъци.

21 Декларация на ЕС (EU) за съответствие

21.1 Ножица за кастрене на клони STIHL ASA 20.0

ANDREAS STIHL AG & Co. KG
Badstraße 115
D-71336 Waiblingen

Германия

декларира на своя собствена отговорност, че

- конструкция: акумулаторна ножица за кастрене на клони
- фабрична марка: STIHL
- тип: ASA 20.0
- серийна идентификация: VA05

отговаря на приложимите разпоредби на директивите 2011/65/EC, 2006/42/EO,

2014/30/EC и 2000/14/EO и е разработена и произведена съгласно валидните към датата на производство версии на следните стандарти: EN 55014 1, EN 55014 2, EN 62841-1, EN ISO 12100.

Техническата документация се съхранява в отдел Одобрение на продукти на ANDREAS STIHL AG & Co. KG.

Годината на производство, страната на производство и машинният номер са посочени върху ножицата за кастрене на клони.

Вайблинген, 10.01.2024

ANDREAS STIHL AG & Co. KG

в качеството на заместник



Robert Olma, Vice President, Regulatory Affairs & Global Governmental Relations

22 Декларация за съответствие UKCA

22.1 Ножица за кастрене на клони STIHL ASA 20.0

**UK
CA**

ANDREAS STIHL AG & Co. KG
Badstraße 115
D-71336 Waiblingen

Германия

декларира на своя собствена отговорност, че

- конструкция: акумулаторна ножица за кастрене на клони
- фабрична марка: STIHL
- тип: ASA 20.0
- серийна идентификация: VA05

отговаря не приложимите разпоредби на нормативните актове на Обединеното кралство The Restriction of the Use of Certain Hazardous Substances in Electrical and Electronic Equipment Regulations 2012, Supply of Machinery (Safety) Regulations 2008, Electromagnetic Compatibility Regulations 2016 и Noise Emission in the Environment by Equipment for use Outdoors Regulations 2001 и е разработен и произведен съгласно валидните към датата на производство версии на

следните стандарти: EN 55014 1, EN 55014 2, EN 62841-1, EN ISO 12100.

Техническата документация се съхранява от ANDREAS STIHL AG & Co. KG .

Годината на производство, страната на производството и машинният номер са посочени върху ножицата за кастрене на клони.

Вайблинген, 10.01.2024

ANDREAS STIHL AG & Co. KG

в качеството на заместник



Robert Olma, Vice President, Regulatory Affairs & Global Governmental Relations

23 Адреси

www.stihl.com

24 Общи указания за безопасност за електрически инструменти

24.1 Въведение

Този раздел предава съдържанието на текста на предварително формулираните в европейския норматив EN/IEC 62841 общи указания за безопасност на ръчно управлявани, задвижвани с двигател електроинструменти.

STIHL трябва да отпечата тези текстове.

Указанията за безопасност за предотвратяване на електрически удар, които са посочени в "Електрическа безопасност", не са приложими за задвижваните с акумулаторна батерия изделия на STIHL.



ПРЕДУПРЕЖДЕНИЕ

- Прочетете внимателно всички указания за безопасност, инструкции, илюстрации и технически данни, с които е оборудван електроинструмента. Всякакви пропуски при спазването на инструкциите по-долу могат да причинят електрически удар, пожар и/или тежки наранявания. **Съхранявайте указанията и инструкциите за безопасност на сигурно място за по-нататъшна употреба.**

Понятието "електроинструмент", използвано при указанията за безопасност се отнася за

електроинструменти, задвижвани с ток от електрическата мрежа (с кабел за електрическо захранване от мрежата) и за електроинструменти, задвижвани с акумулаторна батерия (без кабел за електрическо захранване от мрежата).

24.2 Безопасност на работното място

- a) **Поддържайте Вашето работно място чисто и добре осветено.** Безредие или неосветени работни места могат да доведат до злополука.
- b) **Не работете с електрическия инструмента в застрашена от експлозия среда, в която се намират запалими течности, газове или прах.** Електроинструментите образуват искри, които могат да възпламенят праха или изпаренията.
- c) **По време на използването на електрическия инструмент дръжте децата и другите лица надалеч.** При отклоняване на вниманието можете да загубите контрол върху електрическия инструмент.

24.3 Електрическа безопасност

- a) **Щепселът за връзка на електрическия инструмент с мрежата трябва да съответства на контакта. Щепселът не бива да се променя по какъвто и да било начин. Не използвайте адаптерни щепсели заедно със заземени електрически инструменти.** Непроменените щепсели и съответстващите контакти намаляват риска от електрически токов удар.
- b) **Избягвайте контакт на тялото Ви със заземени повърхности като тези на тръби, отоплителни тела, електрически печки и хладилници.** Ако тялото Ви е заземено, съществува повишен риск от удар с електрически ток.
- c) **Пазете електрическите инструменти от дъжд или влага.** Проникването на вода в електрическия инструмент води до повишен риск от удар с електрически ток.
- d) **Не използвайте захранващия кабел за цели, които не са по предназначението му. Никога не използвайте захранващия кабел за носене, дърпане или за изваждане на щепсела на електрическия инструмент от контакта. Пазете захранващия кабел от топлина, масло, остри ръбове или движещи се части. Повреде-**

ните или усуканите захранващи проводници водят до повишен риск от удар с електрически ток.

- e) **Ако работите с електрически инструмент на открито, използвайте само удължителни кабели, които са подходящи за работа навън.** Употребата на удължителен кабел, който е подходящ за работа навън, намалява риска от електрически токов удар.
- f) **Ако не може да се избегне работа с електрически инструмент във влажна среда, използвайте защитен прекъсвач срещу утечен ток.** Употребата на защитния прекъсвач с диференциална защита срещу недопустимия утечен ток намалява риска от електрически токов удар.

24.4 Безопасност на хора

- a) **Бъдете предпазливи, внимавайте какво правите и подхождайте разумно към работата с електрически инструмент. Никога не използвайте електрически инструмент, ако сте уморени или се намирате под влиянието на наркотици, алкохол или медикаменти.** Дори и само един миг на невнимание при употребата на електрически инструмент може да доведе до сериозни наранявания.
- b) **Носете лично предпазно оборудване и винаги предпазни очила.** Носенето на лично предпазно оборудване, като прахо-защитна маска, защитни обувки с предпазващи от хлъзгане подметки с грайфери, предпазна каска или антифони за защита на слуха, според вида и начина на използване на електрически инструмент, намалява риска от наранявания.
- c) **Избягвайте неволно пускане на машината в действие. Обезателно проверете, за да сте сигурни, че електрическият инструмент е изключен, преди да го включите към мрежата за електрическо захранване и/или към акумулаторната батерия, преди да го хванете или носите.** Ако по време на пренасяне на електрически инструмент държите пръста си на превключвателя или ако свържете електрически инструмент във включено състояние към електрическото захранване, това може да доведе до злополуки.
- d) **Преди да включите електрически инструмент, отстранете всички инструменти за настройка или гаечни ключове.** Ако в

някоя въртяща се част на електрически инструмент се намира инструмент или ключ, това може да доведе до наранявания.

- e) **Избягвайте необичайни положения на тялото. Грижете се винаги да заемате сигурна и стабилна стойка и пазете равновесие по всяко време.** По този начин можете да контролирате електрически инструмент в неочаквани ситуации.
- f) **Носете подходящо облекло. Не носете широки дрехи или украшения. Пазете косите си и облеклото далеч от въртящите се части на апарата.** Широките дрехи, украшенията или дългите коси могат да се закачат във въртящите се части на апарата.
- g) **Ако могат да бъдат монтирани устройства за пражосмучене или улавяне на прах, те трябва да се свържат и да се използват правилно.** Използването на пражосмучене може да намали опасностите, причинени от запрашаване.
- h) **Не проявявайте небрежност по отношение на безопасността и не пренебрегвайте правилата за техника на безопасност, дори ако след многократна употреба на електрически инструмент вече го познавате добре.** Небрежното поведение може за броени части от секундата да доведе до тежки наранявания.

24.5 Използване и боравене с електрически инструмент

- a) **Не претоварвайте електрически инструмент. При работа използвайте предназначения за това електрически инструмент.** С подходящия електрически инструмент се работи по-добре и по-безопасно в дадения обхват на мощност.
- b) **Не използвайте електрически инструмент, чийто превключвател е дефектен.** Ако електрическият инструмент не може вече да се включва или изключва, той е опасен и трябва да се ремонтира.
- c) **Винаги изваждайте щепсела от контакта и/или отстранявайте сменяемата акумулаторна батерия преди да предприемате настройки по апарата, преди да смените частите на работния инструмент или оставяте електрически инструмент на съхранение.** Тази предпазна мярка предотвратява

тява неволно задействане на електрическият инструмент.

- d) **Съхранявайте електрическите инструменти, които не се ползват в момента, далеч от обсега на деца. Не позволявайте електрическият инструмент да се използва от лица, които не са запознати подробно с него или не са прочели тези инструкции.** Електрическите инструменти са опасни, ако се използват от неопитни лица.
- e) **Поддържайте грижливо електрическите инструменти и работния инструмент. Контролирайте редовно дали движещите се части функционират правилно и дали не заяждат, дали няма счупени части или части, които са така повредени, че да пречат на функционирането на електрическият инструмент. Давайте за ремонт повредените части, преди да използвате електрическия инструмент.** Много злополуки се причиняват от лошо поддържани електрически инструменти.
- f) **Поддържайте електрическите инструменти винаги остри и чисти.** Грижливо поддържаните режещи инструменти с остри режещи ръбове се заклещват по-малко и се управляват по-лесно.
- g) **Използвайте електрическия инструмент, работния инструмент, работните инструменти и т.н. съгласно посочените тук инструкции.** При това съблюдавайте условията на работа и извършваната дейност. Използването на електрическите инструменти за други освен предвидените за тях цели и приложения, може да доведе до опасни ситуации.
- h) **Поддържайте ръкохватките и повърхностите на ръкохватките в сухо, чисто състояние, незамазани с масло и мазнини.** Хлъзгавите ръкохватки и повърхности на ръкохватките не позволяват стабилно обслужване и контрол на електрическия инструмент в непредвидени ситуации.

24.6 Използване и третиране на акумулаторния инструмент

- a) **Зареждайте акумулаторните батерии само със зарядните устройства, които са препоръчани от производителя.** За зарядно устройство, което е подходящо за определен вид акумулаторни батерии

съществува опасност от пожар, ако то се използва с други акумулаторни батерии.

- b) **Използвайте в електрическите инструменти само предназначените за това батерии (акумулатори).** Използването на други батерии (акумулатори) може да доведе до наранявания и опасност от пожар.
- c) **Ако батерията (акумулаторът) не се използва, тя трябва да се държи далеч от кламери, монети, ключове, пирони, винтове или други малки метални предмети, които биха могли да предизвикат съединяване на късо на контактите.** Късо съединение между контактите на батерията (акумулатора) може да причини изгаряния или огън.
- d) **При погрешно използване, от батерията (акумулатора) може да изтече акумулаторна течност. Избягвайте контакт с течността. При случаен контакт с течността съответното място да се промие с вода. Ако течността попадне в очите, трябва да се потърси лекар.** Изтичащата акумулаторна течност може да причини дразнене или изгаряне на кожата.
- e) **Не използвайте повредени или променени акумулаторни батерии.** Повредените или променените акумулаторни батерии могат да имат непредвидено поведение и така да доведат до пожар, експлозия или да предизвикат опасност от нараняване.
- f) **Не подлагайте акумулаторната батерия на въздействието на огън или високи температури.** Откритият огън или температури над 130 °C (265 °F) могат да предизвикат експлозия.
- g) **Спазвайте всичките инструкции за зареждане и никога не зареждайте акумулаторната батерия или акумулаторния инструмент извън посочения в Ръководството за експлоатация температурен диапазон.** Неправилното зареждане или зареждане извън допустимия температурен диапазон може да разруши акумулаторната батерия и да увеличи опасността от пожар.

24.7 Сервиз

- a) **Давайте Вашия електрически инструмент за ремонт само при квалифициран и специализиран персонал и само с оригинални резервни части.** По този начин се

осигурява спазването на безопасността на aparata.

- b) **Nicoga ne правete поддръжка на повредени акумулаторни батерии.** Всички дейности по поддръжката на акумулаторните батерии трябва да се извършват само от производителя или от оторизирани сервизни работилници.

Cuprins

1	Prefață.....	287
2	Informații referitoare la acest Manual de instrucțiuni.....	287
3	Cuprins.....	288
4	Instrucțiuni de siguranță.....	289
5	Pregătirea de utilizare a foarfecii pentru tăiat crengi.....	296
6	Încărcarea acumulatorului, LED-urile și tonurile de semnalizare.....	296
7	Introducerea și scoaterea bateriei.....	298
8	Pomirea și oprirea foarfecii pentru tăiat crengi.....	298
9	Verificarea foarfecii pentru tăiat crengi și a acumulatorului.....	299
10	Lucrul cu foarfeca pentru tăiat crengi.....	299
11	După lucru.....	300
12	Transportarea.....	300
13	Stocarea.....	301
14	Curățare.....	301
15	Întreținere.....	302
16	Reparare.....	303
17	Depanare.....	304
18	Date tehnice.....	306
19	Piese de schimb și accesorii.....	307
20	Eliminare.....	308
21	Declarație de conformitate EU.....	308
22	Declarația de conformitate UKCA.....	308
23	Adrese.....	309
24	Instrucțiuni generale de siguranță pentru electronelne.....	309

1 Prefață

Stimată clientă, stimat client,

ne bucurăm că ați ales STIHL. Dezvoltăm și executăm produsele noastre în calitate de vârf, conform nevoilor clienților noștri. În felul acesta iau naștere produse de mare fiabilitate chiar și în condiții de solicitare extremă.

STIHL înseamnă calitate de vârf și în domeniul de service. Atelierele noastre de specialitate

oferă consiliere și instrucțiuni competente, dar și o cuprinzătoare asistență tehnică.

Compania STIHL se angajează în mod expres să protejeze natura. Aceste instrucțiuni de utilizare sunt concepute pentru a vă ajuta la utilizarea sigură și ecologică a produsului dumneavoastră STIHL pe o durată lungă de exploatare.

Vă mulțumim pentru încredere și vă dorim multă bucurie la utilizarea produsului dumneavoastră STIHL.



Dr. Nikolas Stihl

IMPORTANT! ÎNAINTE DE UTILIZARE, CITIȚI ȘI PĂSTRAȚI INSTRUCȚIUNILE.

2 Informații referitoare la acest Manual de instrucțiuni

2.1 Documente valabile

Sunt valabile prevederile locale privitoare la securitate.

- ▶ În plus față de acest Manual de Instrucțiuni, vă invităm să citiți, respectați și păstrați următoarele documente:
 - Informații privind siguranța pentru acumulatele și produsele STIHL cu acumulator încorporat: www.stihl.com/safety-data-sheets

2.2 Identificarea Notelor de avertizare din text

PERICOL

- Această notă indică pericolele care au ca rezultat răniri grave sau decese.
 - ▶ Măsurile specificate pot împiedica rănirile grave sau decesele.

AVERTISMENT

- Această notă poate indica pericolele care au ca rezultat răniri grave sau **decese**.
 - ▶ Măsurile specificate pot împiedica rănirile grave sau decesele.

3.2 Simboluri

Simbolurile pot fi foarfeca pentru tăiat crengi, acumulator și încărcător și semnifică următoarele:



LED-ul se aprinde continuu sau intermitent în verde. Acumulatorul este în curs de încărcare.



LED-ul luminează intermitent roșu. Nu există contact electric între acumulator și încărcător sau există o defecțiune la acumulator sau la încărcător.



Informația de lângă simbol indică conținutul de energie al acumulatorului, conform specificațiilor din partea producătorului de celule. Conținutul de energie aflat la dispoziție pentru utilizare este mai mic.



Operați aparatul electric într-un spațiu uscat, închis.



Nu aruncați produsul la gunoiul menajer.



Citiți, aprofundați și păstrați instrucțiunile de utilizare.



Maneta de acționare are diferite funcții.



4 Instrucțiuni de siguranță

4.1 Simboluri de avertizare

4.1.1 Foarfecă pentru tăiat crengi

Simbolurile de avertizare de pe foarfeca pentru tăiat crengi semnifică următoarele:



Respectați instrucțiunile de siguranță și măsurile în legătură cu acestea.



Citiți, aprofundați și păstrați instrucțiunile de utilizare.



Nu atingeți lamele aflate în mișcare.



Scoateți acumulatorul în timpul pauzei de lucru, transportului, depozitării, lucrărilor de întreținere sau reparare.



Protejați foarfeca pentru tăiat crengi împotriva ploii și umezelii.

4.1.2 Acumulator

Simbolurile de avertizare de pe acumulator au următoarea semnificație:



Respectați instrucțiunile de siguranță și măsurile în legătură cu acestea.



Citiți, aprofundați și păstrați instrucțiunile de utilizare.



Protejați acumulatorul de căldură și de foc.



Nu cufundați acumulatorul în lichide.

4.1.3 Încărcător

Simbolurile de avertizare de pe încărcător au următoarea semnificație:



Respectați instrucțiunile de siguranță și măsurile în legătură cu acestea.



Citiți, aprofundați și păstrați instrucțiunile de utilizare.



Protejați încărcătorul împotriva ploii și umezelii.

4.2 Utilizare conform destinației

Foarfeca pentru tăiat crengi STIHL ASA 20.0 servește la tăierea copacilor, arbuștilor, tufișurilor, plantelor ornamentale, butucilor de viță-de-vie și a crengilor similare cu un diametru maxim al crengii de 25 mm la o frecvență medie de tăiere de până la 12 tăieturi pe minut în viticultura, pomicultura și întreținerea spațiilor verzi.

Este interzisă folosirea foarfecii pentru tăiat crengi pe timp ploios.

Foarfeca pentru tăiat crengi nu este adecvată pentru uz comercial.

Acumulatorul STIHL AS furnizează electricitate foarfecii pentru tăiat crengi.

Încărcătorul STIHL AL 1 încarcă acumulatorul STIHL AS.

▲ AVERTISMENT

- Acumulatorii și încărcătoarele care nu au fost aprobate de STIHL pentru utilizarea cu foarfeca pentru tăiat crengi pot produce incendii și explozii. Risc de rănire gravă a persoanelor sau de deces și de pagube materiale.
 - ▶ Folosiți foarfeca pentru tăiat crengi cu un acumulator STIHL AS.
 - ▶ Încărcați acumulatorul STIHL AS folosind un încărcător STIHL AL 1.
- În cazul în care foarfeca pentru tăiat crengi, acumulatorul sau încărcătorul nu sunt utilizate conform destinației, oamenii pot fi grav răniți sau uciși, iar bunurile pot fi avariate.
 - ▶ Utilizați foarfeca pentru tăiat crengi, acumulatorul și încărcătorul conform descrierii din aceste instrucțiuni de utilizare.

4.3 Cerințe privind utilizatorul

▲ AVERTISMENT

- Utilizatorii care nu au beneficiat de instruire nu pot recunoaște sau evalua pericolele pe care le prezintă foarfeca pentru tăiat crengi, acumulatorul și încărcătorul. Risc de răniri grave sau deces pentru utilizator sau alte persoane.



- ▶ Citiți, aprofundați și păstrați instrucțiunile de utilizare.

- ▶ În cazul în care foarfeca pentru tăiat crengi, acumulatorul sau încărcătorul sunt înmănate altei persoane: predați și instrucțiunile de utilizare.
- ▶ Se asigură faptul că utilizatorul îndeplinește cerințele următoare:
 - Utilizatorul este odihnit.
 - Utilizatorul este capabil din punct de vedere fizic, senzorial și mental să folosească și să lucreze cu foarfeca pentru tăiat crengi, acumulatorul și încărcătorul. Utilizatorilor cu abilități fizice, senzoriale sau mentale reduse trebuie să li se permită lucrul doar sub supraveghere sau conform instrucțiunilor unei persoane responsabile.
 - Utilizatorul poate recunoaște și evalua pericolele pe care le prezintă foarfeca pentru tăiat crengi, acumulatorul și încărcătorul.
 - Utilizatorul este major sau este instruit în profesie sub supraveghere conform

reglementărilor naționale corespunzătoare.

- Utilizatorul a beneficiat de instruire din partea unui distribuitor sau profesionist STIHL înainte de a lucra cu foarfeca pentru tăiat crengi și de a utiliza încărcătorul pentru prima dată.
- Utilizatorul nu se află sub influența alcoolului, a medicamentelor sau a drogurilor.
- ▶ Dacă există neclarități: adresați-vă unui distribuitor STIHL.

4.4 Îmbrăcăminte și echipament

▲ AVERTISMENT

- În timpul lucrului, obiectele pot fi proiectate cu viteze mari. Pericol de rănire a utilizatorului.
 - ▶ Purtați ochelari de protecție strâmți. Ochelari de protecție adecvați, verificați conform normei EN 166 sau conform prevederilor naționale, se pot găsi în comerț cu identificarea corespunzătoare.
 - ▶ Purtați o bluză strânsă pe corp cu mâneci lungi și pantaloni lungi.
- Îmbrăcăminte neadecvată se poate prinde în copaci, arbuști și în foarfeca pentru tăiat crengi. Utilizatorii care nu folosesc îmbrăcăminte adecvată se pot răni grav.
 - ▶ Purtați haine strânse pe corp.
 - ▶ Scoateți-vă eșarfele și bijuteriile.
 - ▶ Părul lung se va strânge și asigura astfel încât să fie peste umeri.
- În timpul curățării sau al întreținerii, utilizatorul poate intra în contact cu lama. Pericol de rănire a utilizatorului.
 - ▶ Purtați mănuși de lucru făcute din material rezistent la uzură.
- În cazul în care utilizatorul poartă încălțăminte necorespunzătoare, acesta poate aluneca. Pericol de rănire a utilizatorului.
 - ▶ Purtați încălțăminte închisă, stabilă, cu talpă antiderapantă.

4.5 Spațiu de lucru și mediu

4.5.1 Foarfecă pentru tăiat crengi

▲ AVERTISMENT

- Persoanele neautorizate, copiii și animalele nu pot recunoaște și evalua pericolele pe care le prezintă foarfeca pentru tăiat crengi și obiectele proiectate. Persoanele neautorizate, copiii și animalele pot fi rănite grav, iar bunurile pot fi avariate.

- ▶ Nu permiteți accesul persoanelor neautorizate, copiilor și animalelor în zona de lucru.
 - ▶ Nu lăsați foarfeca pentru tăiat crengi nesupravegheată.
 - ▶ Asigurați-vă de faptul că nu este posibilă joaca copiilor cu foarfeca pentru tăiat crengi.
- Foarfeca pentru tăiat crengi nu este protejată împotriva apei. La desfășurarea lucrărilor pe vreme ploioasă sau într-un mediu umed, există pericol de electrocutare. Utilizatorul poate fi rănit, iar foarfeca pentru tăiat crengi poate fi deteriorată.



- ▶ Nu lucrați niciodată pe vreme ploioasă și nici într-un mediu umed.

- Componentele electrice ale foarfecii pentru tăiat crengi pot produce scântei. Scânteele pot declanșa incendii și explozii într-un mediu inflamabil sau exploziv. Risc de rănire gravă a persoanelor sau de deces și de pagube materiale.
- ▶ Nu lucrați niciodată într-un mediu inflamabil sau exploziv.

4.5.2 Acumulator

▲ AVERTISMENT

- Persoanele neautorizate, copiii și animalele nu pot recunoaște și evalua pericolele pe care le reprezintă acumulatorul. Persoanele neautorizate, copiii și animalele pot fi rănite grav.
- ▶ Țineți la distanță persoanele neimplicate, copiii și animalele.
 - ▶ Nu lăsați acumulatorul nesupravegheat.
 - ▶ Asigurați-vă de faptul că nu este posibilă joaca copiilor cu acumulatorul.
- Acumulatorul nu este protejat împotriva tuturor influențelor mediului. Dacă acumulatorul este expus la anumite influențe ale mediului, acesta se poate aprinde, exploda ori se poate deteriora iremediabil. Risc de rănire gravă a persoanelor și de pagube materiale.



- ▶ Protejați acumulatorul de căldură și de foc.
- ▶ Nu aruncați acumulatorul în foc.



- ▶ Nu încărcați, nu utilizați și nu depozitați acumulatorul la temperaturi aflate în afara intervalului specificat, 18.5.
- ▶ Nu cufundați acumulatorul în lichide.

- ▶ Nu apropiați acumulatorul de obiecte metalice mici.

- ▶ Nu expuneți acumulatorul la presiune înaltă.
- ▶ Nu expuneți acumulatorul la microunde.
- ▶ Protejați acumulatorul împotriva substanțelor chimice și a sărurilor.

4.5.3 Încărcător

▲ AVERTISMENT

- Persoanele neautorizate și copiii nu pot recunoaște și evalua pericolele pe care le reprezintă încărcătorul și curentul electric. Persoanele neimplicate, copiii și animalele pot fi rănite grav sau poate fi provocat decesul acestora.
- ▶ Țineți la distanță persoanele neimplicate, copiii și animalele.
 - ▶ Asigurați-vă că nu este posibil ca copiii să se joace cu încărcătorul.
- Încărcătorul nu este impermeabil. La desfășurarea lucrărilor pe vreme ploioasă sau într-un mediu umed, există pericol de electrocutare. Utilizatorul poate fi rănit, iar încărcătorul se poate deteriora.



- ▶ Nu lucrați niciodată pe vreme ploioasă și nici într-un mediu umed.

- Încărcătorul nu este protejat împotriva tuturor influențelor mediului. Dacă încărcătorul este expus la anumite influențe ale mediului, acesta se poate aprinde sau exploda. Risc de rănire gravă a persoanelor și de pagube materiale.
- ▶ Operați încărcătorul într-un spațiu uscat, închis.
 - ▶ Nu utilizați încărcătorul într-un mediu extrem de inflamabil sau exploziv.
 - ▶ Nu utilizați încărcătorul pe o bază inflamabilă.
 - ▶ Nu utilizați și nu depozitați încărcătorul la temperaturi aflate în afara intervalului specificat, 18.5.
- Risc de împiedicare de cablul electric. Risc de rănire a persoanelor și de avariere a încărcătorului.
- ▶ Pozați cablul electric astfel încât nimeni să nu se poată împiedica de el.

4.6 Starea sigură în exploatare

4.6.1 Foarfecă pentru tăiat crengi

- Foarfeca pentru tăiat crengi se află într-o stare sigură atunci când se întrunesc următoarele condiții:
- Foarfeca pentru tăiat crengi nu este deteriorată.

- Foarfeca pentru tăiat crengi este curată și uscată.
- Elementele de comandă funcționează și nu sunt modificate.
- Au fost montate accesoriile originale STIHL pentru această foarfecă pentru tăiat crengi.
- Accesoriile au fost montate corect.

▲ AVERTISMENT

- Într-o stare nesigură, componentele ar putea să nu mai funcționeze corect, iar dispozitivele de siguranță ar putea fi dezactivate. Persoanele pot fi rănite grav sau chiar omorâte.
 - ▶ Lucrați cu o foarfecă pentru tăiat crengi nedeteriorată.
 - ▶ Dacă foarfeca pentru tăiat crengi este murdară sau udă: curățați foarfeca pentru tăiat crengi și lăsați-o să se usuce.
 - ▶ Nu modificați foarfeca pentru tăiat crengi.
 - ▶ Dacă elementele de comandă nu funcționează: nu lucrați cu foarfeca pentru tăiat crengi.
 - ▶ Montați accesoriile STIHL originale pentru această foarfecă pentru tăiat crengi.
 - ▶ Atașați accesoriile conform descrierii din aceste instrucțiuni de utilizare sau din instrucțiunile de utilizare ale accesoriilor.
 - ▶ Nu introduceți obiecte în orificiile foarfecii pentru tăiat crengi.
 - ▶ Înlocuiți panourile indicatoare uzate sau deteriorate.
 - ▶ Dacă există neclarități: adresați-vă unui distribuitor STIHL.

4.6.2 Lamă și contra-lamă

Lama și contra-lama sunt în stare de siguranță corespunzătoare în cazul în care sunt îndeplinite următoarele condiții:

- Lama și contra-lama sunt nedeteriorate.
- Lama și contra-lama nu sunt deformate.
- Lama și contra-lama funcționează ușor.
- Lama și contra-lama sunt lubrificate.
- Lama și contra-lama sunt montate corespunzător.
- Lama este ascuțită corect.
- Lama și contra-lama sunt lipsite de bavuri.

▲ AVERTISMENT

- Într-o stare lipsită de siguranță, piese lamei sau ale contra-lamei se pot desface și pot fi proiectate. Se pot produce grave leziuni corporale.
 - ▶ Lucrați cu o lamă și o contra-lamă nedeteriorate, nedeformate și care funcționează ușor.
 - ▶ Lubrifiați corect lama și contra-lama.

- ▶ Montați corect lama și contra-lama.
- ▶ În cazul în care lama nu este ascuțită: înlocuiți lama.
- ▶ În cazul în care lama sau contra-lama prezintă o bavură la nivelul muchiei tăietoare: înlocuiți lama și contra-lama.
- ▶ Dacă există neclarități: adresați-vă unui distribuitor STIHL.

4.6.3 Acumulator

Acumulatorul se află într-o stare sigură atunci când se întrunesc următoarele condiții:

- Acumulatorul nu este deteriorat.
- Acumulatorul este curat și uscat.
- Acumulatorul funcționează și nu este modificat.

▲ AVERTISMENT

- Dacă nu este în stare sigură, este posibil ca acumulatorul să nu mai funcționeze în siguranță. Se pot produce grave leziuni corporale.
 - ▶ Desfășurați lucrări doar cu un acumulator funcțional, care nu prezintă deteriorări.
 - ▶ Nu încercați un acumulator deteriorat sau defect.
 - ▶ Dacă acumulatorul este murdar: curățați acumulatorul.
 - ▶ Dacă acumulatorul este ud sau umed: lăsați acumulatorul să se usuce,  18.6.
 - ▶ Nu modificați acumulatorul.
 - ▶ Nu introduceți obiecte în orificiile acumulatorului.
 - ▶ Nu conectați contactele electrice ale acumulatorului cu obiecte metalice și nu le scurtcircuitați.
 - ▶ Nu deschideți acumulatorul.
 - ▶ Înlocuiți panourile indicatoare uzate sau deteriorate.
- Dintr-un acumulator deteriorat poate curge lichid. Contactul pielii sau al ochilor cu lichidul poate produce iritații ale pielii sau ochilor.
 - ▶ Evitați contactul cu lichidul.
 - ▶ În caz de contact cu pielea: zonele de piele afectate se spală cu apă din abundență și săpun.
 - ▶ În caz de contact cu ochii: spălați ochii cel puțin 15 minute cu apă din abundență și consultați un medic.
- Un acumulator deteriorat sau defect poate emite un miros neobișnuit, poate fumea sau se poate aprinde. Risc de rănire gravă a persoanelor sau de deces și de pagube materiale.
 - ▶ Dacă acumulatorul emite un miros neobișnuit sau fum, nu folosiți acumulatorul și păstrați-l la distanță de substanțe inflamabile.

- ▶ Dacă acumulatorul arde: stingeți-l cu un extingtor sau cu apă.

4.6.4 Încărcător

Încărcătorul se află într-o stare sigură atunci când se întrunesc următoarele condiții:

- Încărcătorul nu este deteriorat.
- Încărcătorul este curat și uscat.

▲ AVERTISMENT

- Într-o stare nesigură, componentele ar putea să nu mai funcționeze corect, iar dispozitivele de siguranță ar putea fi dezactivate. Aceasta poate duce la leziuni corporale grave, chiar letale.
 - ▶ Folosiți un încărcător nedeteriorat.
 - ▶ Dacă încărcătorul este murdar sau umed: Curățați încărcătorul și lăsați-l să se usuce.
 - ▶ Nu modificați încărcătorul.
 - ▶ Nu introduceți obiecte în orificiile încărcătorului.
 - ▶ Nu conectați contactele electrice ale încărcătorului cu obiecte metalice (scurtcircuit).
 - ▶ Nu deschideți încărcătorul.

4.7 Utilizarea

▲ AVERTISMENT

- Dacă nu există persoane în raza auditivă, în afara zonei de lucru, atunci nu se poate acorda ajutor în caz de urgență.
 - ▶ Se asigură faptul că persoanele din afara zonei de lucru se află în raza auditivă.
- În anumite situații, utilizatorul nu poate lucra în mod concentrat. Utilizatorul poate pierde controlul asupra foarfecii pentru tăiat crengi, se poate împiedica, cădea și poate fi rănit grav.
 - ▶ Lucrați calm și metodic.
 - ▶ În cazul în care condițiile de iluminare și vizibilitate sunt slabe: nu lucrați cu foarfeca pentru tăiat crengi.
 - ▶ Lucrați singur cu foarfeca pentru tăiat crengi.
 - ▶ Nu lucrați peste înălțimea umărului.
 - ▶ Aveți grijă la obstacole.
 - ▶ Lucrați stând în picioare, menținându-vă echilibrul. Când lucrați la înălțime, folosiți o platformă sau schele care prezintă siguranță.
 - ▶ În cazul în care simțiți semne de oboseală: luați o pauză de lucru.
- În cazul în care lama se lovește pe un obiect dur, aceasta se poate deteriora.
 - ▶ Înainte de începerea lucrărilor, uitați-vă prin zona de lucru după obiecte dure și îndepărtați-le.

- ▶ Nu tăiați sârmă.

- Lama aflată în mișcare poate să rănească grav utilizatorul.



- ▶ Mâna liberă trebuie ținută la o distanță de minim 40 cm de lamă.
- ▶ Nu atingeți lama.
- ▶ Închideți lama înainte de a schimba zona de lucru.
- ▶ În cazul în care foarfeca pentru tăiat crengi este pusă jos pentru scurt timp: opriți foarfeca pentru tăiat crengi.



- Dacă foarfeca pentru tăiat crengi suferă modificări pe durata lucrului sau dacă se comportă într-un mod neobișnuit, atunci aceasta se poate afla într-o stare nesigură din punct de vedere tehnic. Risc de rănire gravă a persoanelor și de pagube materiale.
 - ▶ Opriti lucrul, scoateți acumulatorul și apelați la un distribuitor STIHL.
- În timpul lucrului este posibil ca foarfeca pentru tăiat crengi să producă vibrații.
 - ▶ Purtați mănuși.
 - ▶ Faceți pauze de lucru.
 - ▶ În cazul semnelor de probleme de circulație sanguină, adresați-vă unui medic.

▲ PERICOL

- În cazul în care se lucrează într-un mediu cu cabluri electrice, lama poate intra în contact cu cablurile electrice și le poate deteriora. Există riscul de rănire gravă sau deces pentru utilizator.
 - ▶ Nu lucrați în apropierea cablurilor electrice.

4.8 Încărcare

▲ AVERTISMENT

- În timpul încărcării, un încărcător avariat sau defect poate emite un miros neobișnuit sau fum. Risc de rănire a persoanelor și de avariere a bunurilor.
 - ▶ Scoateți ștecherul de rețea din priză.
- În cazul disipării inadecvate a căldurii, este posibil ca încărcătorul să se supraîncălzească și să producă un incendiu. Risc de rănire gravă a persoanelor sau de deces și de avariere a bunurilor.
 - ▶ Nu acoperiți încărcătorul.

4.9 Conexiunea electrică

Contactul cu piesele aflate sub tensiune poate avea cauzele următoare:

- Cablul electric sau cablul prelungitor este deteriorat.
- Ștecărul cablului electric sau al cablului prelungitor este deteriorat.

- Priza nu este instalată corect.

▲ PERICOL

- Contactul cu piesele aflate sub tensiune poate avea drept urmare o electrocutare. Risc de rănire gravă sau deces.

- ▶ Se asigură faptul că nu este deteriorat cablul electric, cablul prelungitor și ștecărele aferente.



În cazul în care cablul electric sau cablul prelungitor este deteriorat:

- ▶ Nu atingeți zona deteriorată.
- ▶ Scoateți ștecărul din priză.
- ▶ Apucați cablul electric, cablul prelungitor și ștecărele aferente numai cu mâinile uscate.
- ▶ Ștecărul de rețea al cablului electric sau al cablului prelungitor se introduce într-o priză cu contact de protecție instalată corect și asigurată.
- ▶ Încărcătorul se conectează cu ajutorul unui întrerupător de protecție la curent rezidual (30 mA, 30 ms).
- Un cablu prelungitor deteriorat sau neadecvat poate cauza o electrocutare. Persoanele pot fi rănite grav sau chiar omorâte.
 - ▶ Folosiți un cablu prelungitor cu o secțiune transversală corectă,  18.4.

▲ AVERTISMENT

- În timpul încărcării, o tensiune de alimentare incorectă sau o frecvență de alimentare incorectă pot avea ca rezultat o supratensiune în încărcător. Încărcătorul poate fi avariât.
 - ▶ Asigurați-vă că tensiunea la priză și frecvența la priză corespund cu datele de pe plăcuța de identificare a încărcătorului.
- Dacă încărcătorul portabil este conectat la o priză multiplă, componentele electrice se pot supraîncălzi în timpul încărcării. Componentele electrice se pot încălzi și declanșa un incendiu. Risc de rănire gravă a persoanelor sau de deces și de pagube materiale.
 - ▶ Asigurați-vă că specificațiile privind puterea ale prizei multiple nu sunt depășite de suma specificațiilor de pe plăcuța de identificare a încărcătorului portabil și toate aparatele electrice conectate la priză multiplă.
- Un cablu electric sau cablu prelungitor pozat greșit poate fi deteriorat, iar persoanele se pot împiedica de acesta. Persoanele se pot răni, iar cablul electric sau cablul prelungitor se pot deteriora.
 - ▶ Cablul electric sau cablul prelungitor se pozează și marchează astfel încât să nu fie posibilă împiedicarea persoanelor.

- ▶ Cablul electric și cablul prelungitor se pozează astfel încât să nu fie întinse sau răsucite.
- ▶ Cablul electric și cablul prelungitor se pozează astfel încât să nu fie deteriorate, îndoite, strivite sau forfecate.
- ▶ Cablul electric și cablul prelungitor se protejează contra căldurii, uleiului și substanțelor chimice.
- ▶ Cablul electric și cablul prelungitor se așează pe o bază uscată.
- În timpul lucrului se încălzește cablul prelungitor. Dacă nu se evacuează căldura, atunci aceasta poate declanșa un incendiu.
 - ▶ Dacă se folosește un tambur pentru cablu: derulați cablul complet de pe tambur.
- În cazul în care cablurile electrice și țevile sunt trase în perete, ele se pot deteriora dacă încărcătorul este montat pe perete. Contactul cu componentele sub tensiune poate avea ca rezultat șocul electric. Risc de rănire gravă a persoanelor și de pagube materiale.
 - ▶ Asigurați-vă de faptul că în locul prevăzut nu sunt trase în perete cabluri electrice și țevi.
- În cazul în care încărcătorul nu este montat pe perete așa cum este prezentat în acest manual de utilizare, încărcătorul sau acumulatorul poate să cadă, eventual încărcătorul se poate supraîncălzi. Risc de rănire a persoanelor și de avariere a bunurilor.
 - ▶ Montați încărcătorul pe un perete conform celor prezentate în acest manual de utilizare.
- Dacă încărcătorul cu acumulatorul introdus este montat pe un perete, acumulatorul poate cădea din încărcător. Risc de rănire a persoanelor și de avariere a bunurilor.
 - ▶ Montați mai întâi încărcătorul pe perete și apoi introduceți acumulatorul.

4.10 Transportarea

4.10.1 Foarfecă pentru tăiat crengi

▲ AVERTISMENT

- În timpul transportului, foarfeca pentru tăiat crengi poate cădea sau se poate deplasa. Risc de rănire a persoanelor și de pagube materiale.
 - ▶ Închideți lama și opriți foarfeca pentru tăiat crengi.
 - ▶ Extrageți acumulatorul.



- ▶ Glisați apărătoarea lamei peste lamă până când aceasta se fixează în poziție și acoperă complet lama.
- ▶ Transportați foarfeca pentru tăiat crengi în ambalajul livrat.
- ▶ Asigurați ambalajul astfel încât să nu se poată mișca.

4.10.2 Acumulator

▲ AVERTISMENT

- Acumulatorul nu este protejat împotriva tuturor influențelor mediului. Dacă acumulatorul este expus la anumite influențe ale mediului, acesta se poate deteriora, iar bunurile pot fi avariate.
 - ▶ Nu transportați un acumulator deteriorat.
 - ▶ Transportați acumulatorul în ambalaj.
- În timpul transportului, acumulatorul poate cădea sau se poate deplasa. Risc de rănire a persoanelor și de pagube materiale.
 - ▶ Asigurați ambalajul astfel încât să nu se poată mișca.

4.10.3 Încărcător

▲ AVERTISMENT

- În timpul transportului, încărcătorul poate cădea sau se poate deplasa. Risc de rănire a persoanelor și de pagube materiale.
 - ▶ Scoateți ștecărul de rețea din priză.
 - ▶ Extrageți acumulatorul.
 - ▶ Asigurați încărcătorul cu centuri de fixare, curele sau cu o plasă astfel încât acestea să nu poată cădea și să nu se poată deplasa.
- Cablul de alimentare nu se pretează la transportul încărcătorului cu ajutorul acestuia. Cablul electric și încărcătorul se pot deteriora.
 - ▶ Înfășurați cablul electric și fixați-l la încărcător.

4.11 Stocarea

4.11.1 Foarfecă pentru tăiat crengi

▲ AVERTISMENT

- Copiii nu pot recunoaște și evalua pericolele pe care le prezintă foarfeca pentru tăiat crengi. Copiii pot suferi leziuni grave.
 - ▶ Închideți lama și opriți foarfeca pentru tăiat crengi.



- ▶ Extrageți acumulatorul.

- ▶ Glisați apărătoarea lamei peste lamă până când aceasta se fixează în poziție și acoperă complet lama.
 - ▶ Depozitați foarfeca pentru tăiat crengi într-un loc care nu este la îndemâna copiilor.
- Contactele electrice de la foarfeca pentru tăiat crengi și componentele metalice pot coroda din cauza umezelii. Foarfeca pentru tăiat crengi poate fi deteriorată.
 - ▶ Închideți lama și opriți foarfeca pentru tăiat crengi.



- ▶ Extrageți acumulatorul.

- ▶ Depozitați foarfeca pentru tăiat crengi într-un loc curat și uscat.

4.11.2 Acumulator

▲ AVERTISMENT

- Copiii nu pot recunoaște și evalua pericolele pe care le prezintă acumulatorul. Copiii pot suferi leziuni grave.
 - ▶ Depozitați acumulatorul într-un loc care nu este la îndemâna copiilor.
- Acumulatorul nu este protejat împotriva tuturor influențelor mediului. Dacă acumulatorul este expus la anumite influențe ale mediului, acesta se poate deteriora iremediabil.
 - ▶ Depozitați acumulatorul într-un loc curat și uscat.
 - ▶ Depozitați acumulatorul într-un spațiu închis.
 - ▶ Depozitați acumulatorul separat de foarfeca pentru tăiat crengi.
 - ▶ Dacă acumulatorul este depozitat în încărcător: îndepărtați ștecărul de rețea și depozitați acumulatorul cu o stare de încărcare între 40 % și 60 %.
 - ▶ Nu depozitați acumulatorul la temperaturi aflate în afara intervalului specificat, 18.5.

4.11.3 Încărcător

▲ AVERTISMENT

- Copiii nu pot recunoaște și evalua pericolele pe care le prezintă încărcătorul. Copiii sunt în situații de risc de rănire gravă sau deces.
 - ▶ Scoateți ștecărul de rețea.
 - ▶ Depozitați încărcătorul într-un loc care nu este la îndemâna copiilor.
- Încărcătorul nu este protejat împotriva tuturor influențelor mediului. Dacă încărcătorul este

expus la anumite influențe ale mediului, acesta se poate avaria.

- ▶ Scoateți ștecărul de rețea.
- ▶ Dacă încărcătorul este cald: lăsați încărcătorul să se răcească.
- ▶ Depozitați încărcătorul într-un loc curat și uscat.
- ▶ Depozitați încărcătorul într-un spațiu închis.
- ▶ Nu depozitați încărcătorul la temperaturi aflate în afara intervalului specificat,  18.5.
- Cablul electric nu se pretează la transportarea sau suspendarea încărcătorului cu ajutorul acestuia. Cablul electric și încărcătorul se pot deteriora.
 - ▶ Apucați și țineți încărcătorul de carcasă.
 - ▶ Suspențați încărcătorul de consola de perete.

4.12 Curățarea, întreținerea și repararea

AVERTISMENT

- În cazul în care acumulatorul este introdus în timpul curățării, întreținerii sau reparațiilor, foarfeca pentru tăiat crengi poate fi pornită accidental. Risc de rănire gravă a persoanelor și de pagube materiale.



- ▶ Extrageți acumulatorul.









- Agenții de curățare corozivi, curățarea cu jet de apă sau obiectele ascuțite pot deteriora foarfeca pentru tăiat crengi, lama, contra-lama, acumulatorul și încărcătorul. Dacă foarfeca pentru tăiat crengi, lama, contra-lama, acumulatorul sau încărcătorul nu sunt curățate corespunzător, componentele ar putea să nu mai funcționeze corect, iar dispozitivele de siguranță ar putea fi scoase din funcțiune. Se pot produce grave leziuni corporale.
 - ▶ Curățați foarfeca pentru tăiat crengi, lama, contra-lama, acumulatorul și încărcătorul conform descrierii din aceste instrucțiuni de utilizare.
- Dacă foarfeca pentru tăiat crengi, lama, contra-lama, acumulatorul și încărcătorul nu sunt întreținute sau reparate corespunzător, componentele ar putea să nu mai funcționeze corect, iar dispozitivele de siguranță ar putea fi scoase din funcțiune. Persoanele pot fi rănite grav sau chiar omorâte.
 - ▶ Întrețineți sau reparați lama și contra-lama conform descrierii din aceste instrucțiuni de utilizare.

- ▶ Nu încercați să efectuați pe cont propriu lucrările de întreținere sau reparație asupra foarfecii pentru tăiat crengi, acumulatorului sau încărcătorului.
- ▶ În cazul în care foarfeca pentru tăiat crengi, acumulatorul sau încărcătorul necesită lucrări de întreținere sau reparație: adresați-vă unui distribuitor STIHL.
- În timpul curățării, întreținerii sau reparației lamei sau a contra-lamei, utilizatorul se poate tăia în lama ascuțită. Pericol de rănire a utilizatorului.
 - ▶ Purtați mănuși de lucru făcute din material rezistent la uzură.

5 Pregătirea de utilizare a foarfecii pentru tăiat crengi

5.1 Pregătirea de utilizare a foarfecii pentru tăiat crengi

Înainte de începerea oricăror lucrări trebuie parcurși pașii următori:

- ▶ Asigurați-vă că următoarele componente sunt într-o stare sigură:
 - Foarfecă pentru tăiat crengi,  4.6.1.
 - Lamă și contra-lamă,  4.6.2.
 - Acumulator,  4.6.3.
 - Încărcător,  4.6.4.
- ▶ Verificați acumulatorul,  9.2.
- ▶ Încărcați acumulatorul complet,  6.2.
- ▶ Curățați foarfeca pentru tăiat crengi,  14.1.
- ▶ Curățați lama și contra-lama,  14.2.
- ▶ Verificați elementele de comandă,  9.1.
- ▶ Dacă pașii nu pot fi efectuați: nu folosiți foarfeca pentru tăiat crengi și contactați un distribuitor STIHL.

6 Încărcarea acumulatorului, LED-urile și tonurile de semnalizare

6.1 Montarea încărcătorului pe un perete

Încărcătorul poate fi montat pe un perete.

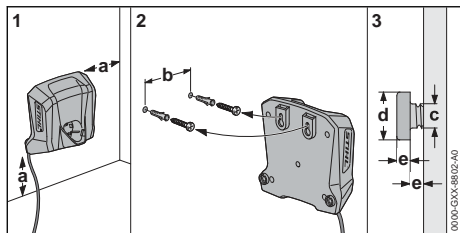

- ▶ Montați încărcătorul pe perete, astfel încât să se respecte următoarele condiții:
 - Să fie folosite materiale de fixare corespunzătoare.
 - Încărcătorul este în poziție orizontală. Respectați următoarele mărimi:
 - a = minim 100 mm
 - b = 54 mm
 - c = 4,5 mm
 - d = 9 mm
 - e = 2,5 mm

6.2 Încărcarea acumulatorului

Timpul de încărcare depinde de câțiva factori, de ex. temperatura acumulatorului sau temperatura ambiantă. Pentru o capacitate optimă, respectați intervalele de temperatură recomandate, 18.6. Timpul de încărcare real poate fi diferit de timpul de încărcare specificat. Timpul de încărcare este disponibil la www.stihl.com/charging-times.

Când ștecărul de rețea este introdus în priză, iar acumulatorul este introdus în încărcător, procesul de încărcare pornește automat. Când acumulatorul este complet încărcat, încărcătorul se decuplează automat.

În timpul încărcării, acumulatorul și încărcătorul se încălzesc.

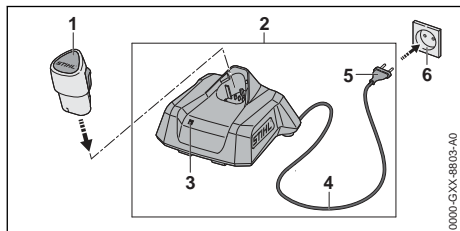

- ▶ Introduceți ștecărul de rețea (5) într-o priză de perete accesibilă (6). Încărcătorul (2) efectuează un autotest. LED-ul (3) se aprinde timp de aprox. 1 secundă verde și apoi aprox. 1 secundă roșu.
- ▶ Pozați cablul de racord (4).

- ▶ Introduceți acumulatorul (1) în ghidajele încărcătorului (2) și împingeți până la opritor. LED-ul (3) se aprinde continuu sau intermitent în verde. Acumulatorul (1) este în curs de încărcare.
- ▶ Dacă LED-ul (3) nu mai este aprins: Acumulatorul (1) este încărcat complet și poate fi scos din încărcătorul (2).
- ▶ Dacă nu se mai utilizează încărcătorul (2): scoateți ștecărul de rețea (5) din priză (6).

6.3 Indicarea stării de încărcare

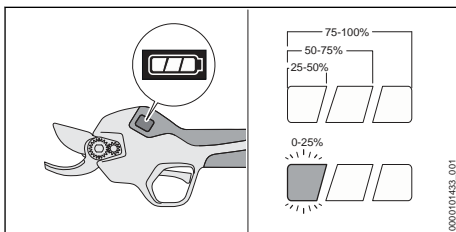

- ▶ Introduceți acumulatorul.
- ▶ Porniți foarfeca pentru tăiat crengi.
- ▶ Dacă bara luminoasă din stânga luminează intermitent alb: încărcăți acumulatorul.

6.4 LED la încărcător

LED-ul indică starea încărcătorului sau avarii. LED-ul poate lumina permanent, respectiv pâlpâi, cu culoarea verde sau roșu.

Dacă LED-ul luminează permanent sau intermitent cu culoarea verde, acumulatorul este în curs de încărcare.

- ▶ Dacă LED-ul este aprins continuu sau intermitent roșu: remediați avariile, 17. Există o defecțiune la încărcător sau la acumulator.

6.5 Semnale sonore

Semnalele sonore pot indica starea foarfecii pentru tăiat crengi și defecțiunile.

Atunci când foarfeca pentru tăiat crengi este pornită sau oprită, se aude un semnal sonor lung.

Atunci când foarfeca pentru tăiat crengi este deschisă sau închisă permanent, se aud trei semnale sonore scurte.

Atunci când se reglează lățimea de deschidere a lamei, se aude un semnal sonor scurt.

- ▶ Dacă se aud șase semnale sonore scurte: remediați defecțiunile, 17.1. La foarfeca pentru tăiat crengi sau la acumulator există o defecțiune.

7 Introducerea și scoaterea bateriei

7.1 Introducerea acumulatorului

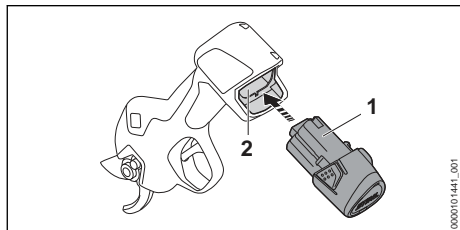

- ▶ Apăsați acumulatorul (1) în compartimentul acumulatorului (2) până la opritor. Acumulatorul (1) se fixează cu un clic.

7.2 Extragerea acumulatorului

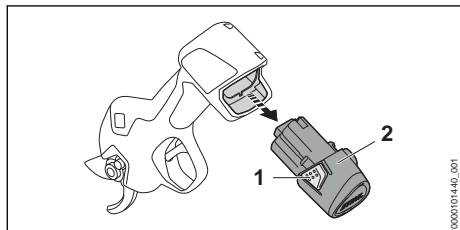

- ▶ Apăsați ambele cârlige de blocare (1). Acumulatorul (2) este acum deblocat și poate fi scos.

8 Pornirea și oprirea foarfecii pentru tăiat crengi

8.1 Pornirea foarfecii pentru tăiat crengi

- ▶ Țineți foarfeca pentru tăiat crengi cu o mână de mânerul de comandă, astfel încât degetul mare să cuprindă mânerul de comandă, iar degetul arătător să poată opera maneta de acționare.

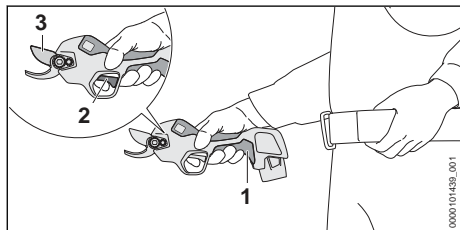

- ▶ Apăsați butonul (1) și mențineți-l apăsat până când se aude un semnal sonor lung.

Afișajul se aprinde, iar foarfeca pentru tăiat crengi este pregătită de funcționare.

- ▶ Apăsați maneta de acționare (2) rapid de 2 ori succesiv. Sunt emise trei semnale sonore scurte. Lama (3) se deschide complet.

Foarfeca pentru tăiat crengi se oprește automat dacă nu se utilizează mai mult de 2 minute.

- ▶ Porniți foarfeca pentru tăiat crengi din nou.

8.2 Oprirea foarfecii pentru tăiat crengi

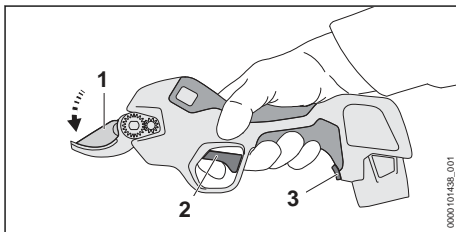

- ▶ Apăsați maneta de acționare (2) și mențineți-o apăsată. Se aude un semnal sonor scurt după 3 secunde.
- ▶ Continuați să țineți apăsată maneta de acționare (2) până când se aud trei semnale sonore scurte. Lama (1) se închide și rămâne închisă.
- ▶ În cazul în care lama nu se închide: scoateți acumulatorul și adresați-vă unui distribuitor STIHL. Foarfeca pentru tăiat crengi este defectă.
- ▶ Apăsați butonul (3) și mențineți-l apăsat până când se aude un semnal sonor lung. Afișajul se stinge și foarfeca pentru tăiat crengi este oprită.

INDICAȚIE

- Dacă maneta de acționare este eliberată înainte de emiterea celor trei semnale sonore scurte, lățimea de deschidere a lamei poate fi reglată și lama nu este închisă.
 - ▶ Pentru închiderea lamei, apăsați maneta de acționare (2) și mențineți-o apăsată timp de cel puțin 5 secunde, până când sunt emise trei semnale sonore scurte.

9 Verificarea foarfecii pentru tăiat crengi și a acumulatorului

9.1 Verificarea elementelor de comandă

Maneta de acționare

- ▶ Extrageți acumulatorul.
 - ▶ Apăsați maneta de acționare.
 - ▶ Dacă maneta de acționare este greu de acționat sau nu revine în poziția inițială: nu folosiți foarfeca pentru tăiat crengi și contactați un distribuitor STIHL.
- Maneta de acționare este defectă.

Pomirea foarfecii pentru tăiat crengi

- ▶ Introduceți acumulatorul.
 - ▶ Apăsați butonul  și mențineți-l apăsat până când se aude un semnal sonor lung. Afișajul se aprinde, iar foarfeca pentru tăiat crengi este pregătită de funcționare.
 - ▶ Apăsați maneta de acționare rapid de 2 ori succesiv. Sunt emise trei semnale sonore scurte. Lama se deschide complet.
 - ▶ Apăsați maneta de acționare. Lama se închide și se deschide.
 - ▶ În cazul în care lama nu se închide și nu se deschide: scoateți acumulatorul și adresați-vă unui distribuitor STIHL.
- Foarfeca pentru tăiat crengi este defectă.

9.2 Verificarea acumulatorului

- ▶ Introduceți acumulatorul.
 - ▶ Apăsați butonul  și mențineți-l apăsat până când se aude un semnal sonor lung. Foarfeca pentru tăiat crengi este pregătită pentru funcționare, iar afișajul se aprinde.
 - ▶ Dacă afișajul nu se aprinde: nu folosiți foarfeca pentru tăiat crengi și acumulatorul și apelați la un distribuitor STIHL.
- La foarfeca pentru tăiat crengi sau la acumulator există o defecțiune.

10 Lucrul cu foarfeca pentru tăiat crengi

10.1 Ținerea și ghidarea foarfecii pentru tăiat crengi

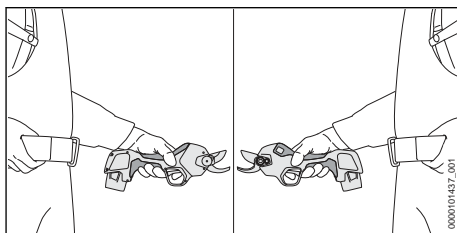

- ▶ Țineți foarfeca pentru tăiat crengi cu o mână de mânerul de comandă, astfel încât degetul mare să cuprindă mânerul de comandă, iar degetul arătător să poată opera maneta de acționare.
- ▶ Mâna liberă trebuie ținută la distanță față de lamă.

10.2 Setarea lățimii de deschidere a lamei

În funcție de grosimea crengii, se pot seta două lățimi de deschidere a lamei (19 mm / 25 mm). Lățimea de deschidere a lamei setată este afișată pe afișaj cu un simbol luminos alb.

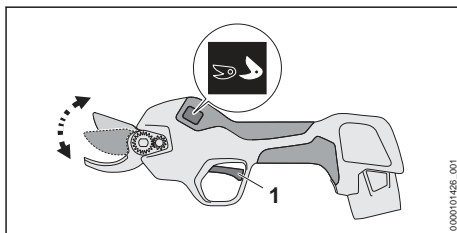

- ▶ Apăsați maneta de acționare (1) și mențineți-o apăsată timp de 3 secunde până când se aude un semnal sonor scurt. Lățimea de deschidere a lamei crește sau scade. Simbolul luminos alb de pe afișaj se comută.

10.3 Tăierea

Înainte de livrare, foarfeca pentru tăiat crengi este supusă unor teste de calitate extinse efectuate de STIHL. Din acest motiv, pe afișaj sunt afișate deja câteva tăieturi în starea la livrare.

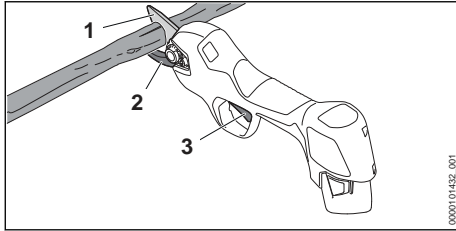

- ▶ Contra-lama (2) se aşază de jos pe creangă.

**AVERTISMENT**

- Lama aflată în mişcare poate să rănească grav utilizatorul.
 - ▶ Mâna liberă trebuie ținută la o distanță de minim 40 cm de lamă.
 - ▶ Nu atingeți lama.
- ▶ Apăsăți maneta de acționare (3). Lama (1) se închide, iar creanga este tăiată. Apoi, lama (1) se deschide automat.

Este posibilă blocarea lamei pe durata lucrului. O lamă blocată se deschide automat.

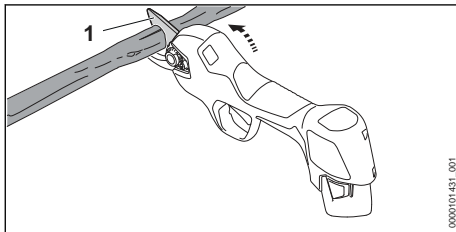

Dacă lama este blocată:

- ▶ Rabatați în sus foarfeca pentru tăiat crengi și scoateți-o din tăietură.
- ▶ Foarfeca pentru tăiat crengi nu se deschide în lateral sau în jos.

INDICAȚIE

- În cazul în care mânerul de comandă se încălzește prea tare în timpul lucrului, foarfeca pentru tăiat crengi poate fi deteriorată.
 - ▶ Opriți foarfeca pentru tăiat crengi și lăsați-o să se răcească.
 - ▶ Reduceți numărul de tăieturi pe minut sau diametrul crengilor care urmează să fie tăiate.

Pentru o capacitate optimă, respectați intervalele de temperatură recomandate, 18.6.

11 După lucru**11.1 După lucru**

- ▶ Opriți foarfeca pentru tăiat crengi și scoateți acumulatorul. Lama trebuie să fie închisă.
- ▶ Dacă foarfeca pentru tăiat crengi este udă: lăsați foarfeca pentru tăiat crengi să se usuce.
- ▶ Dacă acumulatorul este ud sau umed: lăsați acumulatorul să se usuce, 18.6.
- ▶ Curățați foarfeca pentru tăiat crengi.
- ▶ Curățați lama și contra-lama.
- ▶ Glisați apărațoarea lamei peste lamă până când aceasta se fixează în poziție și acoperă complet lama.
- ▶ Curățați acumulatorul.

12 Transportarea**12.1 Transportul foarfecii pentru tăiat crengi**

- ▶ Opriți foarfeca pentru tăiat crengi și scoateți acumulatorul. Lama trebuie să fie închisă.
- ▶ Glisați apărațoarea lamei peste lamă până când aceasta se fixează în poziție și acoperă complet lama.

Transportul manual al foarfecii pentru tăiat crengi

- ▶ Transportați foarfeca pentru tăiat crengi cu o mână de mânerul de comandă.

Transportul foarfecii pentru tăiat crengi într-un vehicul

- ▶ Transportați foarfeca pentru tăiat crengi în ambalajul livrat.
- ▶ Asigurați ambalajul astfel încât să nu se poată mișca.

12.2 Transportul acumulatorului

- ▶ Opriți foarfeca pentru tăiat crengi și scoateți acumulatorul. Lama trebuie să fie închisă.
- ▶ Asigurați-vă de faptul că acumulatorul este într-o stare sigură.
- ▶ Ambalați acumulatorul astfel încât să nu se poată mișca în ambalaj.
- ▶ Asigurați ambalajul astfel încât să nu se poată mișca.

Acumulatorul se supune cerințelor privind transportul bunurilor periculoase. Acumulatorul este clasificat ca UN 3480 (baterii litiu-ion) și a fost verificat conform manualului de verificare și criterii UN partea III, subcapitolul 38.3.

Reglementările de transport sunt indicate în www.stihl.com/safety-data-sheets.

12.3 Transportul încărcătorului

- ▶ Scoateți ștecărul de rețea din priză.
- ▶ Extrageți acumulatorul.
- ▶ Înfășurați cablul electric și fixați-l la încărcător.
- ▶ Dacă încărcătorul este transportat într-un autovehicul: asigurați încărcătorul cu centuri de fixare, curele sau cu o plasă astfel încât încărcătorul să nu poată cădea și să nu se poată deplasa.

13 Stocarea

13.1 Depozitarea foarfecii pentru tăiat crengi

- ▶ Oprii foarfeca pentru tăiat crengi și scoateți acumulatorul.
Lama trebuie să fie închisă.
- ▶ Glisați apărătoarea lamei peste lamă până când aceasta se fixează în poziție și acoperă complet lama.
- ▶ Depozitați foarfeca pentru tăiat crengi astfel încât să fie îndeplinite următoarele condiții:
 - Foarfeca pentru tăiat crengi nu se poate răsturna și deplasa.
 - Foarfeca pentru tăiat crengi este depozitată într-un loc care nu se află la îndemâna copiilor.
 - Foarfeca pentru tăiat crengi este curată și uscată.

13.2 Depozitarea acumulatorului

STIHL recomandă depozitarea acumulatorului într-o stare de încărcare între 40 % și 60 %.

- ▶ Depozitați acumulatorul astfel încât să fie îndeplinite următoarele condiții:
 - Acumulatorul este depozitat într-un loc care nu se află la îndemâna copiilor.
 - Acumulatorul este curat și uscat.
 - Acumulatorul se află într-un spațiu închis.
 - Acumulatorul este separat de foarfeca pentru tăiat crengi.
 - Dacă acumulatorul este depozitat în încărcător: îndepărtați ștecărul de rețea și depozitați acumulatorul cu o stare de încărcare între 40 % și 60 %.
 - Nu depozitați acumulatorul la temperaturi aflate în afara intervalului de temperatură specificat, 18.5.

INDICAȚIE

- Dacă acumulatorul nu este depozitat conform descrierii din prezentul Manual de utilizare, acumulatorul se poate descărca profund și, astfel, poate suferi daune iremediabile.
 - ▶ Înainte de depozitare, încărcăți acumulatorul descărcat. STIHL recomandă depozitarea acumulatorului într-o stare de încărcare între 40 % și 60 %.
 - ▶ Depozitați acumulatorul separat de foarfeca pentru tăiat crengi.

13.3 Depozitarea încărcătorului

- ▶ Scoateți ștecărul din priză.

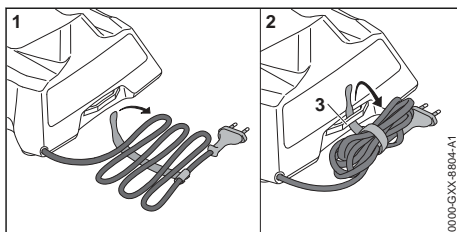

- ▶ Înfășurați cablul de racord și fixați-l la încărcător.
- ▶ Depozitați încărcătorul astfel încât să se respecte următoarele condiții:
 - Încărcătorul este depozitat într-un loc care nu se află la îndemâna copiilor.
 - Încărcătorul este curat și uscat.
 - Încărcătorul este depozitat într-un spațiu închis.
 - Încărcătorul nu este suspendat de cablul de racord sau la nivelul suportului (3) pentru cablul de racord.
 - Nu depozitați încărcătorul la temperaturi aflate în afara intervalului de temperatură specificat, 18.5.

14 Curățare

14.1 Curățarea foarfecii pentru tăiat crengi

- ▶ Oprii foarfeca pentru tăiat crengi și scoateți acumulatorul.
Lama trebuie să fie închisă.
- ▶ Curățați foarfeca pentru tăiat crengi cu o lavetă umedă sau cu soluție STIHL pentru îndepărtarea rășinilor.
- ▶ Îndepărtați materiile străine din compartimentul acumulatorului și curățați-l folosind o lavetă umedă.

- ▶ Curățați contactele electrice din compartimentul acumulatorului folosind o pensulă sau o perie moale.

14.2 Curățarea lamei și a contra-lamei

Lama trebuie să fie deschisă pentru curățare.

- ▶ Porniți foarfeca pentru tăiat crengi.
- ▶ Apăsăți butonul  și mențineți-l apăsat până când se aude un semnal sonor lung. Afișajul se stinge și foarfeca pentru tăiat crengi este oprită. Lama rămâne deschisă.
- ▶ Extrageți acumulatorul.
- ▶ Curățați lama și contra-lama cu o cârpă umedă și apă caldă cu săpun.
- ▶ Pulverizați soluție de îndepărtare a rășinilor STIHL pe ambele părți ale lamei și contra-lamei.

14.3 Curățarea bateriei

- ▶ Curățați bateria cu o lavetă umedă.

14.4 Curățarea încărcătorului

- ▶ Scoateți ștecărul din priză.
- ▶ Curățați încărcătorul cu o lavetă umedă.
- ▶ Curățați contactele electrice ale încărcătorului folosind o pensulă sau o perie moale.

15 Întreținere

15.1 Intervale de întreținere

Intervalele de întreținere depind de condițiile ambientale și de lucru. STIHL recomandă următoarele intervale de întreținere:

La fiecare 4000 de tăieturi

- ▶ Lubrifiați lama și contra-lama.

Anual

- ▶ Solicitați verificarea foarfecii pentru tăiat crengi de către un distribuitor STIHL.

15.2 Lubrifierea lamei și a contra-lamei

Uleiul multifuncțional bio STIHL Multioil Bio sau un ulei multifuncțional similar, biodegradabil, lubrifică și răcește lama și contra-lama.

Lama trebuie să fie deschisă pentru lubrifiere.

- ▶ Porniți foarfeca pentru tăiat crengi.
- ▶ Apăsăți butonul  și mențineți-l apăsat până când se aude un semnal sonor lung. Afișajul se stinge și foarfeca pentru tăiat crengi este oprită. Lama rămâne deschisă.
- ▶ Extrageți acumulatorul.

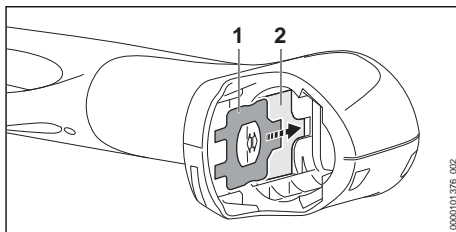

- ▶ Scoateți cheia combinată (1) din suportul (2) din compartimentul acumulatorului.
- ▶ Curățați lama și contra-lama.
- ▶ Așezați foarfeca pentru tăiat crengi pe o suprafață plană, astfel încât afișajul să fie orientat în sus.

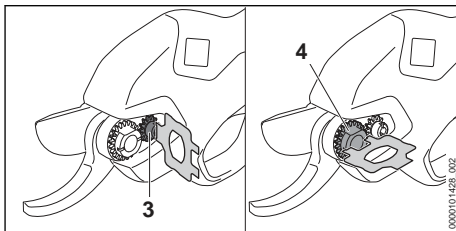

- ▶ Slăbiți șurubul (3) și piulița de reglare (4) cu ajutorul cheii combinate.

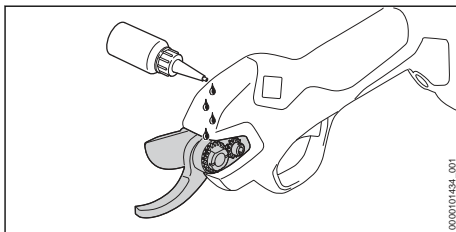

- ▶ Aplicați ulei multifuncțional în spațiul dintre lamă și contra-lamă.

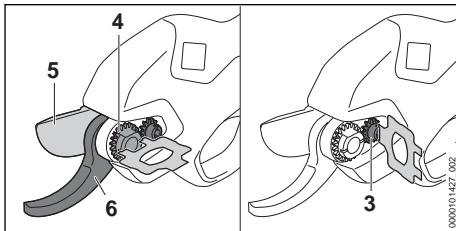

- ▶ Strângeți piulița de reglare (4) astfel încât lama (5) să nu mai poată fi deplasată lateral față de contra-lamă (6) și să gliseze ușor, fără joc, pe lângă contra-lamă (6).
- ▶ Strângeți ferm șurubul (3).
- ▶ Introduceți acumulatorul.

- ▶ Porniți foarfeca pentru tăiat crengi. Uleiul multifuncțional se distribuie pe lamă și pe contra-lamă. Lama și contra-lama sunt lubrifiate.

15.3 Lubrifierea lamei și a contra-lamei cu pompa de ungere

Alternativ, lama și contra-lama pot fi lubrifiate cu ajutorul unei pompe de ungere prin intermediul niplului de lubrifiere.

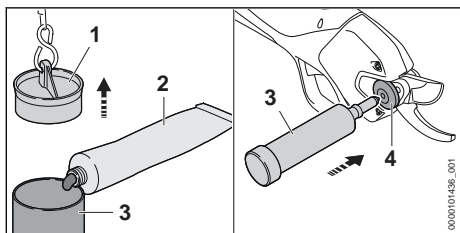

- ▶ Scoateți dopul (1) pompei de ungere (3) de la nivelul lanțului.
- ▶ Umpleți pompa de ungere (3) până la 2/3 cu vaselină universală STIHL (2).
- ▶ Apăsăți ferm dopul (1) pe pompa de ungere (3).
- ▶ Poziționați pompa de ungere (3) la niplul de lubrifiere (4).
- ▶ Apăsăți pompa de ungere (3) și presați vaselina universală STIHL cu 1 sau 2 mișcări prin niplul de lubrifiere (4).

15.4 Reglarea jocului dintre lamă și contra-lamă

Dacă este posibilă deplasarea laterală sau verticală a lamei față de contra-lamă, atunci trebuie reglat jocul dintre lamă și contra-lamă.

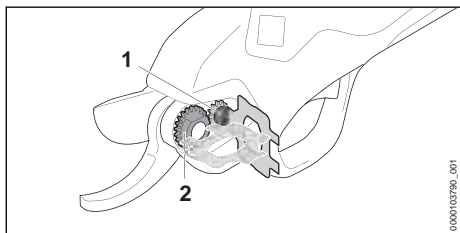

- ▶ Slăbiți șurubul (1).
- ▶ Strângeți ferm piulița de reglare (2).
- ▶ Strângeți ferm șurubul (1).

16 Reparare

16.1 Repararea foarfecii pentru tăiat crengi, a acumulatorului și a încărcătorului

Utilizatorul nu are voie să efectueze lucrări de reparație la nivelul foarfecii pentru tăiat crengi, lamei, acumulatorului și încărcătorului.

- ▶ În cazul în care foarfeca pentru tăiat crengi sau lama sunt deteriorate: nu utilizați foarfeca pentru tăiat crengi sau lama și adresați-vă unui distribuitor STIHL.
- ▶ Dacă acumulatorul este defect sau avariât: înlocuiți acumulatorul.
- ▶ Dacă încărcătorul este defect sau avariât: înlocuiți încărcătorul.
- ▶ În cazul în care cablul electric este defect sau deteriorat: nu folosiți încărcătorul și solicitați înlocuirea cablului electric de către un distribuitor STIHL.

16.2 Înlocuirea lamei și a contra-lamei

- ▶ Porniți foarfeca pentru tăiat crengi.
- ▶ Apăsăți butonul  și mențineți-l apăsat până când se aude un semn sonor lung. Afișajul se stinge și foarfeca pentru tăiat crengi este oprită. Lama rămâne deschisă.
- ▶ Extrageți acumulatorul.

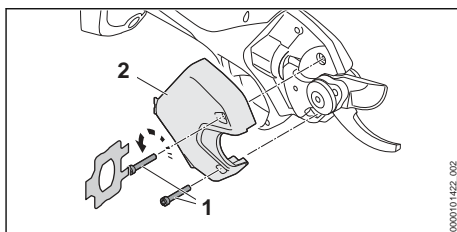

- ▶ Deșurubați șuruburile (1).
- ▶ Îndepărtați capacul (2).

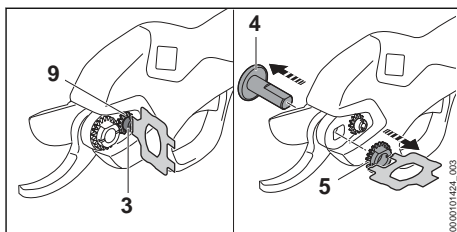

- ▶ Slăbiți șurubul (3).
- ▶ Deșurubați piulița de reglare (5).
- ▶ Scoateți bolțul lagărului (4).

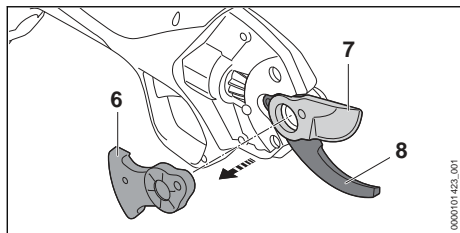

- ▶ Scoateți segmentul danturat (6).
- ▶ Detașați lama (7) și aruncați-o.
- ▶ În cazul în care contra-lama (8) trebuie înlocuită:
 - ▶ Scoateți șurubul (3) cu șaiba suport (9).
 - ▶ Scoateți și eliminați contra-lama (8).
 - ▶ Introduceți noua contra-lamă (8).
 - ▶ Introduceți șurubul (3) cu șaiba suport (9) și strângeți astfel încât șaiba suport (9) să poată fi încă rotită.
- ▶ Introduceți noua lamă (7).
- ▶ Introduceți segmentul danturat (6).

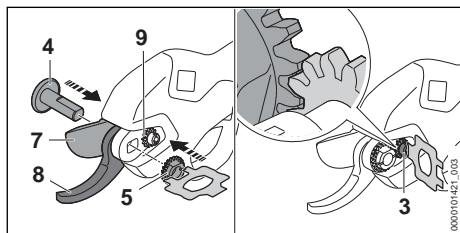

- ▶ Introduceți bolțul lagărului (4) în lagărul noii lame.
- ▶ Lubrifiați lama și contra-lama.
- ▶ Înșurubați piulița de reglare (5) și strângeți-o astfel încât lama (7) să nu mai poată fi deplasată lateral față de contra-lamă (8), iar lama (7) să gliseze ușor, fără joc, pe lângă contra-lamă (8).
- ▶ Strângeți ferm șurubul (3). Dantura de pe șaiba suport (9) și cea de pe piulița de reglare (5) trebuie să se angreneze.

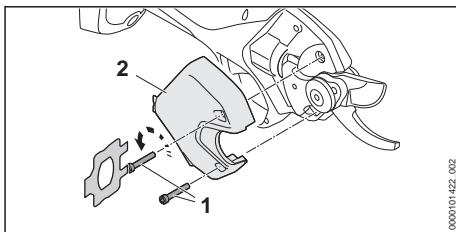





- ▶ Așezați capacul (2).
- ▶ Înșurubați șuruburile (1) și strângeți ferm.

17 Depanare

17.1 Remedierea defecțiunilor la foarfeca pentru tăiat crengi sau la acumulator

Defecțiunea	Afișajul de la foarfeca pentru tăiat crengi și semnalele sonore	Cauza	Remediere
Foarfeca pentru tăiat crengi nu funcționează după pornire sau se oprește brusc în timpul funcționării.	1 bară luminoasă intermitent alb.	Acumulatorul este aproape descărcat.	▶ Încărcați acumulatorul.
	E01 6 semnale sonore scurte	Acumulatorul este aproape descărcat sau acumulatorul este profund descărcat.	▶ Încercați să încărcați acumulatorul. ▶ În cazul în care acumulatorul nu poate fi încărcat: nu mai utilizați acumulatorul și adresați-vă unui distribuitor STIHL.
	E03 6 semnale sonore scurte	Acumulatorul este prea rece.	▶ Extrageți acumulatorul. ▶ Lăsați acumulatorul să se încălzească.
	E04 6 semnale sonore scurte	Acumulatorul este prea cald.	▶ Extrageți acumulatorul. ▶ Lăsați acumulatorul să se răcească.

Defecțiunea	Afișajul de la foarfeca pentru tăiat crengi și semnalele sonore	Cauza	Remediere
	E02 6 semnale sonore scurte	Există o defecțiune la acumulator.	<ul style="list-style-type: none"> ▶ Scoateți acumulatorul și reintroduceți-l. ▶ Porniți foarfeca pentru tăiat crengi. ▶ Dacă defecțiunea este afișată în continuare: nu utilizați acumulatorul și adresați-vă unui distribuitor STIHL.
	E10 - E13 6 semnale sonore scurte	Defecțiune la foarfeca pentru tăiat crengi.	<ul style="list-style-type: none"> ▶ Scoateți acumulatorul și reintroduceți-l. ▶ Porniți foarfeca pentru tăiat crengi. ▶ Dacă defecțiunea este afișată în continuare: nu utilizați foarfeca pentru tăiat crengi și adresați-vă unui distribuitor STIHL.
	E14 6 semnale sonore scurte	Lama este blocată.	<ul style="list-style-type: none"> ▶ Extrageți acumulatorul. ▶ Înlăturați blocajul. ▶ Introduceți acumulatorul. ▶ Porniți foarfeca pentru tăiat crengi. ▶ Dacă defecțiunea este afișată în continuare: nu utilizați foarfeca pentru tăiat crengi și adresați-vă unui distribuitor STIHL.
		Diametrul crengilor care urmează să fie tăiate este prea mare.	<ul style="list-style-type: none"> ▶ Tăiați materialul de tăiere cu un diametru mai mic al crengii. ▶ Dacă lama este blocată în tăietură: desprindeți lama,  10.3.
		Viteza de lucru este prea mare.	<ul style="list-style-type: none"> ▶ Reduceți numărul de tăieturi pe minut.
		Foarfeca pentru tăiat crengi este prea caldă.	<ul style="list-style-type: none"> ▶ Lăsați foarfeca pentru tăiat crengi să se răcească. ▶ Reduceți numărul de tăieturi pe minut sau diametrul crengilor care urmează să fie tăiate.
		Conexiunea electrică dintre foarfeca pentru tăiat crengi și acumulator este întreruptă.	<ul style="list-style-type: none"> ▶ Extrageți acumulatorul. ▶ Curățați contactele electrice din compartimentul acumulatorului. ▶ Introduceți acumulatorul.
		Foarfeca pentru tăiat crengi sau acumulatorul sunt umede.	<ul style="list-style-type: none"> ▶ Lăsați foarfeca pentru tăiat crengi sau acumulatorul să se usuce,  18.6.
Puterea de tăiere a foarfecii pentru tăiat crengi scade sau este inadecvată.	1 bară luminoasă luminează intermitent alb.	Acumulatorul este aproape descărcat.	<ul style="list-style-type: none"> ▶ Încărcați acumulatorul.
		Lama și contra-lama nu sunt lubrificate suficient.	<ul style="list-style-type: none"> ▶ Lubrifiați lama și contra-lama.
		Lama este tocită.	<ul style="list-style-type: none"> ▶ Înlocuiți lama.
		Contra-lama este uzată.	<ul style="list-style-type: none"> ▶ Înlocuiți contra-lama.
		Jocul dintre lamă și contra-lamă este prea de mare. Lama poate zăngăni.	<ul style="list-style-type: none"> ▶ Reglați jocul dintre lamă și contra-lamă.

Defecțiunea	Afișajul de la foarfeca pentru tăiat crengi și semnalele sonore	Cauza	Remediere
		Viteza de lucru este prea mare.	► Reduceți numărul de tăieturi pe minut.
Timpul de funcționare al foarfecii pentru tăiat crengi este prea scurt.		Acumulatorul nu este complet încărcat.	► Încărcați acumulatorul complet.
		Durata de utilizare a acumulatorului este depășită.	► Înlocuiți acumulatorul.

17.2 Depanarea încărcătorului

Defecțiunea	LED-ul încărcătorului	Cauza	Remediere
Acumulatorul nu este încărcat.	LED-ul luminează roșu.	Acumulatorul este prea fierbinte sau prea rece.	► Lăsați acumulatorul introdus în încărcător. Încărcarea începe automat după ce s-a atins intervalul de temperatură permis.
	LED-ul pâlpâie cu roșu.	Conexiunea electrică între încărcător și acumulator este întreruptă.	► Extrageți acumulatorul. ► Curățați contactele electrice de pe încărcător. ► Introduceți acumulatorul.
		Defecțiune a încărcătorului.	► Nu folosiți încărcătorul și apelați la un distribuitor STIHL.
		Defecțiune la acumulator.	► Nu folosiți acumulatorul și apelați la un distribuitor STIHL.
Încărcătorul nu efectuează un autotest.	LED-ul nu se aprinde timp de aproximativ 1 secundă verde și aproximativ 1 secundă roșu.	Conexiunea electrică la încărcător a fost întreruptă pentru scurt timp.	► Scoateți ștecărul din priză. ► Așteptați 1 minut. ► Introduceți ștecărul de rețea în priză de contact.

18 Date tehnice

18.1 Foarfecă pentru tăiat crengi STIHL ASA 20.0

- Acumulator permis: STIHL AS
- Frecvență medie de tăiere: până la 12 tăieturi/minut
- Deschiderea maximă a lamei: 25 mm
- Grosimea maximă de tăiere: 25 mm (în funcție de lemn)
- Greutate fără acumulator: 760 g

Durata de funcționare este disponibilă la www.stihl.com/battery-life.

18.2 Acumulator STIHL AS

- Tehnologie de acumuloare: Litiu-ion
- Tensiune: 10,8 V
- Capacitatea în Ah: vezi plăcuța de identificare

- Conținutul de energie în Wh: vezi plăcuța de identificare
- Greutatea în kg: vezi plăcuța de identificare

18.3 Încărcător STIHL AL 1

- Tensiune nominală: vezi plăcuța de identificare
- Frecvența: a se vedea plăcuța de identificare
- Puterea nominală: a se vedea plăcuța de identificare
- Curent de încărcare: vezi plăcuța de identificare
- Conținutul maxim de energie al acumulatorului permis STIHL AS: 12,5 Ah

Timpii de încărcare sunt disponibili la www.stihl.com/charging-times.

18.4 Cabluri prelungitoare

Când se folosește un cablu prelungitor, firele sale trebuie să aibă minim următoarele secțiuni transversale, în funcție de tensiune și de lungimea cablului:

Dacă tensiunea nominală de pe plăcuța de identificare este între 220 V și 240 V:

- Lungimea cablului până la 20 m: AWG 15 / 1,5 mm²
- Lungimea cablului 20 m până la 50 m: AWG 13 / 2,5 mm²

Dacă tensiunea nominală de pe plăcuța de identificare este între 100 V și 127 V:

- Lungimea cablului până la 10 m: AWG 14 / 2,0 mm²
- Lungimea cablului 10 m până la 30 m: AWG 12 / 3,5 mm²

18.5 Limite de temperatură



AVERTISMENT

- Acumulatorul nu este protejat împotriva tuturor influențelor mediului. Dacă acumulatorul este expus la anumite influențe ale mediului, acesta se poate aprinde sau exploda. Risc de rănire gravă a persoanelor și de pagube materiale.
 - ▶ Nu încărcați acumulatorul la temperaturi sub - 20 °C sau peste + 50 °C.
 - ▶ Nu utilizați foarfeca pentru tăiat crengi, acumulatorul sau încărcătorul la temperaturi sub - 20 °C sau peste + 50 °C.
 - ▶ Nu depozitați foarfeca pentru tăiat crengi, acumulatorul sau încărcătorul la temperaturi sub - 20 °C sau peste + 70 °C.

18.6 Intervale de temperatură recomandate

Pentru o capacitate optimă a foarfecii pentru tăiat crengi, a acumulatorului și a încărcătorului, respectați următoarele intervale de temperatură:

- Încărcare: + 5 °C până la + 40 °C
- Utilizare: - 10 °C până la + 40 °C
- Depozitare: - 20 °C până la + 50 °C

Dacă acumulatorul este încărcat, utilizat ori depozitat la temperaturi în afara intervalului de temperaturi recomandat, capacitatea acestuia poate fi redusă.

În cazul în care acumulatorul este ud sau umed, lăsați-l să se usuce timp de cel puțin 48 de ore la o temperatură mai mare de + 15 °C și mai mică de + 50 °C și la o umiditate mai mică de 70 %. O

umiditate mai mare poate prelungi timpul de uscare.

18.7 Nivelurile de zgomot și vibrații

Valoarea K pentru nivelul de presiune acustică este 2 dB(A). Valoarea K pentru nivelul vibrației este 2 m/s².

STIHL recomandă purtarea unei căști de protecție auditivă.

- Nivelul de presiune acustică L_{pA} măsurat conform EN 62841-1: < 70 dB(A).
- Valoarea vibrațiilor a_{hV} măsurată conform EN 62841-1:
 - Mâner de comandă: < 2,5 m/s².

Valorile nivelurilor indicate ale zgomotului și vibrațiilor au fost măsurate conform unei metode de testare standardizate și pot fi folosite pentru compararea aparatelor electrice. Valorile efective ale zgomotului și vibrațiilor ce survin pot să difere de valorile indicate, în funcție de modul de utilizare. Valorile indicate ale zgomotului și vibrațiilor se pot întrebuița pentru o primă estimare a solicitării din punct de vedere al zgomotului și vibrațiilor. Solicitarea efectivă prin zgomot și vibrații trebuie estimată. Pot fi astfel luați în considerare timpii în care aparatul electric este deconectat și aceia în care a funcționat însă fără a fi sub sarcină.

Informații referitoare la conformitatea cu Directiva pentru vibrații 2002/44/CE sunt disponibile la www.stihl.com/vib.

18.8 REACH

REACH este Regulamentul european referitor la înregistrarea, evaluarea și autorizarea substanțelor chimice.

Informații referitoare la conformarea Regulamentului REACH sunt date la www.stihl.com/reach.

19 Piese de schimb și accesorii

19.1 Piese de schimb și accesorii

STIHL Aceste simboluri identifică piesele de schimb originale STIHL și accesorii originale STIHL.

STIHL recomandă folosirea pieselor de schimb originale STIHL și a accesoriilor originale STIHL.

Piesele de schimb și accesorii ale altor producători nu pot fi evaluate de STIHL referitor la fiabilitate, siguranță și potrivire în pofida monitorizării conti-

nue a pieței, iar STIHL nu poate recomanda utilizarea acestora.

Piesele de schimb și accesoriile originale STIHL se pot procura de la un distribuitor STIHL.

20 Eliminare

20.1 Eliminarea foarfecii pentru tăiat crengi, a acumulatorului și a încărcătorului

Informațiile referitoare la eliminare pot fi obținute din partea administrației locale sau din partea unui distribuitor STIHL.

O eliminare necorespunzătoare poate dăuna sănătății și mediului.

- ▶ Produsele STIHL și ambalajul acestora trebuie livrate pentru reciclare la un centru de colectare adecvat, conform prevederilor locale.
- ▶ Nu eliminați împreună cu gunoiul menajer.

21 Declarația de conformitate EU

21.1 Foarfecă pentru tăiat crengi STIHL ASA 20.0

ANDREAS STIHL AG & Co. KG
Badstraße 115
D-71336 Waiblingen

Germania

declară pe propria răspundere, că

- Model constructiv: foarfecă pentru tăiat crengi cu acumulator
- Marca: STIHL
- Tip: ASA 20.0
- Identificator de serie: VA05

este conform cu cerințele Directivelor relevante 2011/65/UE, 2006/42/CE, 2014/30/UE și 2000/14/CE și a fost creat și produs în conformitate cu versiunile diverselor standarde aplicabile la respectivele date de producție: EN 55014-1, EN 55014-2, EN 62841-1, EN ISO 12100.

Documentele tehnice sunt păstrate de Departamentul de autorizare produse al ANDREAS STIHL AG & Co. KG.

Anul de producție, țara producătoare și seria mașinii sunt specificate pe foarfeca pentru tăiat crengi.

Waiblingen, 10.01.2024

ANDREAS STIHL AG & Co. KG

reprezentat de 

Robert Olma, Vice President, Regulatory Affairs & Global Governmental Relations

22 Declarația de conformitate UKCA

22.1 Foarfecă pentru tăiat crengi STIHL ASA 20.0

**UK
CA**

ANDREAS STIHL AG & Co. KG
Badstraße 115
D-71336 Waiblingen

Germania

declară pe propria răspundere, că

- Model constructiv: foarfecă pentru tăiat crengi cu acumulator
- Marca: STIHL
- Tip: ASA 20.0
- Identificator de serie: VA05

este conform cu cerințele Regulamentelor UK The Restriction of the Use of Certain Hazardous Substances in Electrical and Electronic Equipment Regulations 2012, Supply of Machinery (Safety) Regulations 2008, Electromagnetic Compatibility Regulations 2016 și Noise Emission in the Environment by Equipment for use Outdoors Regulations 2001 relevante și a fost creat și produs în conformitate cu versiunile următoarelor standarde aplicabile la respectivele date de producție: EN 55014-1, EN 55014-2, EN 62841-1, EN ISO 12100.

Documentele tehnice sunt păstrate de ANDREAS STIHL AG & Co. KG.

Anul de producție, țara producătoare și seria mașinii sunt specificate pe foarfeca pentru tăiat crengi.

Waiblingen, 10.01.2024

ANDREAS STIHL AG & Co. KG

reprezentat de 

Robert Olma, Vice President, Regulatory Affairs & Global Governmental Relations

23 Adrese

www.stihl.com

24 Instrucțiuni generale de siguranță pentru electrounelte

24.1 Introducere

Acest capitol descrie instrucțiunile generale de siguranță formulate în standardul european EN/IEC 62841 pentru electrounelte manuale, acționate cu motor.

STIHL trebuie să reproducă aceste texte.

Indicațiile de securitate precizate la "Siguranța electrică" cu privire la evitarea electrocutărilor nu se aplică produselor cu acumulator STIHL.

AVERTISMENT

■ **Citiți toate indicațiile de siguranță, instrucțiunile, imaginile și datele tehnice, cu care este prevăzută această electrounealtă.** Nerespectarea următoarelor instrucțiuni poate cauza electrocutare, incendii și/sau grave răni. **Păstrați toate instrucțiunile de siguranță și indicațiile pentru a fi folosite ulterior.**

Termenul întrebuințat în cadrul instrucțiunilor de siguranță "Electrounealtă" se referă la electrouneltele utilizate în rețea (cu cablu de rețea) și electrouneltele acționate prin acumulator (fără cablu de rețea).

24.2 Siguranța la locul de muncă

- Mențineți curățenia la locul de muncă, precum și bunele condiții de luminozitate.** Zonele de lucru aflate în dezordine sau fără luminozitate pot duce la accidente.
- Nu întrebuințați unealta electrică în zone cu potențial exploziv, în spații în care se găsesc lichide inflamabile, gaze sau praf.** Uneltele electrice produc scântei care la rândul lor ar putea aprinde praful sau aburii.
- În timpul utilizării unelei electrice țineți la distanță copiii și alte persoane.** În cazul distragerii atenției ați putea pierde controlul asupra unelei electrice.

24.3 Siguranța electrică

- Ștecherul unelei electrice trebuie să corespundă prizei electrice. Nu se vor aduce modificări ștecherului. Nu întrebuințați adaptoare la ștecher împreună cu uneltele elec-**

trice cu împământare. Ștecherile nemodificate și prizele electrice corespunzătoare reduc riscul unei eventuale electrocutări.

- Evitați contactul unor părți ale corpului cu suprafețele conducătoare, cum ar fi cele ale țevilor, instalațiilor de încălzire, cuptoarelor și frigiderelor.** Apare un risc crescut de electrocutare atunci când corpul dumneavoastră devine conducător electric.
- Protejați uneltele electrice de ploaie și umezeală.** Pătrunderea apei într-o unealtă electrică sporește riscul electrocutării.
- Cablul de record nu se va întrebuința în alte scopuri. Nu folosiți niciodată cablul de record pentru purtare, tragere sau pentru scoaterea ștecherului de la unealta electrică. Protejați cablul de căldură, ulei, muchii ascuțite sau piese mobile.** Cablurile avariate sau încurcate cresc riscul electrocutării.
- Când întrebuințați o unealtă electrică în aer liber, utilizați numai cabluri prelungitoare destinate și pentru exterior.** Utilizarea unui cablu prelungitor destinat spațiilor din exterior reduce riscul electrocutării.
- Atunci când utilizarea unei unele electrice în mediu umed este inevitabilă, întrebuințați un întrerupător cu protecție la curenți paraziți.** Utilizarea întrerupătorului cu protecție la curenți paraziți reduce riscul electrocutării.

24.4 Siguranța persoanelor

- Fiți vigilenți, acordați atenție la ceea ce faceți și acționați prevăzător atunci când lucrați cu sula electrică. Nu întrebuințați electrounealta dacă sunteți obosit sau vă aflați sub influența drogurilor, alcoolului sau medicamentelor.** Un moment de neatenție în timpul întrebuințării unelei electrice poate duce la grave răni.
- Purtați echipament personal de protecție și întotdeauna ochelari de protecție.** Purtarea echipamentului personal de protecție, precum mască antipraf, cizme de protecție stabile la alunecare, cască de protecție sau cască antifonică, în funcție de tipul și modul de utilizare a unelei electrice, micșorează riscul apariției rănilor.
- Evitați pomirea accidentală. Asigurați-vă că electrounealta este oprită înainte de a o conecta la sursa de curent electric și/sau acumulator, de a o prinde sau de a o transporta.** Dacă, la transportarea unelei electrice, țineți degetul pe comutator sau dacă

unealta electrică este pornită în momentul conectării la sursa de curent electric, pot apărea accidente.

- d) **Înainte de pornirea unei unelte electrice îndepărtați sculele de reglaj sau șurubelnițele.** Prezența unei unelte sau chei la o piesă rotativă a unelei electrice, poate cauza răniri.
- e) **Adoptați întotdeauna o poziție corectă a corpului. Asigurați o poziție sigură și păstrați-vă permanent echilibrul corporal.** Astfel veți putea avea un mai bun control asupra unelei electrice în situații imprevizibile.
- f) **Purtați îmbrăcăminte corespunzătoare. Nu purtați îmbrăcăminte lejeră sau bijuterii. Asigurați distanța corespunzătoare între păr și îmbrăcăminte față de piesele mobile.** Îmbrăcăminte largă, bijuteriile sau părul lung s-ar putea prinde de componentele mobile.
- g) **În cazul în care sunt montate echipamente de scoatere și de colectare a prafului, acestea trebuie conectate și folosite în mod corespunzător.** Utilizarea unui aspirator poate reduce pericolele provocate de praf.
- h) **Nu vă lăsați ghidați de un fals sentiment de securitate și nu ignorați regulile de siguranță referitoare la uneltele electrice, chiar dacă sunteți familiarizați cu unealta electrică, în urma unei utilizări frecvente.** Acționarea cu neglijență poate duce la răniri grave în decurs de câteva secunde.

24.5 Manipularea și utilizarea unelei electrice

- a) **Nu suprasolicitați unealta electrică. Întrebuințați numai uneltele electrice special destinate profilului muncii dumneavoastră.** Cu ajutorul sculei electrice potrivite lucrați mai bine și mai sigur în domeniul de performanță indicat.
- b) **Nu folosiți uneltele electrice care au comutatorul defect.** O unealtă electrică care nu mai poate fi pornită sau oprită, prezintă pericol și trebuie reparată.
- c) **Scoateți ștecherul din priză și/sau îndepărtați acumulatorul înainte de a efectua reglaje la aparat, de a schimba piesele accesorii sau de a scoate din funcțiune aparatul.** Aceste măsuri de precauție împiedică pornirea accidentală a unelei electrice.
- d) **Nu păstrați electrouneltele neutilizate la îndemâna copiilor. Nu permiteți exploatarea unelei electrice de către persoane care nu dețin experiență în utilizare sau care nu au citit aceste instrucțiuni.** Uneltele electrice pre-

zintă pericol dacă sunt întrebuințate de persoane neexperimentate.

- e) **Uneltele electrice necesită îngrijire. Controlați dacă piesele mobile funcționează ireproșabil și nu se prind, dacă piesele nu sunt sparte sau avariate astfel încât să influențeze funcționarea unelei electrice. Piesele avariate se vor repara înainte de utilizarea unelei electrice.** Multe accidente provin de la uneltele electrice întreținute necorespunzător.
- f) **Mențineți uneltele tăietoare ascuțite și curate.** Uneltele tăietoare cu muchii tăietoare ascuțite întreținute cu atenție se prind mai puțin și sunt mai ușor de ghidat.
- g) **Utilizați electrouneltele, unealta de intervenție, uneltele de intervenție etc. corespunzător instrucțiunilor acestora. Luați în considerare condițiile de lucru și activitatea care trebuie efectuată.** Întrebuințarea unelelor electrice în alte scopuri decât cele special prevăzute poate duce la situații periculoase.
- h) **Păstrați mânerul și suprafețele de prindere uscate, curate și lipsite de ulei și grăsimi.** Mânerul și suprafețele de prindere alunecoase nu permit o operare și un control al unelei electrice în condiții de siguranță în caz de situații neprevăzute.

24.6 Manipularea și utilizarea unelei cu acumulator

- a) **Încărcați acumulatorul numai cu încărcătoarele recomandate de fabricant.** La un încărcător adecvat unui anumit tip de acumulator, există pericolul de incendiu dacă acesta este utilizat cu alte acumulatori.
- b) **Întrebuințați numai acumulatori prevăzuți special pentru uneltele electrice.** Utilizarea altor acumulatori poate conduce la răniri și pericol de incendiu.
- c) **Nu țineți acumulatorul în apropierea agrafelor de birou, monedelor, cheilor, acelor, șuruburilor sau altor obiecte metalice care ar putea duce la formarea de punți cu contactele.** Un scurtcircuit cu contactele acumulatorului poate duce la arderi sau incendii.
- d) **În cazul utilizării necorespunzătoare lichidul din acumulator s-ar putea revărsa. Evitați contactul cu acesta. În cazul unui contact accidental, clătiți bine cu apă. Dacă lichidul ajunge la ochi, apălați la ajutorul unui medic.** Lichidul revărsat al acumulatorului poate duce la iritații sau arsuri ale pielii.

- e) **Nu utilizați un acumulator deteriorat sau modificat.** Acumulatorii deteriorați sau modificați se pot comporta imprevizibil și pot cauza un incendiu, explozie sau rănire.
- f) **Nu expuneți acumulatorul la foc sau la temperaturi ridicate.** Focul sau temperaturile de peste 130 °C (265 °F) pot cauza explozii.
- g) **Urmați toate instrucțiunile referitoare la încărcare și nu încărcați niciodată acumulatorul sau unealta cu acumulator în afara intervalului de temperatură specificat în manualul de instrucțiuni.** Încărcarea incorectă sau încărcarea în afara intervalului de temperatură admis poate distruge acumulatorul și crește riscul de incendiu.

24.7 Service

- a) **Pentru repararea unei unelte electrice adresați-vă numai personalului calificat de specialitate și numai cu piese originale de schimb.** Astfel se garantează păstrarea siguranței uneltei electrice.
- b) **Nu faceți niciodată service la acumulatorii deteriorați.** Toate lucrările de întreținere a acumulatorului trebuie efectuate doar de către producător sau de unitățile de service autorizate.

www.stihl.com



0458-059-9801-A



0458-059-9801-A